



Automatic Letter Opener / Ouvre-lettres automatique
Automatischer Brieföffner / Abridor de sobres / Vostra Apribuste
Briefopener / Brevåpner / Abre Cartas / Brevöppnare / Kuorenavaja
Operatørguide

DL250



**Operator Guide / Manuel d'utilisation / Bedienungsanleitung
Manual de instrucciones / Guida per l'Operatore
Bedieningshandleiding / Brukerveiledning
Manual do Operador Användarhandbok / Käyttöopas / Brevåbner**



Contents

Introduction

- General information
- User information
- Safety instructions
- Your Letter Opener
- Unpacking / Storing

Setup

- Preparing Mail

Operation

Troubleshooting

- Machine won't start
- Top Cover
- Envelope Stoppage
- Transport Belts
- Insufficient Envelope Opening
- Repairs

Product Information

- Technical Data
- CE Statement



Click on any of the subjects in the contents list to jump straight to that section.

Introduction

General Information

The letter opener DL 250 is a machine constructed for the office environment.

User Information

- The letter opener DL 250 is only intended for opening envelopes. Any other use is not according to its specifications. The manufacturer/supplier is not liable for any damage resulting from misuse.
- Please refer to this guide for instructions on use.
- The DL250 can be placed onto a tabletop with no special requirements. Its maximum operating time is 40 minutes.

Safety Instructions

Please refer to the Safety document provided with your Letter Opener for safety considerations and information.

Your Letter Opener

Please read this operator guide carefully to ensure effective and secure handling of your letter opener.

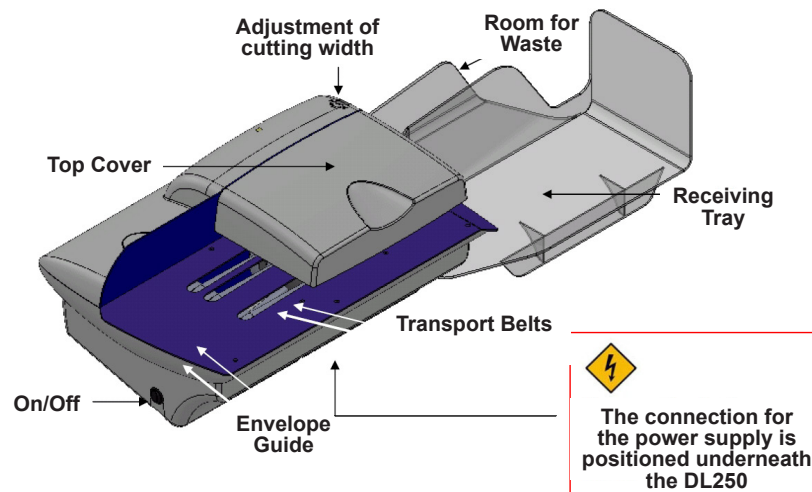

Setup

Unpacking/Storing

It is recommended that you retain all packaging for your DL250 for future use if required.

Caution! The housing of the letter opener must only be opened by a skilled technician to avoid damage.

Setup

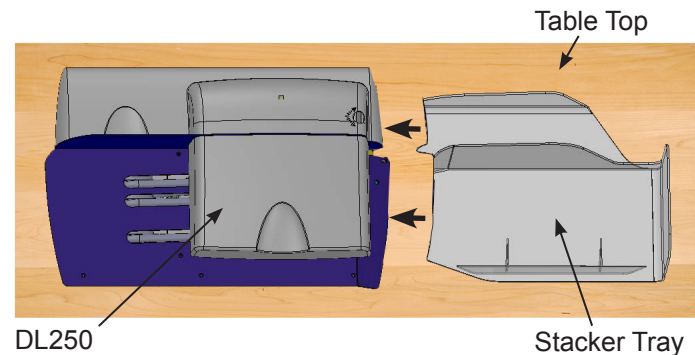

Connect the machine to the power supply.

Preparing Mail

Caution! Foreign objects can damage your machine.

1. Remove any foreign objects from your mail (i.e. Paper clips, staples or rubber bands).
2. Turn and Tap envelopes to move content away from edge to be opened.
3. Sort your mail, depending on size and type/quality of envelope.
4. Arrange envelopes with opening side aligned evenly and place against the rear of the envelope guide plate.

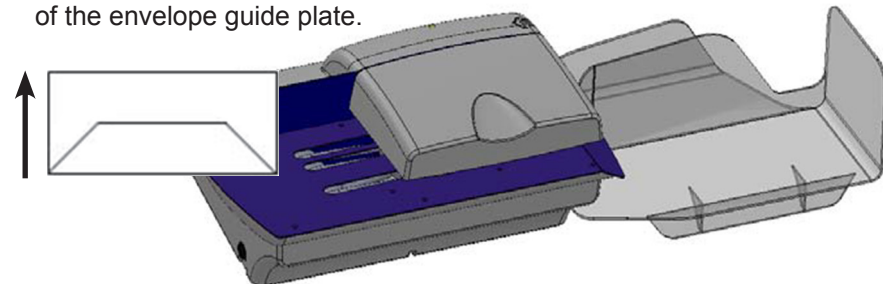

Operation

Operation

1. Ensure that the stacked envelopes are on the transport belts.
2. Adjust the cutting width by turning the adjustment wheel. Increase the cutting width for larger envelopes.

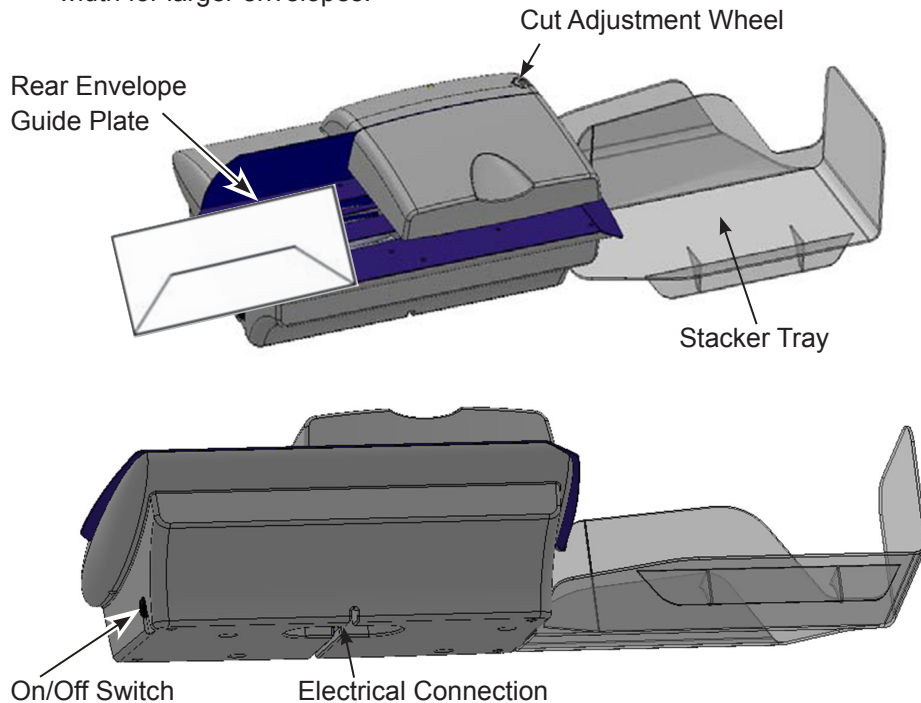

3. Ensure machine is plugged in. Then switch the DL250 to On ("I"). Your mail will be processed.

Caution! During operation ensure that fingers, jewellery, hair and clothing are kept away from moving parts.

4. Switch Off the machine when not in use.

Troubleshooting

Troubleshooting

My machine won't start...

- Ensure your machine is plugged in and when loaded, turned on.
- Check the Top Cover is fitted and closed correctly.
- Check the Transport Belts are on the spools.

Top Cover

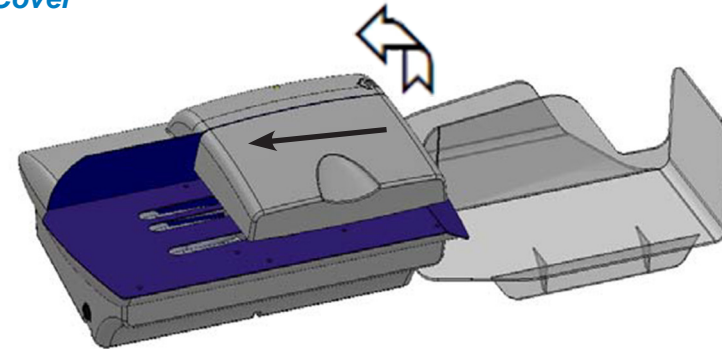

Swing open the Top Cover from right to left (Facing the machine). Please make sure the cover is closed correctly. **The DL250 does not work if the cover is not fixed properly.**

Envelope Stoppage

To remove a stopped envelope.

- Switch off the machine and disconnect the power.
- Open the Top Cover.
- Remove stopped envelope.
- Close the Top Cover and re-connect.

Note- Pre-sort envelopes to help prevent envelope stoppages.

Troubleshooting

Transport Belts

Contact your machine supplier if the motor is running but the transport Belts are not.

We recommend that you clean the belts regularly to ensure efficient operation.

Insufficient Envelope Opening

Ensure your cutting adjustment is sufficient. Correct cutting width by turning the adjustment wheel.

Ensure that the mail is pre-sorted and collated correctly and that it is placed on the Feed Deck properly.

If problem persists, contact your machine supplier, the blade may be damaged.

Repairs

Contact your machine supplier for service, maintenance or repair. **Any repairs must be performed by a skilled technician.**

Product Information

Product Information

Technical Data

Maximum speed: up to 420 openings per minute

Maximum envelope thickness: 10 mm

Cutting width: variable (0,8 – 4 mm)

Envelope feeding DL 250: with 3 belts

Dimensions (L/W/H): 84,5 x 29 x 21,5 cm

Net weight of the letter opener: 9 kg

Gross weight: 13kg

Voltage:240V 2,5A

CE Statement

 The manufacturer declares that this letter opener DL 250 corresponds to the standards and directives required.

The products are tested in a typical configuration.

Contenu

Introduction

- Généralités
- Utilisation
- Conseils de sécurité
- Votre ouvre-lettres
- Déballage / Stockage

Configuration

- Préparation du courrier

Fonctionnement

Guide de dépannage

- L'appareil ne fonctionne pas
- Capot supérieur
- Elimination d'un bourrage d'enveloppes
- Courroies d'alimentation
- Enveloppes mal ouvertes ou à moitié
- Réparation

Information produit

- Données techniques
- Déclaration de conformité CE



Cliquez sur un sujet quelconque du "Contenu" pour y accéder directement.

Introduction

Généralités

L'ouvre-lettres DL 250 est un appareil conçu pour être utilisé dans un environnement de bureau.

Utilisation

- Le DL 250 est conçu pour ouvrir les enveloppes. Un autre usage de cet appareil n'est pas conforme à la réglementation. Tous les dommages provenant d'une utilisation non conforme ne sont pas couverts par la responsabilité du fabricant ou du revendeur.
- Veillez vous référer à ce guide pour prendre connaissance des instructions d'utilisation.
- L'ouvre-lettres DL 250 peut être placé sur une table ou sur un petit meuble bénéficiant d'une surface plane, antidérapante et résistante aux éraflures. Pas d'exigences particulières pour garantir la stabilité de l'appareil en fonctionnement. Il est recommandé de l'utiliser en continu sur une durée maximum de 40 minutes.

Conseils de sécurité

Veillez vous référer à la fiche de sécurité fourni avec l'ouvre-lettres pour les consignes de sécurité et d'information.

Votre ouvre-lettres

Veillez lire attentivement le manuel d'utilisation afin d'utiliser de façon optimale et en toute sécurité votre ouvre-lettres

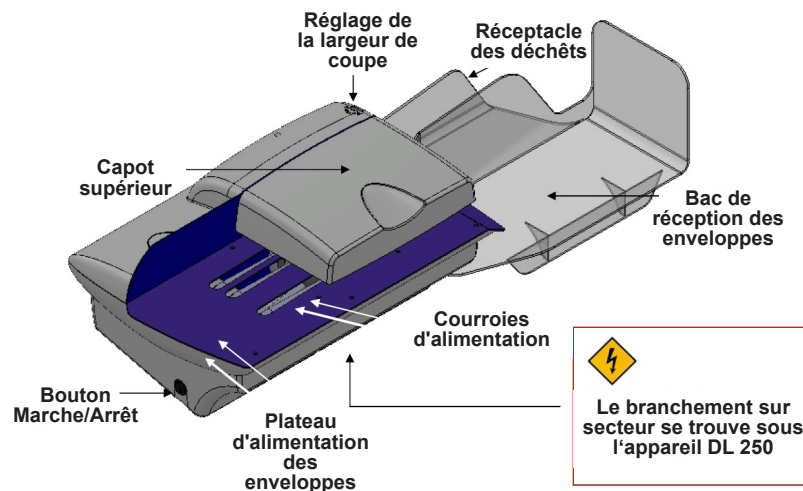

Configuration

Déballage/Stockage

Nous vous conseillons de garder l'emballage complet de cet ouvre-lettres. Si vous devez retourner votre appareil pour un entretien ou une réparation, cet emballage sera nécessaire pour le transport, afin d'éviter tous dommages de transports éventuels.

ATTENTION Le capot de cet ouvre-lettres doit être ouvert uniquement par des techniciens compétents.

Configuration

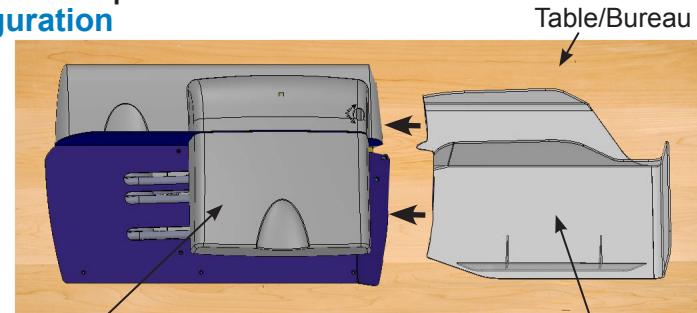

Branchez l'appareil

Bac de réception des enveloppes

Préparation du courrier à ouvrir

Les corps étrangers peuvent endommager les couteaux ou bien les courroies d'alimentation ne vous permettant pas de faire valoir votre garantie.

- Enlevez tous corps étrangers tels que agrafes, élastiques ou trombones.
- Taquez légèrement toutes les enveloppes sur la table sur la longueur, de sorte que le contenu s'écarte de l'arête de coupe, vous garantissant l'intégrité du contenu du pli.
- Triez votre courrier (en fonction du format et de l'épaisseur).
- Formez des tas réguliers et posez les enveloppes à côté de votre ouvre-lettres.

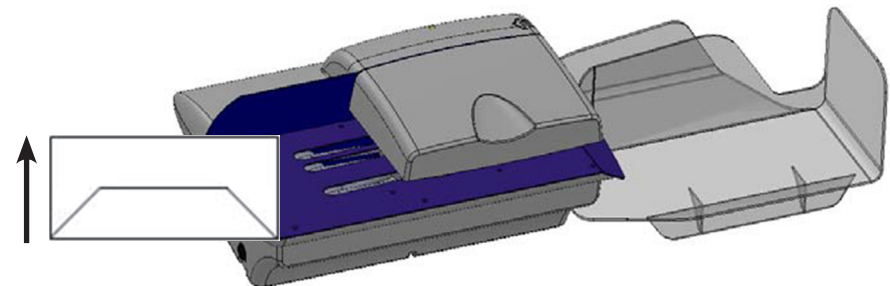

Fonctionnement

Fonctionnement

1. Posez les enveloppes sur les courroies d'alimentation.
2. Vérifiez et réglez si besoin la largeur de coupe de l'enveloppe grâce à la molette de réglage (de 0,08 à 4 mm).

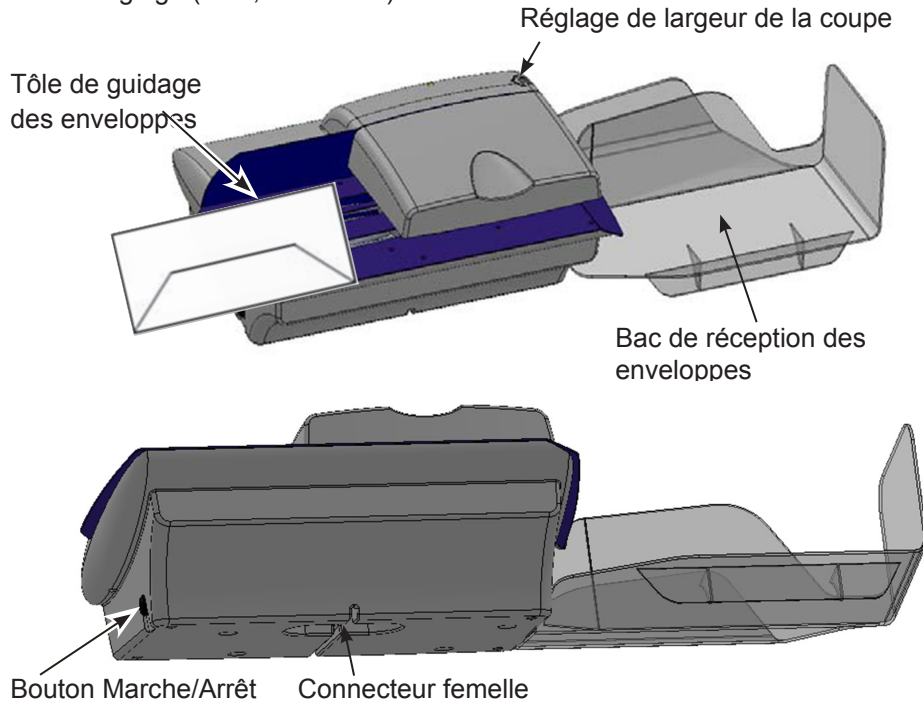

3. Mettez l'appareil en marche ("I"). Votre appareil fonctionne maintenant et votre courrier va être entraîné, ouvert et éjecté dans le bac de réception.

Attention : Veuillez à ce que vos doigts, bijoux ou cheveux ne touchent les courroies d'alimentation pendant le fonctionnement de l'appareil.

4. Eteignez l'appareil dès que vous avez terminé.

Guide de dépannage

Guide de dépannage

L'appareil ne démarre pas...

- Vérifiez que l'appareil est branché sur une prise secteur en fonctionnement et sur le connecteur situé sous l'appareil
- Vérifiez que le capot supérieur est bien fermé
- Vérifiez que les enveloppes sont posées correctement sur les courroies d'alimentation

Capot supérieur de droite à gauche (face à la machine).

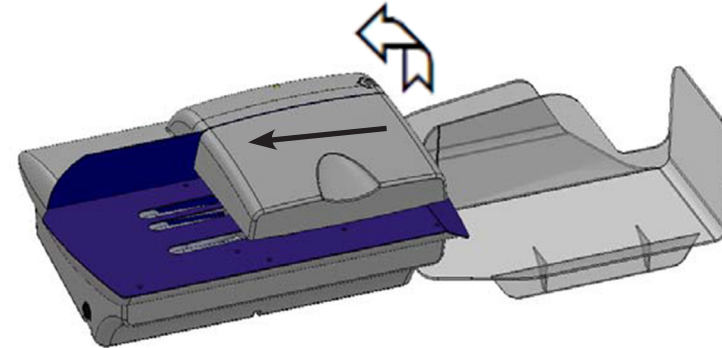

Rabatez le capot supérieur. Contrôlez que le capot est bien fermé. L'appareil DL 250 est équipé d'un commutateur de sécurité, qui ne permet pas à l'appareil de fonctionner si le capot est manquant ou mal fermé.

Élimination d'un bouchage d'enveloppes

Pour éliminer un bouchage d'enveloppes, veuillez procéder de la façon suivante :

- Eteignez l'appareil et débranchez-le.
- Ouvrez le capot supérieur
- Retirez les enveloppes coincées en les tirant vers la droite.
- Refermez avec précaution le capot supérieur et rebranchez le câble d'alimentation.

Le tri au préalable des enveloppes limite les risques de bouchage.

Guide de dépannage

Courroies d'alimentation

Nous vous recommandons de nettoyer régulièrement les courroies à l'eau légèrement savonneuse pour vous garantir un fonctionnement efficace

We recommend that you clean the belts regularly to ensure efficient operation.

Enveloppes mal ouvertes ou à moitié

Assurez-vous que la largeur de coupe est suffisante. Corrigez la largeur de coupe à l'aide de la molette de réglage..

Assurez-vous que les enveloppes soient positionnées correctement sur la tôle de guidage.

Si le problème persiste, contactez votre fournisseur.

Réparations

Dans le cas où votre ouvre-lettres a besoin d'un entretien ou bien d'une réparation, contactez votre fournisseur. Les réparations ne peuvent être en général faites que par un technicien compétent.

Informations produit

Données techniques

Spécifications techniques

Vitesse maximale:jusqu'à 420 enveloppes/minute

Épaisseur enveloppe maximum:10 mm

Largeur de coupe:réglable de 0,8 à 4 mm

Alimentation DL 250:avec 3 courroies d'alimentation

Dimension (H/L/P): 84,5 x 29 x 21,5 cm, bac de réception inclus

Poids net de l'ouvre lettres : 9 kg

Poids d'expédition: 13kg

Tension:240V 2,5A



Déclaration de conformité CE

Le producteur déclare que les appareils de la série DL 250 sont conformes aux normes et dispositions de directive.

Les produits sont testés selon une configuration type.

Inhaltsverzeichnis

Einführung

- Allgemeines
- Verwendung
- Sicherheitshinweise
- Ihr Brieföffner
- Auspacken / Aufbewahrung

Einrichtung

- Vorbereiten der Eingangspost

Arbeiten mit dem Brieföffner

Beheben von Störungen

- Maschine startet nicht
- Abdeckung Öffnerstation
- Beheben eines Kuvertstaus
- Transportriemen
- Ungleichmäßig oder nur teilweise geöffnete Kuverts
- Reparaturen

Produktinformation

- Technische Daten
- Konformitätserklärung



Klicken Sie eines der Themen im Inhaltsverzeichnis an, um direkt zum jeweiligen Abschnitt zugehen.

Einführung

Allgemeines

Der Brieföffner DL 250 ist eine Maschine, die für den Bürobereich konstruiert ist.

Verwendung

- Der Brieföffner DL 250 ist eine Maschine, die nur zum Öffnen von Kuverts bestimmt ist. Eine andere Nutzung gilt als nicht bestimmungsgemäß. Für hieraus resultierende Schäden haftet der Hersteller / Lieferant nicht.
- Bitte beachten Sie die Hinweise dieser Bedienungsanleitung.
- Der Brieföffner DL 250 ist ein Tischgerät und kann daher auf einem vorhandenen Tisch oder Unterschrank mit ebener, rutschfester, kratzfester Standfläche aufgestellt werden. Besondere Anforderungen zur Gewährleistung der Standsicherheit während der Arbeit bestehen nicht. Das Gerät ist nicht für Dauerbetrieb geeignet (max. 40 Minuten am Stück).

Sicherheitshinweise

Bitte beachten Sie die Sicherheitshinweise des beigelegten Dokuments.

Ihr Brieföffner

Bitte lesen Sie die Bedienungsanleitung durch, damit Sie effektiv und sicher arbeiten können.

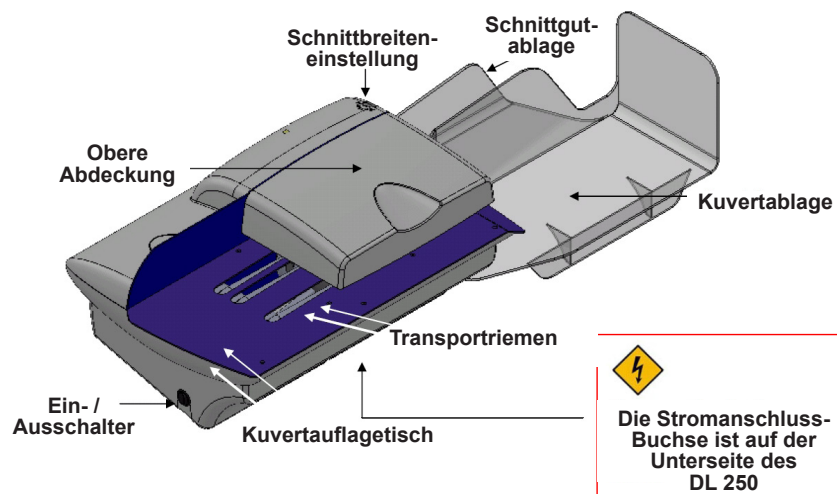

Einrichtung

Auspacken/Aufbewahrung

Wir empfehlen, die komplette Verpackung des Brieföffners aufzubewahren. Sollte Ihr Brieföffner einmal zur Wartung/Reparatur eingeschickt werden müssen, wird diese Verpackung zum Transport benötigt, um eventuelle Transportschäden zu vermeiden.

Achtung! Das Gehäuse des Brieföffners sollte nur von geschulten Technikern geöffnet werden, um mögliche Schäden an dem Gerät zu vermeiden.

Einrichtung

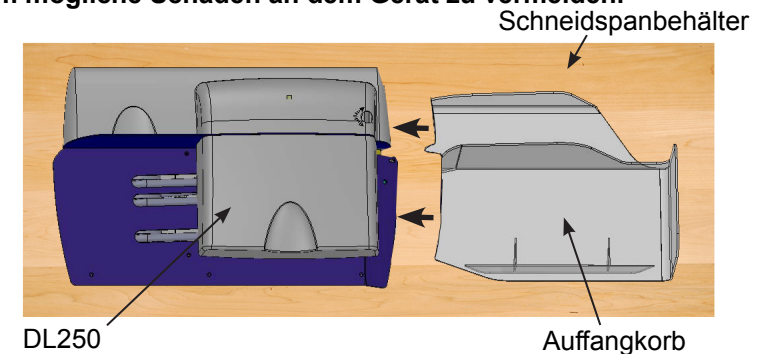

Schließen Sie das Gerät an.

Vorbereitung der Eingangspost

Achtung! Fremdkörper können die Schneidmesser oder Transportriemen beschädigen und damit Ihren Garantieanspruch außer Kraft setzen.

1. Entfernen Sie sämtliche Fremdkörper wie, Büroklammern, Gummibänder oder Heftklammern.
2. Klopfen Sie alle Umschläge mit der Längsseite auf der Tischplatte leicht an, um den Briefinhalt von der zu öffnenden Kante etwas zu entfernen.
3. Sortieren Sie Ihre Eingangspost (u.a. nach Vertraulichkeit, Art, Größe, Dicke).
4. Nun ordnen Sie die Kuverts so an, dass alle zu öffnenden Kanten gleichmäßig gestapelt sind und legen Sie sie so auf den Zuführtisch.



Allgemeine Informationen zur Bedienung

Allgemeine Informationen zur Bedienung

1. Stellen Sie sicher, dass die Kuverts auf den Transportriemen liegen.
2. Stellen Sie die gewünschte Schnittbreite, durch Drehen der Schnittbreiteneinstellung.

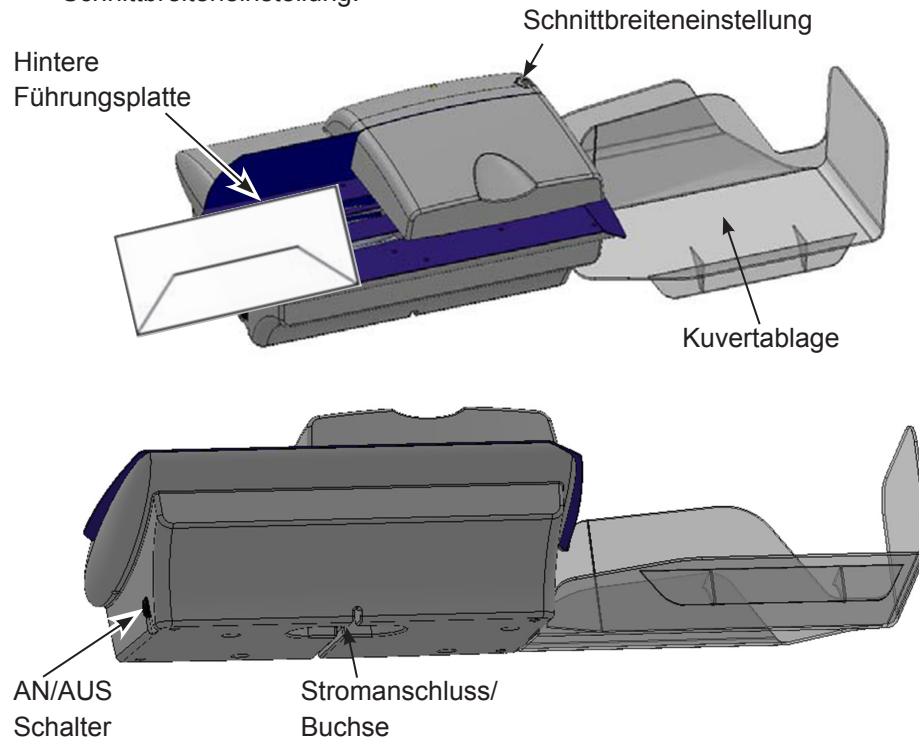

3. Prüfen Sie zuerst, ob das Gerät angesteckt ist: Schalten Sie den Brieföffner an ("I"). Die Umschläge werden verarbeitet.

Achtung! Achten Sie während dem Arbeiten mit dem Brieföffner darauf, dass Ihre Finger, Schmuck und langes Haar nicht mit den Transportriemen in Berührung kommen.

4. Schalten Sie das Gerät aus, wenn Sie nicht damit arbeiten.

Beheben von Störungen

Beheben von Störungen

Maschine startet nicht...

- Stellen Sie sicher, dass das Netzkabel angeschlossen und der Brieföffner eingeschaltet ist.
- Obere Abdeckung richtig geschlossen und fixiert?
- Sind die Transportriemen auf den Rollen?

Obere Abdeckung

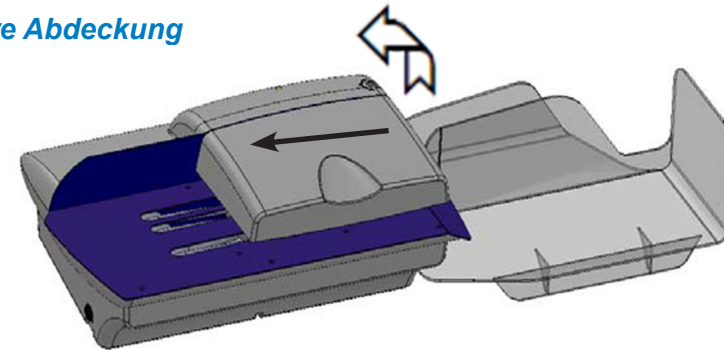

Obere Abdeckung kann nach oben weggeklappt werden, d.h. von rechts (Richtung Ablage) anheben und nach links (Richtung Zuführung) klappen

Überprüfen Sie den festen Sitz der Abdeckung. **Der DL 250 ist mit einem Sicherheitsschalter ausgestattet um sicherzustellen, dass die Maschine bei loser oder fehlender Abdeckung nicht arbeitet.**

Beheben eines Kuvertstaus

Um einem Kuvertstau zu beheben verfahren Sie bitte wie folgt:

- Schalten Sie das Gerät aus und ziehen Sie den Netzstecker.
- Öffnen Sie die obere Abdeckung.
- Ziehen Sie die gestauten Kuverts durch die Öffnerstation in Richtung Auslauf.
- Schließen Sie die obere Abdeckung wieder vorsichtig und stecken Sie das Kabel wieder ein.

Hinweis - Das Vorsortieren nach Größe erleichtert die Arbeit.

Beheben von Störungen

Transportriemen

Wenn Sie hören, dass der Motor im Gerät läuft, aber die Transportriemen sich nicht bewegen Bitte kontaktieren Sie in diesem Fall Ihren Händler vor Ort zur Überprüfung bzw. Reparatur.

Es wird empfohlen, die Riemen regelmäßig zu reinigen, um mit Ihrem Brieföffner weiterhin effektiv und korrekt arbeiten zu können.

Ungleichmäßig oder nur teilweise geöffnete Kuverts

Evtl. ist die Schnittbreite zu klein eingestellt. Vergrößern Sie die Schnittbreite, durch Drehen der Schnittbreiteneinstellung (von ~0,8 bis 4 mm).

Stellen Sie sicher, dass die Umschläge vorsortiert wurden und dass die Umschläge gegen die hintere Führungsplatte anliegen.

Bleibt das Problem bestehen, kontaktieren Sie Pitney Bowes. Das Messer könnte beschädigt sein.

Reparaturen

Sollte Ihr Brieföffner weiteren Service oder eine Reparatur benötigen, kontaktieren Sie bitte Ihren Händler vor Ort. Reparaturen dürfen generell nur von einem geschulten Techniker durchgeführt werden.

Der Brieföffner sollte nur von einem geschulten Techniker geöffnet werden!

Produktinformation

Produktinformation

Technische Daten:

Maximale Geschwindigkeit:.....bis zu 420 Öffnungen/Minute

Maximale Briefstärke: 10 mm

Schnittbreite: variabel einstellbar von ~0,8 – 4 mm

Zuführung DL 250:mit 3 Einzugsriemen

Abmessungen (H/B/T): 84,5 x 29 x 21,5 cm

Nettogewicht des Öffners:: 9 kg

Versandgewicht: 13kg

Spannung:240V 2,5A

Konformitätserklärung



Der Hersteller bescheinigt, dass die Geräte der DL 250 Serie den geforderten

Anforderungen und Richtlinien entsprechen. Die Fabrikate werden in einer typischen Konfiguration getestet.

Contenido

Introducción

- Información general
- Información de Usuario
- Instrucciones de Seguridad
- Su abridora de sobres
- Desembalaje / Almacenamiento

Configurar

- Preparación del correo

Operación

Solución de problemas

- La máquina no arranca
- Cubierta superior
- Atascos de sobres
- Correas de transporte
- La apertura del sobre es insuficiente
- Reparaciones

Información del Producto

- Datos Técnicos
- Certificación CE



Haga clic sobre cualquier tema de la lista de materias para saltar directamente a esa sección.

Introducción

Información general

La abridora de sobres DL250 está diseñada para trabajar en entornos de oficina.

Información de Usuario

- La abridora de sobres DL250 está diseñada únicamente para abrir sobres. Cualquier otro uso está fuera de especificaciones. El fabricante / proveedor no se responsabiliza de cualquier daño producido en el equipo por un uso incorrecto del mismo.
- Por favor refiérase a esta guía para las instrucciones de uso.
- La abridora DL250 puede colocarse encima de cualquier mesa sin requerimientos específicos. El tiempo máximo de funcionamiento sin parar es de 40 minutos.

Instrucciones de Seguridad

Por favor refiérase al documento de Seguridad que acompaña a su abridora de sobres para obtener información y otras consideraciones relativas a seguridad.

Su abridora de sobres

Por favor lea esta guía de operador con detenimiento para asegurar un uso efectivo y seguro de su abridora de sobres.

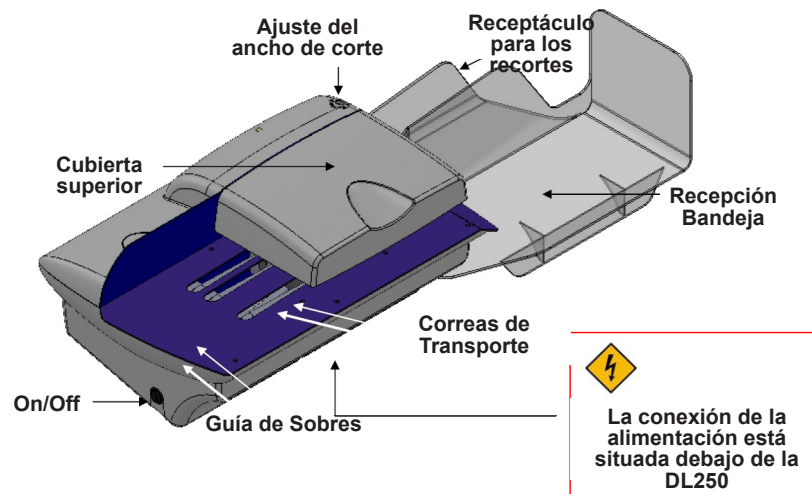

Configurar

Desembalaje / Almacenamiento

Se recomienda guardar los embalajes de la DL250, ya que podría necesitarlos en un futuro.

¡Precaución! Para evitar posibles daños, la abridora de sobres sólo debe ser abierta por un Técnico experimentado.

Configurar

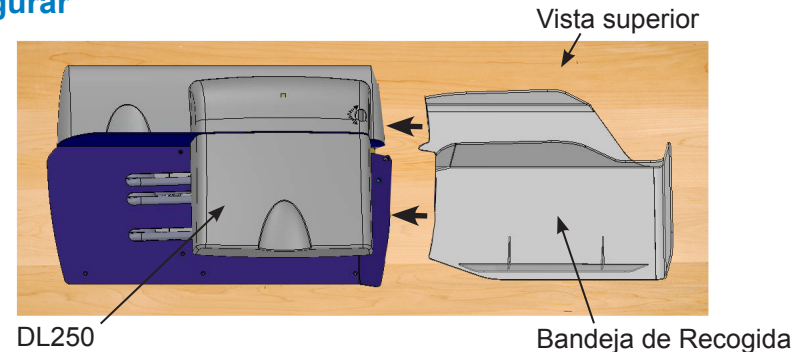

Conecte la máquina a la alimentación de corriente.

Preparación del correo

¡Precaución! Los objetos extraños pueden dañar su máquina.

1. Extraiga todos los objetos extraños de su correo (p.e. clips, grapas o gomas elásticas).
2. Ponga los sobres de pie y golpéelos para que el contenido se aparte del borde que vaya a ser abierto.
3. Clasifique su correo en función del tamaño, tipo y calidad de sobres.
4. Alinee la pila de sobres por el lado que vayan a ser abiertos y colóquelos contra la guía posterior de sobres de la abridora.

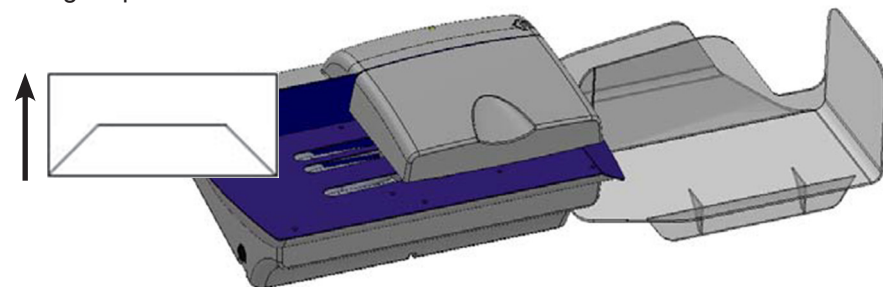

Operación

Operación

1. Asegúrese que la pila de sobres esté colocada encima de las correas de transporte.
2. Fije el ancho de corte girando la rueda de ajuste del corte. Aumente el ancho de corte para los sobres grandes.

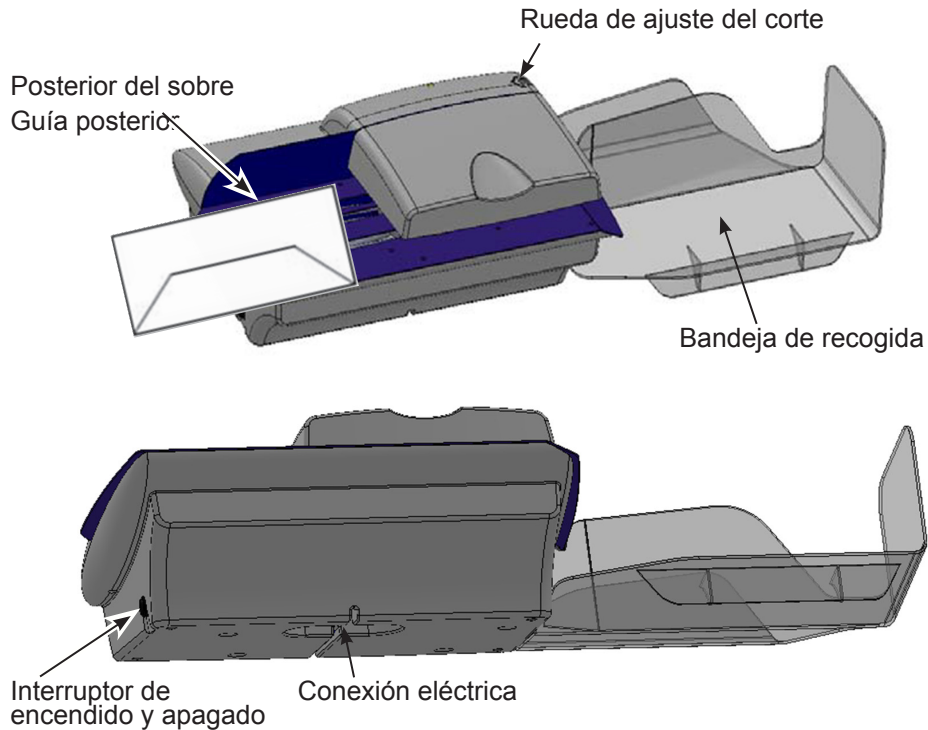

3. Asegúrese que la máquina esté enchufada. A continuación mueva el interruptor a la posición On ("I"). El correo será procesado.

¡Precaución! Durante el funcionamiento asegúrese de mantener alejados de las partes móviles los dedos, joyas, cabello y ropa.

4. Apague la máquina si no va a trabajar con ella.

Solución de problemas

Solución de problemas

La máquina no arranca...

- Asegúrese que la máquina esté enchufada y encendida.
- Asegúrese que la cubierta superior esté colocada y cerrada correctamente.
- Asegúrese que las correas de transporte estén en sus alojamientos.

Cubierta superior

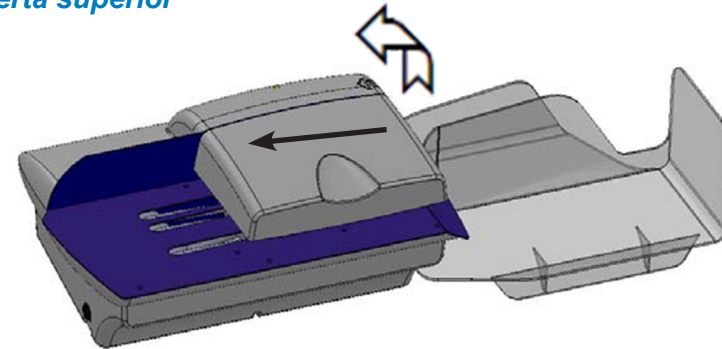

Abra la cubierta superior girándola de derecha a izquierda, visto desde la parte frontal de la máquina. Asegúrese de cerrarla correctamente. **La abridora DL250 no arranca si la cubierta superior no está bien cerrada..**

Atascos de Sobres

Para extraer un sobre atascado.

- Apague la máquina y desconéctela de la corriente.
- Abra la cubierta superior.
- Extraiga el sobre atascado.
- Cierre la cubierta superior y conecte de nuevo la abridora.

Nota - Una buena pre-clasificación de sobres ayuda a prevenir los atascos de sobres.

Solución de problemas

Correas de transporte

Póngase en contacto con su proveedor si el motor gira; pero las correas de transporte no lo hacen.

Recomendamos que limpie las correas regularmente para asegurar un funcionamiento eficaz.

La apertura del sobre es insuficiente

Asegúrese que el ajuste del corte sea suficiente. Corrija el ancho de corte por medio de la rueda de ajuste del corte.

Asegúrese que el correo esté clasificado, agrupado y colocado correctamente en la plataforma de alimentación.

Si el problema persiste, contacte con su proveedor. La cuchilla de corte puede estar dañada.

Reparaciones

Contacte con el proveedor de la máquina para solicitar servicio, mantenimiento o reparaciones. **Todas las reparaciones deben ser llevadas a cabo por un Técnico experimentado.**

Información del Producto

Información del Producto

Datos Técnicos

Velocidad máxima: Hasta 420 aperturas por minuto

Grosor máximo del sobre: 10 mm

Ancho de corte: variable (0,8 – 4 mm)

Alimentación de sobres DL 250: mediante 3 correas

Dimensiones físicas L/P/A 84,5 x 29 x 21,5 cm

Peso neto de la abridora de sobres: 9 kg

Peso bruto: 13kg

Voltage: 240V 2,5A

Certificación CE



El fabricante declara que esta abridora de sobres DL250 cumple con los estándares y directivas requeridos.

Los productos fueron probados en una configuración típica.

Indice

Introduzione

- Informazioni generali
- Informazioni per l'utilizzatore
- Sicurezza
- La vostra Apribuste
- Imballo / Immagazzinamento

Configurazione

- Preparazione Materiale

Funzionamento

Risoluzione dei problemi

- La macchina non parte
- Coperchio superiore
- Busta Bloccata
- Cinghie di Trasporto
- Apertura Busta Parziale
- Riparazione

Informazioni sul Prodotto

- Specifiche Tecniche
- Dichiarazione CE



Cliccare su uno qualunque degli argomenti elencati nell'indice per passare direttamente alla sezione prescelta.

Introduzione

Informazioni generali

L'apribuste DL250 è progettato per lavorare in ambiente d'ufficio

Informazioni per l'utilizzatore

- L'apribuste DL250 può essere usata per la sola apertura di buste. Non è consentito nessun altro utilizzo al di fuori di quanto indicato nel presente manuale. Il produttore / fornitore non risponde di eventuali danni derivanti da un uso improprio
- Si prega di fare riferimento a questa guida per le istruzioni d'uso.
- DL250 non richiede un supporto dedicato e può essere posizionata su qualsiasi tavolo o scrivania. DL 250 può essere utilizzata per un tempo massimo di 40 minuti senza interruzioni

Sicurezza

Per tutte le informazioni sulla sicurezza, si prega di fare riferimento al documento di sicurezza fornito con il dispositivo.

La vostra Apribuste

Leggere attentamente questo manuale per assicurare un utilizzo sicuro ed efficiente della vostra Apribuste

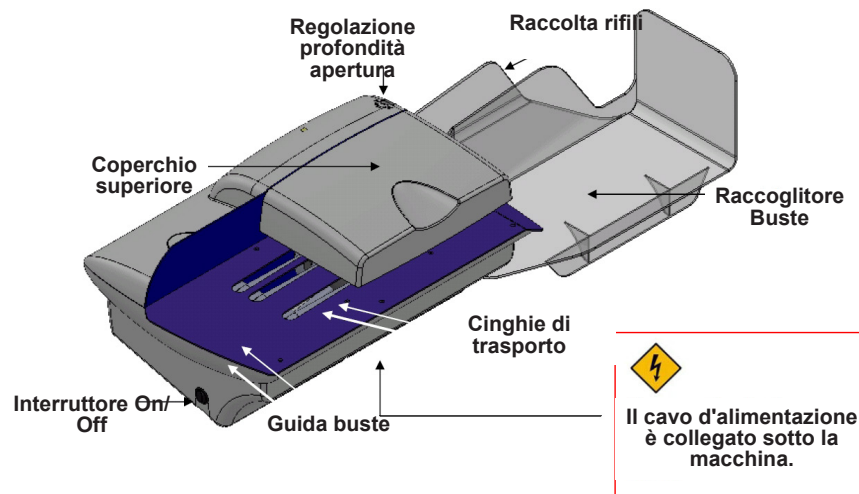

Configurazione

Imballo/Immagazzinamento

Suggeriamo di conservare l'imballo della vostra DL250.

ATTENZIONE: L'apribuste, ad eccezione del coperchio superiore, può essere aperta solo da personale tecnico qualificato.

Configurazione

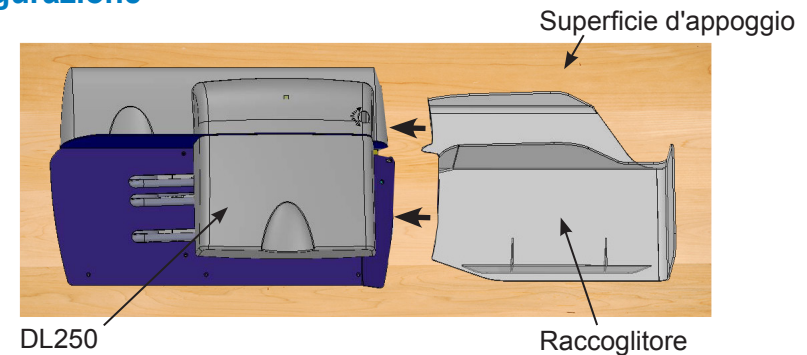

Collegare la macchina all'alimentazione elettrica.

Preparazione Materiale

ATTENZIONE: Oggetti estranei possono danneggiare la macchina.

1. Rimuovere dalla busta eventuali oggetti estranei (i.e. Clips, punti metallici o nastro adesivo/gommato).
2. Girare le buste e picchiettarle per far allontanare il contenuto dal bordo d'apertura.
3. Suddividere le buste per dimensione e tipo di materiale.
4. Posizionare le buste ben allineate e con il bordo da aprire ben appoggiato alla parete posteriore della macchina.

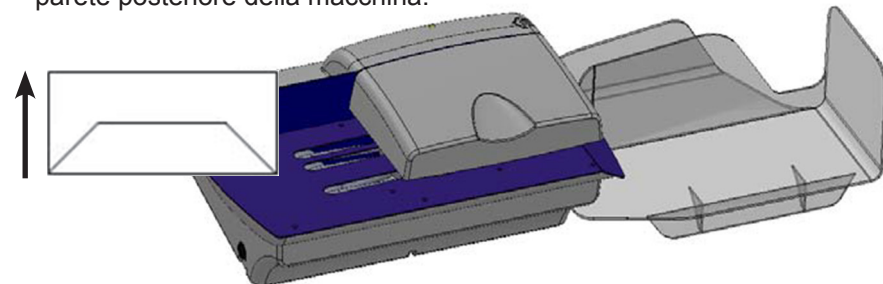

Funzionamento

Funzionamento

1. Assicurarsi di posizionare le buste sulle cinghie di trasporto.
2. Ruotare la manopola per regolare la profondità di apertura. Aumentare la profondità di apertura per le buste più grandi.

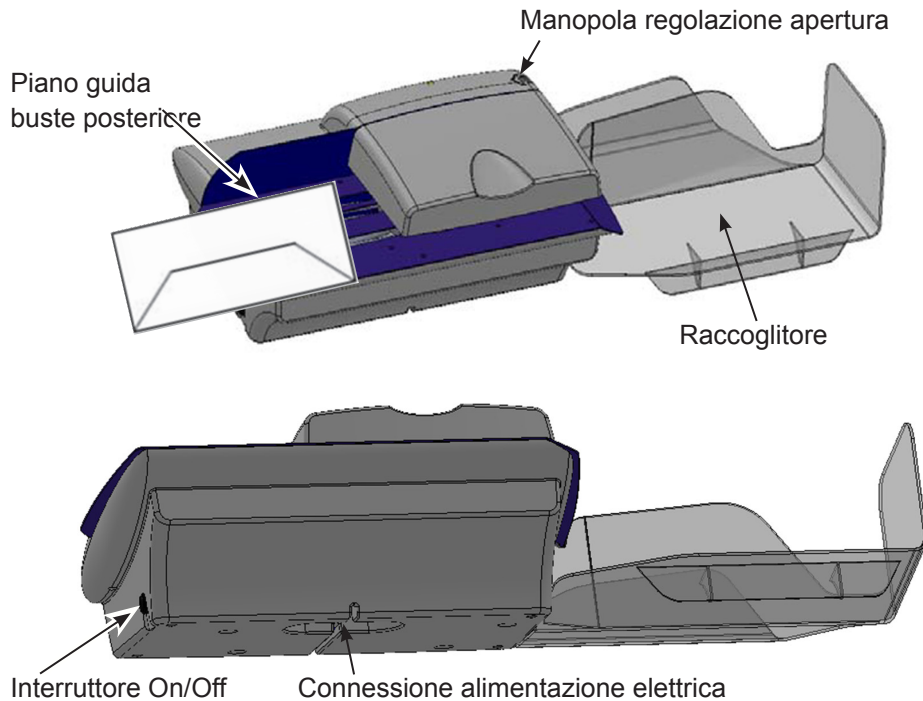

3. Assicurarsi che la macchina sia collegata alla rete elettrica. Quindi posizionare l'interruttore su On ("I"). Per lavorare le vostre buste..

ATTENZIONE: Durante il funzionamento assicurarsi di tenere dita, gioielli, capelli e vestiti lontani da parti in movimento.

4. Quando non si utilizza la macchina, posizionare l'interruttore su OFF. .

Risoluzione dei problemi

Risoluzione dei problemi

La macchina non parte...

- Assicurarsi che la macchina sia collegata e, dopo averla caricata, sia accesa.
- Verificare che il Coperchio Superiore sia in posizione corretta e ben chiuso.
- Verificare che le Cinghie di Trasporto siano sulle pulegge.

Coperchio superiore

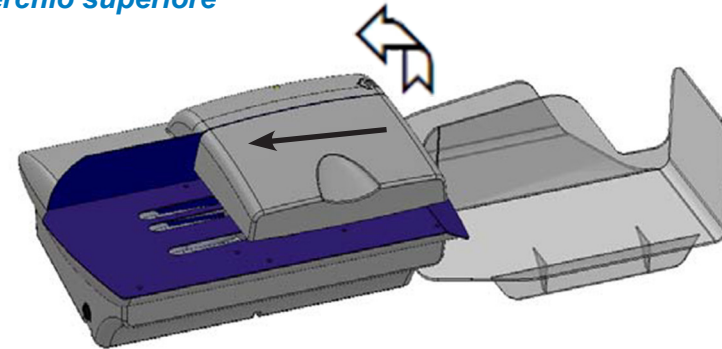

Ruotare il Coperchio superiore da destra verso sinistra. Assicurarsi che sia correttamente agganciato. **DL250 non funziona se il coperchio non è correttamente posizionato.**

Busta Bloccata

Per rimuovere una busta bloccata.

- Spegner la macchina e scollegarla dall'alimentazione.
- Aprire il coperchio superiore.
- Rimuovere la busta bloccata.
- Chiudere il Coperchio Superiore e ricollegare la macchina.

Nota- Per prevenire bloccaggi preselezionare le buste prima della lavorazione.

Risoluzione dei problemi

Cinghie di Trasporto

Contattare il fornitore della macchina se con il motore in funzione le Cinghie di Trasporto rimangono ferme.

Per assicurare la massima efficienza suggeriamo di pulire regolarmente le Cinghie di trasporto.

Apertura Busta Parziale

Verificare la regolazione della profondità di apertura Ruotare la manopola per regolare la profondità di apertura.

Assicurarsi che le buste siano preseparate, impilate e posizionate sul piano d'alimentazione correttamente.

Se il problema persiste, contattare il vostro fornitore in quanto la lama potrebbe essere rovinata.

Riparazione

Contattare il vostro fornitore per la riparazione o la manutenzione. **Eventuali riparazioni devono essere effettuate da un tecnico specializzato.**

Informazioni sul Prodotto

Informazioni sul Prodotto

Specifiche Tecniche

Velocità massima:..... Fino a 420 lettere al minuto.

Spessore massimo buste: 10 mm

Profondità Apertura: variabile (0,8 – 4 mm)

DL 250 Alimentazione Buste: tramite 3 cinghie

Dimensioni L/P/H 84,5 x 29 x 21,5 cm

Peso Apribuste: 9 kg

Peso Apribuste Imballato: 13kg

Alimentazione: 240V 2,5A

Dichiarazione CE

 Il produttore dichiara che L'apribuste DL 250 è conforme alle norme e direttive richieste.

I prodotti sono testati in una configurazione tipica.

Inhoud

Inleiding

- Algemene informatie
- Gebruiker informatie
- Veiligheids instructies
- Uw briefopener
- Uitpakken / opslag

Instellen

- Post voorbereiden

Bediening

Problemen oplossen

- Machine start niet
- Bovenklep
- Stagnatie envelop
- Transportbanden
- Onvoldoende openen van envelop
- Reparaties

Product Informatie

- Technische gegevens
- CE Verklaring



Klik op willekeurige onderwerpen in de inhoudsopgave om direct naar dat hoofdstuk te springen.

Inleiding

Algemene informatie

De DL250 briefopener is ontworpen voor de kantoor omgeving

Gebruiker informatie

- De DL250 briefopener is alleen bedoeld voor het openen van enveloppen Elk ander gebruik is niet volgens de specificaties De fabrikant/leverancier is niet aansprakelijk voor schade als gevolg van foutief gebruik
- Raadpleeg deze handleiding voor gebruik instructies.
- De DL250 kan bovenop een tafel geplaatst worden zonder speciale vereisten. De maximale verwerktijd is 40 minuten

Veiligheids instructies

Raadpleeg het veiligheids document, dat is meegezonden met uw briefopener voor veiligheids overwegingen en informatie

Uw briefopener

Lees deze handleiding zorgvuldig om een effectief en veilig gebruik van uw briefopener te garanderen.

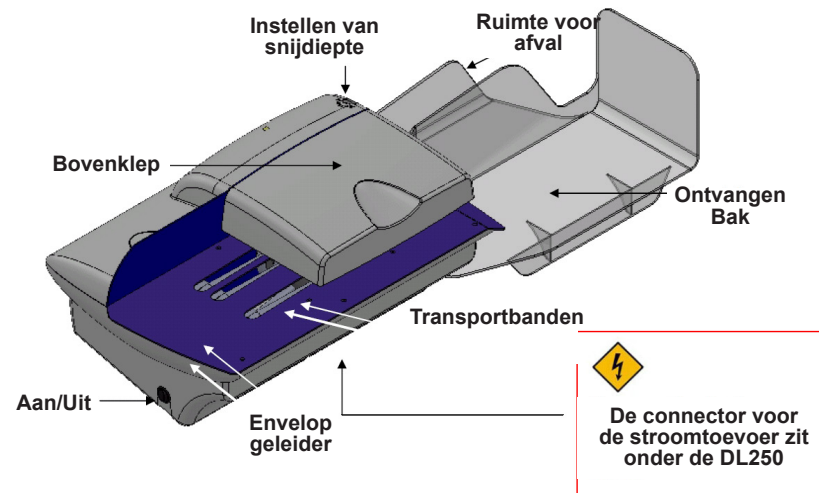

Instellen

Uitpakken/opslag

Het wordt aanbevolen om alle verpakking van uw DL250 te bewaren voor toekomstig gebruik indien nodig.

Waarschuwing! De behuizing van de briefopener mag alleen geopend worden door een getrainde technicus om schade te voorkomen

Instellen

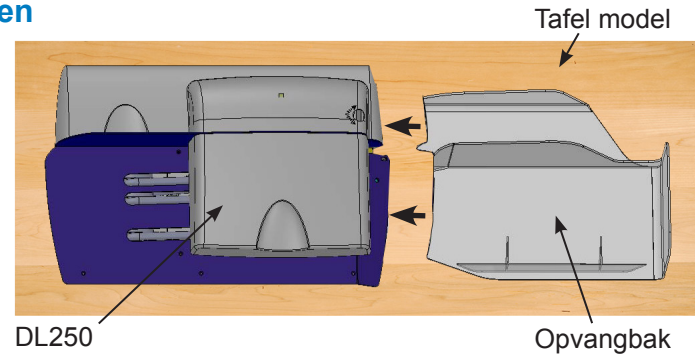

Sluit de machine aan op de voeding

Post voorbereiden

Waarschuwing! Vreemde objecten kunnen uw machine beschadigen.

1. Verwijder alle vreemde objecten uit uw post (zoals paper clips, nietjes of elastiekjes).
2. Draai en tik enveloppen om de inhoud te verplaatsen van de kant die geopend gaat worden.
3. Sorteert uw post, afhankelijk van formaat, en type/kwaliteit van envelop.
4. Leg de enveloppen met de te openen kant gelijk aan elkaar tegen de achterkant van de envelop geleider"

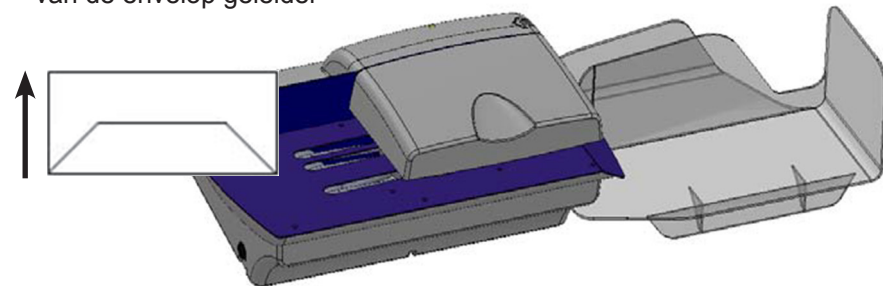

Bediening

Bediening

1. Zorg dat de gestapelde enveloppen op de transportbanden liggen.
2. Stel de snijbreedte in door aan het instelwiel te draaien. Vergroot de snijbreedte voor grotere enveloppen.

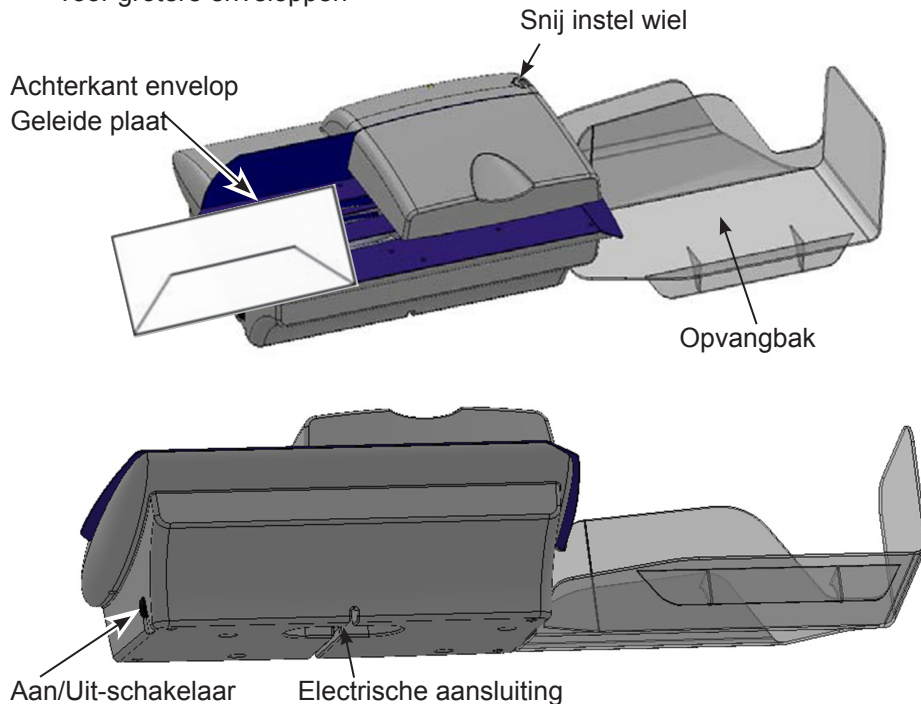

3. Zorg dat machine is aangesloten. Zet de DL250 schakelaar op Aan ("I"). Uw post wordt verwerkt.

Waarschuwing! Let tijdens verwerking op dat vingers, sieraden, haar en kleding weg blijven van bewegende delen.

4. Schakel uit wanneer de machine niet in gebruik is.

Problemen oplossen

Problemen oplossen

Machine start niet...

- Zorg dat machine is aangesloten, en wanneer gevuld, ingeschakeld.
- Controleer of bovenklep aanwezig is, en goed gesloten.
- Controleer dat transportbanden over de wielen lopen.

Bovenklep

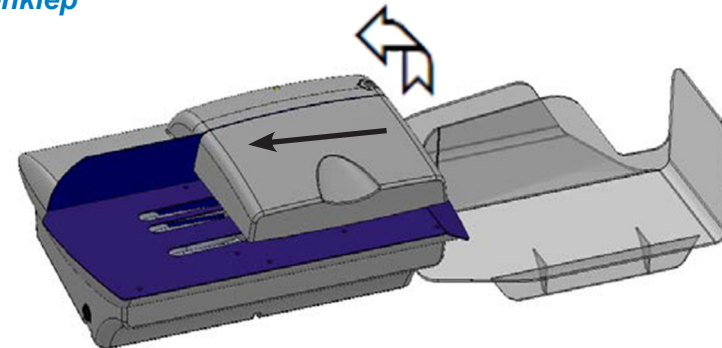

Klap de bovenklep open van rechts naar links (kijkend naar de machine). Let op dat deze goed is vastgeklikt. **De DL250 werkt niet wanneer de klep niet goed is gesloten.**

Envelop stagnatie

Om een gestopte envelop te verwijderen.

- Schakel de machine uit, en verwijder netsnoer.
- Open de bovenklep.
- Verwijder vastgelopen envelop.
- Doe bovenklep dicht, en sluit opnieuw aan.

Opmerking: Voorgesorteerde enveloppen voorkomen vastlopen van enveloppen.

Problemen oplossen

Transportbanden

Neem contact op met uw leverancier wanneer de motor draait, maar de transportbanden stil staan.

We adviseren u om regelmatig de banden te reinigen om een goede werking te verzekeren.

Onvoldoende openen van envelop

Zorg dat de snijbreedte goed is ingesteld. Corrigeer snijbreedte door aan het instelwiel te draaien.

Zorg dat post is voorgesorteerd, en correct gestapeld, en dat het goed op het invoerdek is geplaatst.

Neem contact op met leverancier wanneer het probleem blijft, het mes kan beschadigd zijn.

Reparaties

Neem contact op met leverancier voor service, onderhoud of reparatie. **Alle reparaties moeten worden uitgevoerd door een getrainde technicus.**

Product Informatie

Produkt informatie

Technische gegevens

Maximum snelheid tot 420 enveloppen per minuut

Maximale envelop dikte: 10 mm

Snij breedte: variabel (0,8 – 4 mm)

Envelop toevoer DL 250: met 3 banden

Fysieke afmetingen (L/B/H) 84,5 x 29 x 21,5 cm

Netto gewicht van de briefopener: 9 kg

Bruto gewicht: 13kg

Voltage: 240V 2,5A

CE Verklaring



De fabrikant verklaart dat deze DL250 briefopener voldoet aan benodigde standaarden en richtlijnen.

De producten zijn getest in een kenmerkende configuratie.

Innhold

Innledning

- Generell informasjon
- Bruerveiledning
- Sikkerhetsinstruksjon
- Din brevåpner
- Utpakking / Oppbevaring

Oppsett

- Forbered posten

Drift

Feilsøking

- Maskinen vil ikke starte
- Toppeksel
- Konvolutt stans
- Transport belte
- Utilstrekkelig konvolutt åpning
- Reparasjoner

Produkt informasjon

- Tekniske data
- CE Uttalelse



Klikk på et av fagene i innholdslisten for å hoppe rett til denne seksjonen.

Innledning

Generell informasjon

DL250 er en brevåpner konstruert for kontormiljøet.

Brukerveiledning

- DL250 er kun ment for åpning av konvolutter. All annen bruk er ikke i henhold til spesifikasjonene. Produsenten/leverandøren er ikke ansvarlig for eventuelle skader som skyldes feil bruk.
- Vennligst referer til denne veiledningen for instruksjoner om bruk.
- DL250 kan plasseres på et bord uten spesielle krav. Maksimal sammenhengende driftstid er 40 minutter.

Sikkerhetsinstruksjon

Vennligst henvis til sikkerhetsdokumentet som fulgte med brevåpner av sikkerhetsmessige hensyn og informasjon.

Din brevåpner

Vennligst les denne brukerveiledningen nøye for å sikre effektiv og sikker håndtering av brevåpneren.

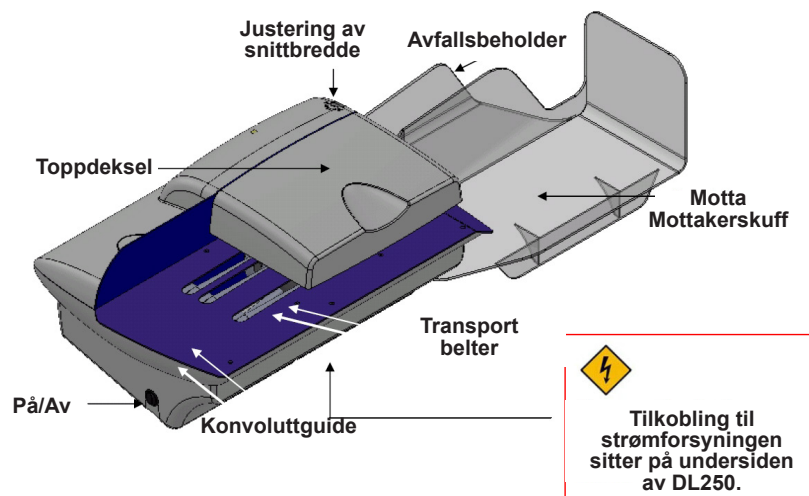

Oppsett

Utpakking / Oppbevaring

Det anbefales at du beholder all emballasje for DL250 for fremtidig bruk om nødvendig.

FORSIKTIG! Brevåpneren må kun repareres av teknikere for å unngå skader.

Oppsett

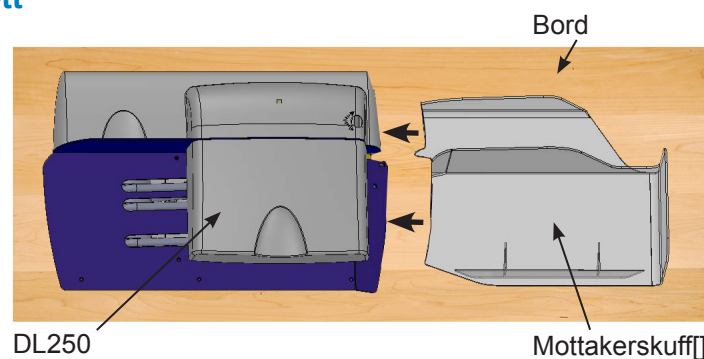

Koble maskinen til strømforsyning.

Forberede posten

FORSIKTIG! Fremmedlegemer kan skade maskinen.

1. Fjern eventuelle fremmedlegemer fra konvoluttene (dvs. binders, stifter eller gummistrikker).
2. Dunk konvoluttene mot bordplaten for å flytte innholdet bort fra skjærekanten.
3. Sorter konvoluttene etter størrelse og type/kvalitet på konvoluttene.
4. Legg konvoluttene jevnt og plasser de godt mot baksiden av konvoluttguiden.

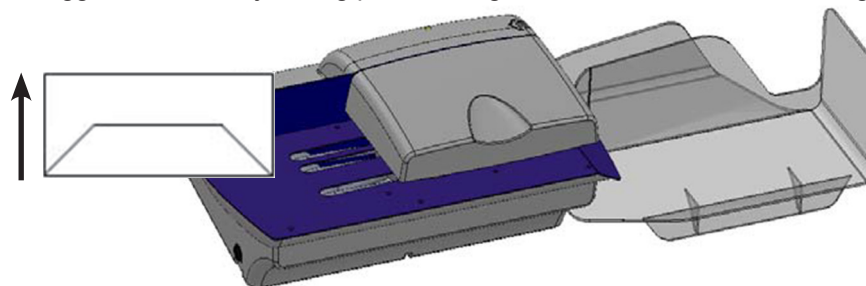

Drift

Drift

1. Sørg for at konvoluttbunken er plassert på transportbeltene.
2. Juster kuttebredden ved å skru på justeringshjulet. Øk kuttebredden for større konvolutter.

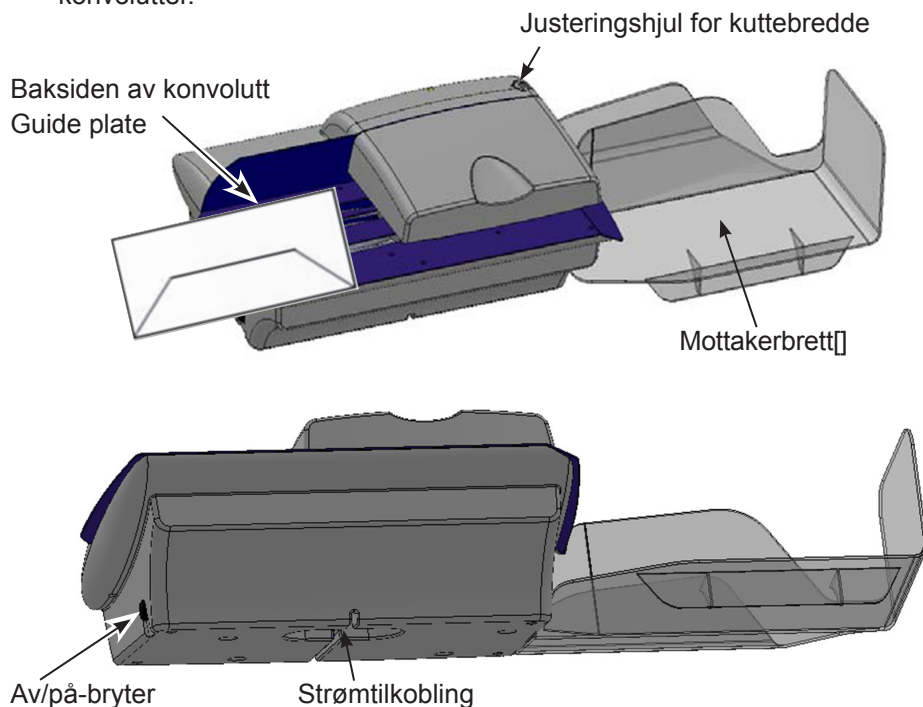

3. Sjekk at maskinen er tilkoblet strøm. Slå deretter på DL250 ("I"). Konvoluttene vil bli åpnet.

FORSIKTIG! Hold fingrene, smykker, hår og klær borte fra bevegelige deler når maskinen er i drift.

4. Slå av maskinen når den ikke er i bruk.

Feilsøking

Feilsøking

Min maskin vil ikke starte...

- Kontroller at maskinen er tilkoblet og slått på.
- Kontroller at toppdekselet er lukket ordentlig.
- Kontroller at transportbelte sitter på akslingen.

Toppdeksel

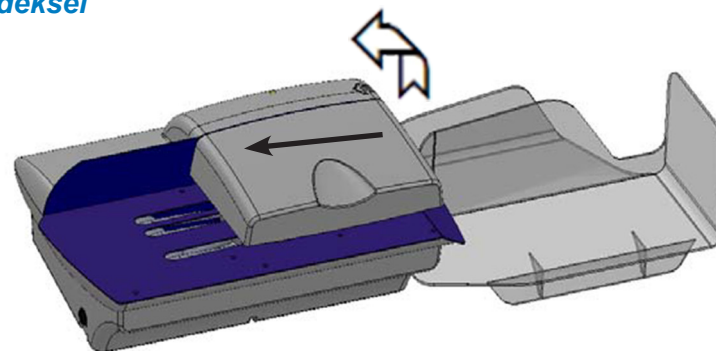

Åpne opp toppdekselet fra høyre til venstre (front mot deg). Kontroller at dekselet lukkes ordentlig. **DL250 vil ikke starte hvis dekselet ikke er lukket ordentlig.**

Konvoluttstans

Slik fjerner du en fastkjørt konvolutt.

- Slå av maskinen og koble fra strømmen.
- Åpne toppdekselet.
- Fjern fastkjørt konvolutt.
- Lukk toppdekselet og koble til.

Merk- Sorter konvoluttene for å forhindre konvoluttstans.

Feilsøking

Transportbelte

Kontakt maskinleverandøren hvis motoren er i gang, men transportbeltene står.

Vi anbefaler regelmessig rengjøring av beltene for å sikre effektiv drift.

Utilstrekkelig kutting av konvoluttene

Kontroller at kuttebredden er tilstrekkelig. Korrigjer kuttebredden ved å vri på justeringhjulet.

Påse at konvoluttene er sortert og samlet riktig, og at de er plassert ordentlig på materbrettet.

Hvis problemet vedvarer, kontakt maskinleverandøren.

Reparasjoner

Kontakt maskinleverandøren for service, vedlikehold eller reparasjon.

Reparasjoner må utføres av tekniker.

Produkt informasjon

Produkt informasjon

Tekniske data

Maks. hastighet: Opp til 420 konvolutter pr. minutt

Maks konvolutt tykkelse: 10 mm

Kuttebredde: variabel (0,8 – 4 mm)

Konvoluttmating DL 250: med 3 belter

Dimensjon (L/W/H): 84,5 x 29 x 21,5 cm

Nettovekt: 9 kg

Gross vekt: 13kg

Spenning: 240V 2,5A

CE uttalelse



Produsenten erklærer at brevåpner DL250 samsvarer med de standarder og direktiver som kreves.

Produktet er testet i en typisk konfigurasjon.

Índice

Introdução

- Informações Gerais
- Informações Úteis
- Instruções de Segurança
- O seu Abre Cartas
- Desempacotar / Armazenar

Instalação

- Preparar o Correio

Operação

Resolução de Problemas

- A Máquina não Inicia
- Tampa Superior
- Encravamento do Envelope
- Correias de Transporte
- Insuficiente Abertura do Envelope
- Reparações

Especificações do Equipamento

- Informação Técnica
- Comprovativo CE



Clique em qualquer um dos títulos do índice para aceder directamente a essa secção.

Introdução

Informações Gerais

O abre-cartas DL250 é um equipamento construído para um ambiente de escritório.

Informações Úteis

- O abre-cartas DL250 é só para abrir envelopes. Qualquer outra utilização não está de acordo com as especificações. O fabricante/fornecedor não é responsável por qualquer problema resultante de uma má utilização.
- Por favor, consulte este manual para instruções de uso.
- A DL250 pode ser colocada numa mesa sem nenhum requisito especial. Tempo máximo de utilização seguida de 40 minutos.

Instruções de Segurança

Por favor, consulte o documento de Segurança fornecido com o Abre-Cartas para informações e considerações de segurança.

O seu Abre Cartas

Por favor, leia este manual do operador com cuidado, por forma a assegurar uma utilização segura e eficaz do seu abre-cartas.

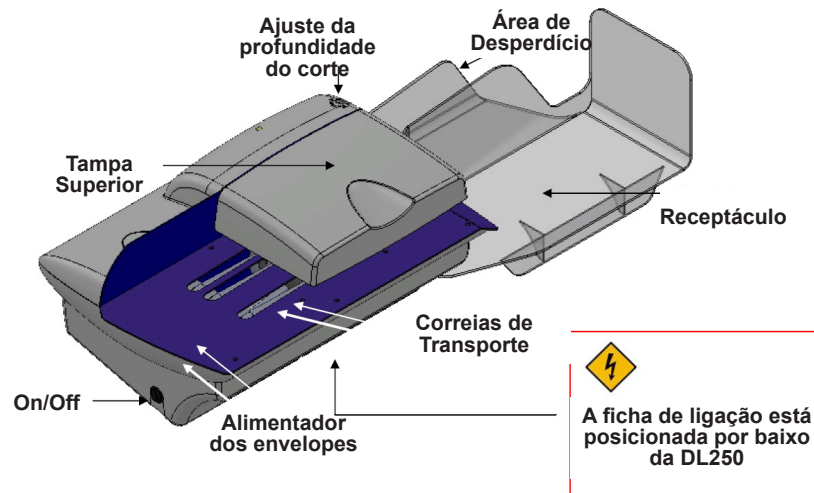

Instalação

Desempacotar / Armazenar

Recomendamos que retenha a caixa da DL250 para uso futuro se necessário.

Atenção O abre-cartas só deve ser aberto por técnicos especializados por forma a evitar danos.

Instalação

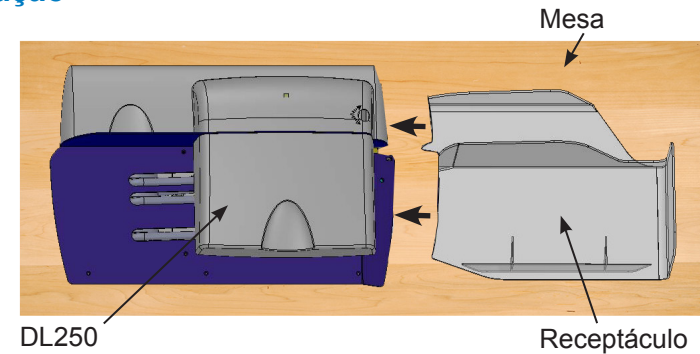

Ligue a máquina á corrente.

Preparar o Correio

Atenção Objectos estranhos podem danificar a máquina.

1. Remova qualquer objecto estranho do seu correio (ex: clips, agrafos ou elásticos).
2. Volte e bata os envelopes por forma a que o conteúdo se afaste do topo a cortar.
3. Seleccione o seu correio em função do tamanho, tipo/qualidade do envelope.
4. Disponha uniformemente os envelopes alinhados contra o fundo do alimentador dos envelopes.

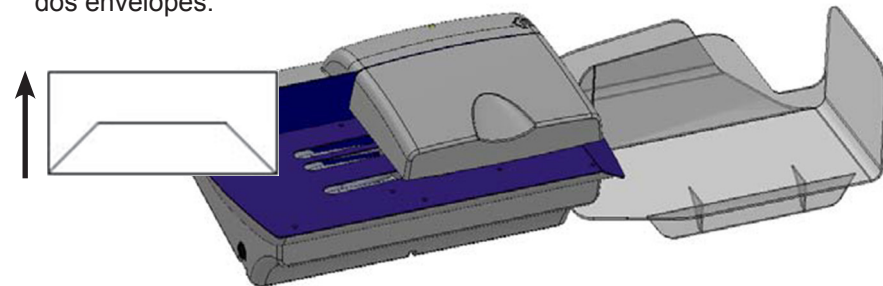

Operação

Operação

1. Assegure-se que a pilha de envelopes está sobre as correias de transporte.
2. Ajuste a profundidade do corte rodando o botão de ajustamento da profundidade do corte. Aumente a profundidade do corte nos envelopes maiores.

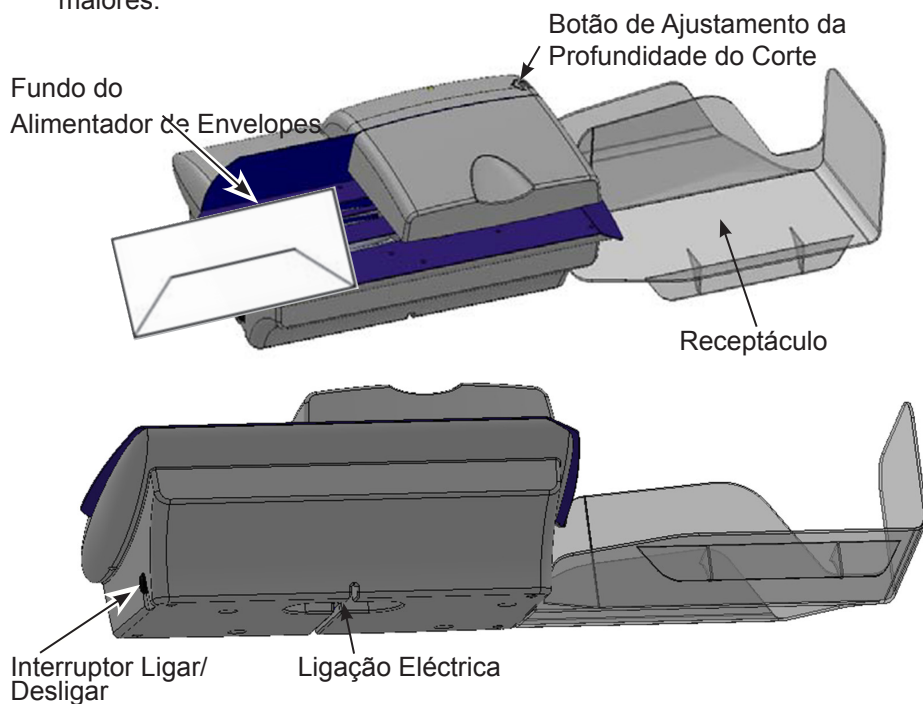

3. Assegure-se que a máquina está ligada. De seguida ligue a DL250 na posição "1". O seu correio será processado.

Atenção Durante o trabalho assegure-se que os dedos, as joias, o cabelo e a roupa se encontram afastados das peças em movimento.

4. Desligue a máquina quando não está em uso.

Resolução de Problemas

Resolução de Problemas

A minha máquina não liga...

- Assegure-se que a sua máquina está ligada á corrente e se alimentada de envelopes, ligue o interruptor.
- Verifique se a Tampa Superior está montada e fechada correctamente.
- Verifique se as Correias de Transporte estão no sítio.

Tampa Superior

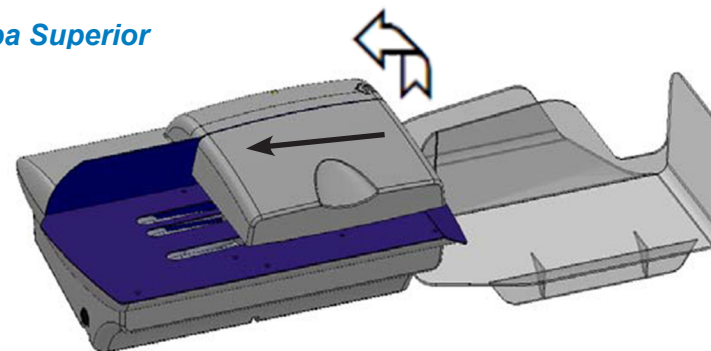

Abra a Tampa Superior deslizando da direita para a esquerda (Virado para a máquina). Assegure-se que prende correctamente. **A DL250 não funciona se a tampa não estiver correctamente fechada.**

Encravamento do Envelope

Para remover um envelope encravado.

- Desligue a máquina e desligue da corrente.
- Abra a Tampa Superior.
- Retire o envelope encravado.
- Feche a Tampa Superior e volte a ligar á corrente.

Nota- Selecciono os envelopes por forma a prevenir os encravamentos.

Resolução de Problemas

Correias de Transporte

Contacte o seu fornecedor se o motor estiver a funcionar mas as Correias de Transporte não.

Recomendamos que limpe periodicamente as correias por forma a assegurar uma operação eficiente.

Insuficiente Abertura do Envelope

Assegure-se que o ajuste do corte é suficiente. Ajuste a profundidade do corte rodando o botão de ajustamento da profundidade do corte.

Assegure-se que o correio está seleccionado e disposto correctamente no Alimentador de Envelopes.

Se o problema persistir, contacte o seu fornecedor, a lâmina pode estar danificada

Reparações

Contacte o seu fornecedor para uma assistência, manutenção ou reparação.

Qualquer reparação deve ser efectuada por um técnico especializado.

Especificações do Equipamento

Especificações do Equipamento

Informação Técnica

Velocidade Máxima: até 420 cartas por minuto

Espessura máxima dos envelopes de: 10 mm

Profundidade do corte: entre (0,8 – 4 mm)

Alimentação dos envelopes DL 250: com 3 correias

Dimensões Físicas L/W/H: 84,5 x 29 x 21,5 cm

Peso líquido: 9 kg

Peso bruto: 13kg

Voltagem: 240V - 2,5A

Comprovativo CE



O fabricante declara que este abre-cartas DL 250 corresponde aos padrões e às directivas requeridas.

O equipamento foi testado numa configuração standard.

Innehåll

Introduktion

- Allmän information
- Användarinformation
- Säkerhetsinstruktioner
- Din brevöppnare
- Uppackning/förvaring

Setup

- Förbereda post

Drift

Felsökning

- Maskinen startar inte
- Övre åtkomstlucka
- Kuvertstopp
- Transportband
- Otillräcklig kuvertöppning
- Reparationer

Produktinformation

- Teknisk information
- CE-deklaration



Klicka på något av ämnena i innehållsförteckningen om du vill hoppa direkt till det avsnittet.

Introduktion

Allmän information

Brevöppnaren DL 250 är en maskin som är konstruerad för kontorsmiljön.

Användarinformation

- Brevöppnaren DL 250 är endast avsedd för att öppna kuvert. All annan användning är inte enligt dess specifikationer. Tillverkaren/leverantören är inte ansvarig för skada som är ett resultat av felaktig användning.
- Se den här bruksanvisningen för användarinstruktioner.
- DL250 kan placeras på en bordsskiva utan särskilda krav. Dess maximala drifttid är 40 minuter.

Säkerhetsinstruktioner

Se medföljande säkerhetsdokumentation för din brevöppnare för säkerhetsaspekter och information.

Din brevöppnare

Var vänlig läs denna bruksanvisning noggrant för att säkerställa effektiv och säker hantering av din brevöppnare.

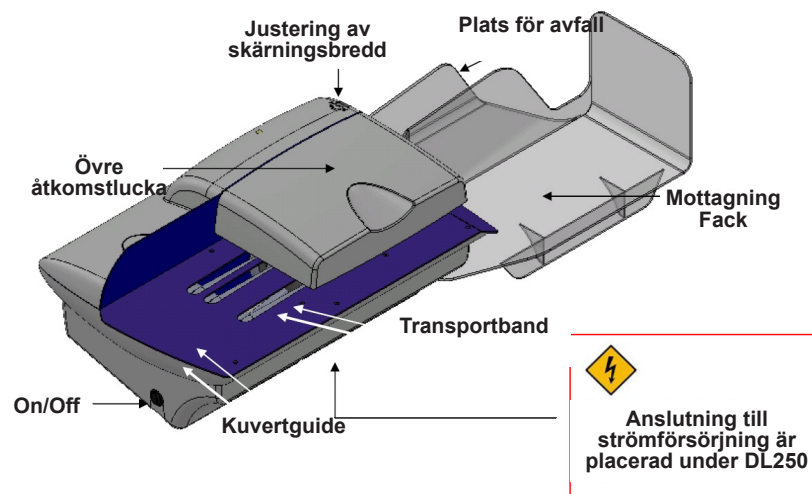

Setup

Uppackning/förvaring

Det rekommenderas att du behåller alla förpackningar för din DL250 för framtida bruk, vid behov.

WARNING: Din brevöppnares hölje får endast öppnas av en kvalificerad tekniker för att undvika skada.

Setup

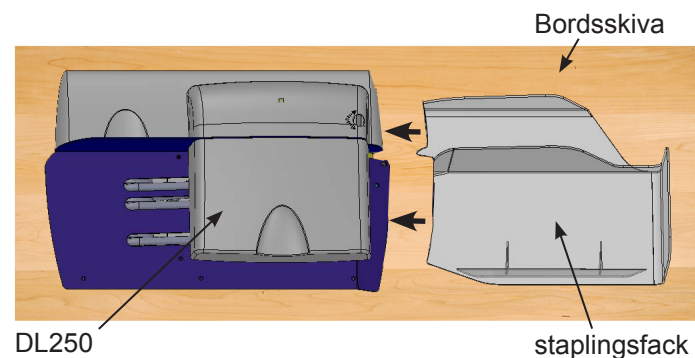

Anslut maskinen till strömförsörjningen

Förbereda post

WARNING: Främmande föremål kan skada maskinen.

1. Ta bort alla främmande föremål från din post (dvs. gem, häftstift eller gummiband).
2. Vrid och knacka på kuverten från att flytta undan innehållet från den kant som ska öppnas.
3. Sortera din post, beroende på storlek och kuverttyp/kvalitet.
4. Arrangera kuvert med öppningssidan inriktad jämnt och placera mot baksidan av kuvertstyrplattan.

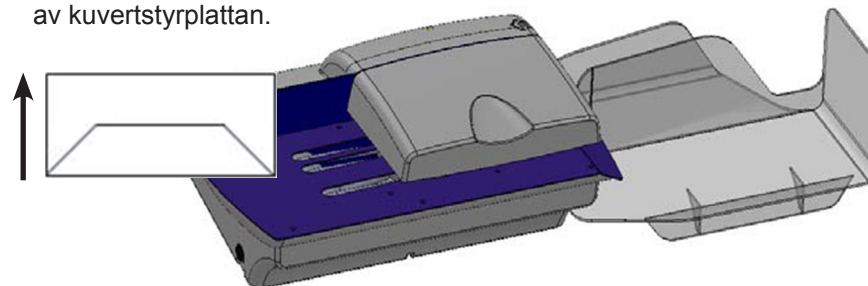

Drift

Drift

1. Säkerställ att staplade kuvert befinner sig på transportbandet.
2. Justera skärbreddens genom att vrida på justeringsratten. Öka skärbreddens för större kuvert.

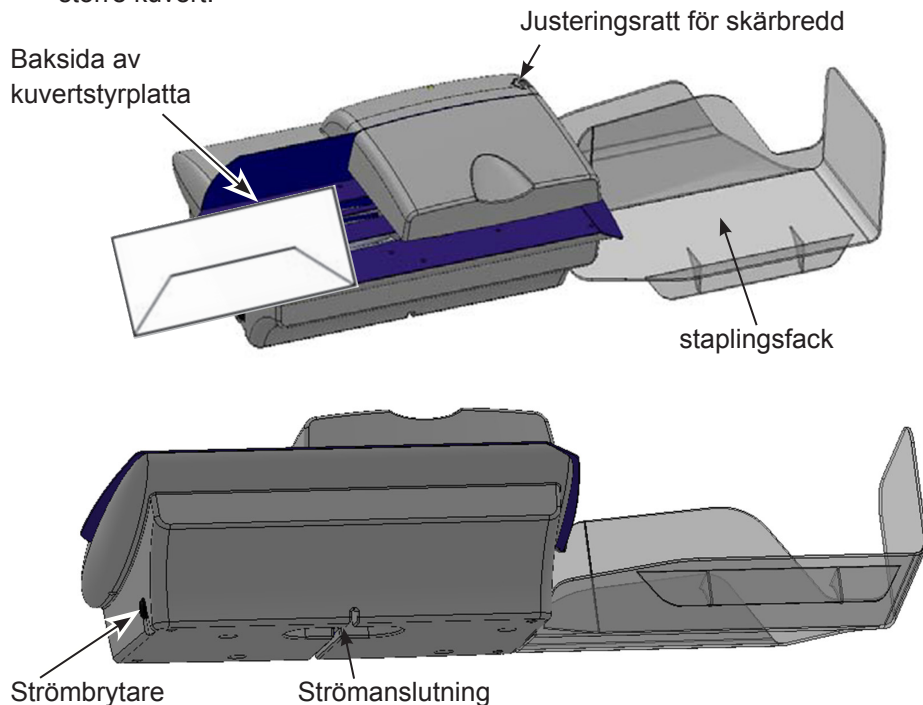

3. Säkerställ att maskinen är inkopplad. Slå sedan på DL250 till ("I"). Din post kommer att bearbetas.

VARNING: Säkerställ att fingrar, smycken, hår och kläder hålls undan från rörliga delar under drift.

4. Stäng av maskinen när den inte används.

Felsökning

Felsökning

Min maskin startar inte.

- Säkerställ att maskinen är inkopplad och, när den är laddad, påslagen.
- Kontrollera att det övre höljet är korrekt placerat och ordentligt stängt.
- Kontrollera att transportbanden är på rullarna.

Övre åtkomstlucka

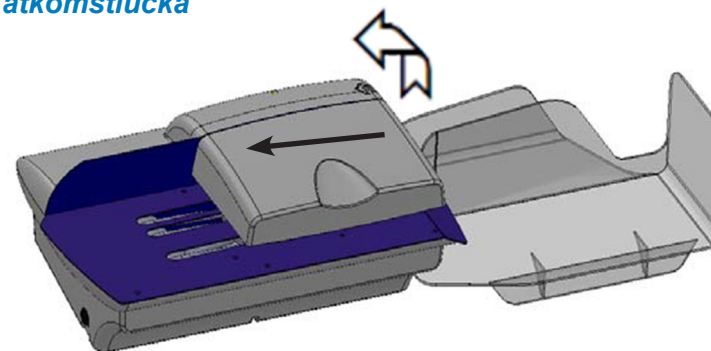

Öppna det övre höljet från höger till vänster (stående framför maskinen). Säkerställ att den stängs ordentligt. **DL250 fungerar inte om höljet inte är ordentligt stängt.**

Kuvertstopp

För att ta ett stoppat kuvert.

- Stäng av maskinen och bryt strömmen.
- Öppna det övre locket.
- Ta bort det stoppade kuvertet.
- Stäng det övre höljet och anslut maskinen igen.

Obs! Försortera kuvert för att förhindra kuvertstopp.

Felsökning

Transportband

Kontakta din maskinleverantör om motorn är igång utan att transportbandet är det. Vi rekommenderar att du rengör banden regelbundet för att säkerställa effektiv drift.

Otillräcklig kuvertöppning

Säkerställ att din skärbredd räcker. Justera skärbredden genom att vrida på justeringsratten.

Säkerställ att posten är försorterad och sammanställd på rätt sätt och att den är placerad på rätt sätt på matarbordet.

Kontakta din maskinleverantör om problemet kvarstår, bladet kan vara skadat.

Reparationer

Kontakta din maskinleverantör för service, underhåll och reparationer. **Alla reparationer måste utföras av en utbildad tekniker.**

Produktinformation

Produktinformation

Teknisk information

Största hastighet: upp till 420 öppningar i minuten

Maximal tjocklek för kuvert: 10 mm

Skärbredd: variabel (0,8 – 4 mm)

Kuvertmatning DL 250: med 3 bälten

fysiska dimensioner L/W/H 84,5 x 29 x 21,5 cm

Brevöppnarens nettovikt: 9 kg

Totalvikt: 13kg

Spänning: 24V 2,5A

CE-deklaration



Tillverkaren deklarerar att brevöppnaren DL 250 motsvarar nödvändiga standarder och direktiv.

Produkten har testats i en typisk konfiguration.

Sisällys

Johdanto

- Yleisiä tietoja
- Käyttäjätiedot
- Turvallisuusohjeet
- Kuorenaaja
- Pakkaus / Varastointi

Asetus

- Postin valmistelu

Käyttö

Vianmääritys

- Laite ei käynnisty
- Yläkansi
- Kirjekuoritukos
- Syöttöhihnat
- Puutteellinen kirjekuoren avaus
- Korjaukset

Tuotetiedot

- Tekniset tiedot
- CE-lausunto



Napsauta mitä tahansa kohtaa sisällysluettelossa siirtyäksesi siihen osioon.

Johdanto

Yleisiä tietoja

Kuorenaavaaja DL 250 on laite, joka on valmistettu toimistoympäristöön.

Käyttäjätiedot

- Kuorenaavaaja DL 250 on tarkoitettu ainoastaan kirjekuorien avaamiseen. Muunlainen käyttö ei ole sen vaatimusten mukaista. Valmistaja/toimittaja ei ole vastuussa vahingoista, jotka aiheutuvat väärinkäytöstä.
- Katso käyttöohjeet tästä oppaasta.
- DL250 voidaan sijoittaa pöydän päälle ilman erityisvaatimuksia. Sen maksimaalinen toiminta-aika on 40 minuuttia.

Turvallisuusohjeet

Löydät turvallisuutta koskevat huomautukset ja tiedot kuorenaavaajan mukana tulevasta turvallisuusdokumentista.

Kuorenaavaaja

Lue tämä käyttöopas huolellisesti kuorenaavaajan tehokkaan ja turvallisen käytön varmistamiseksi.

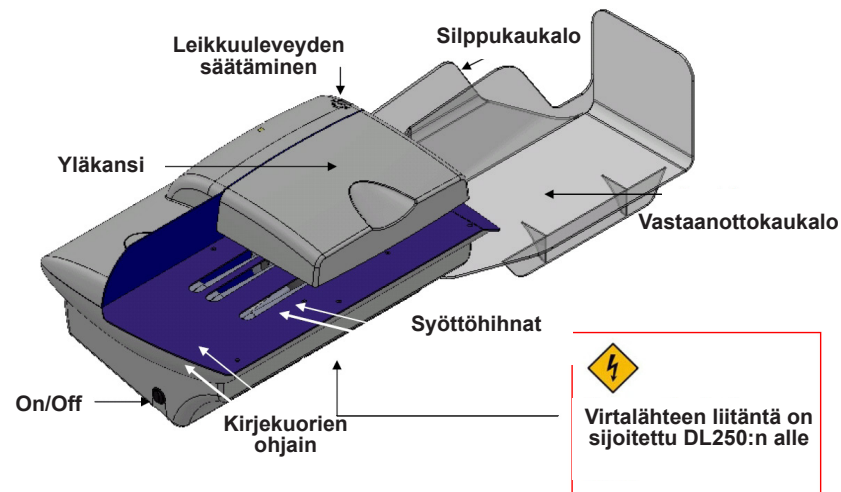

Asetus

Pakkaus / Varastointi

On suositeltavaa, että säilytät DL250-laitteen pakkauksen mahdollista tulevaa käyttöä varten.

TÄRKEÄÄ: Vahinkojen välttämiseksi vain ammattitaitoinen teknikko saa avata laitteen kotelon.

Asetus

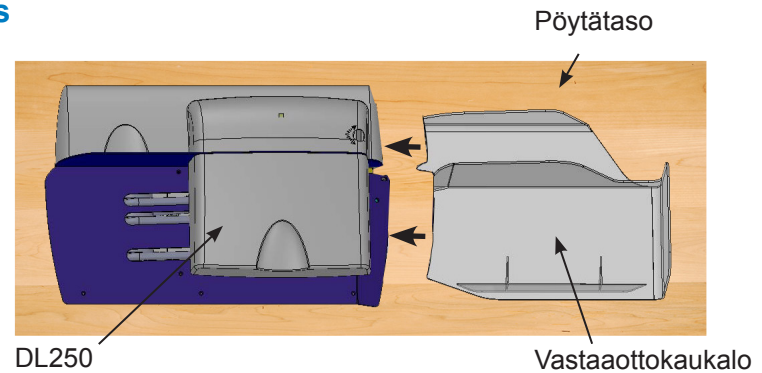

Yhdistä laite virtälähteeseen.

Postin valmistelu

TÄRKEÄÄ: Vieraat esineet voivat vahingoittaa laitettasi.

- Poista kaikki vieraat esineet postistasi (kuten paperiliittimet, niitit ja kuminauhat).
- Käännä ja napauta kirjekuoria siirtääksesi sisällön pois avausreunasta.
- Lajittele posti koon ja tyyppin/kirjekuoren laadun mukaan.
- Järjestä kirjekuoret avauspuoli tasaisesti kohdistettuna ja aseta vasten kirjekuoren ohjaimen tasaosaa.

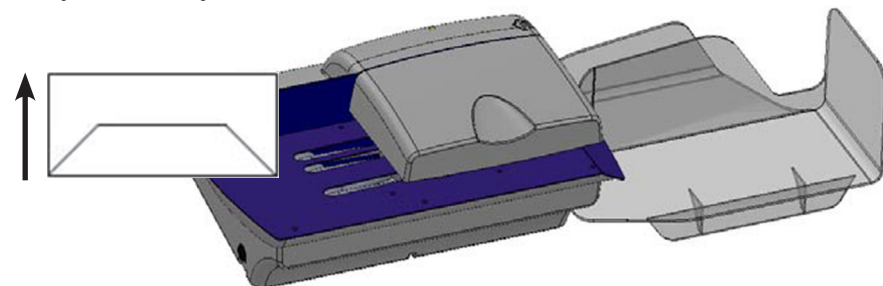

Käyttö

Käyttö

1. Varmista, että pinotut kirjekuoret ovat syöttöhihnojen päällä.
2. Säädä leikkausleveys kääntämällä säätöpyörää. Suurena leikkausleveyttä suuremmille kirjekuorille.

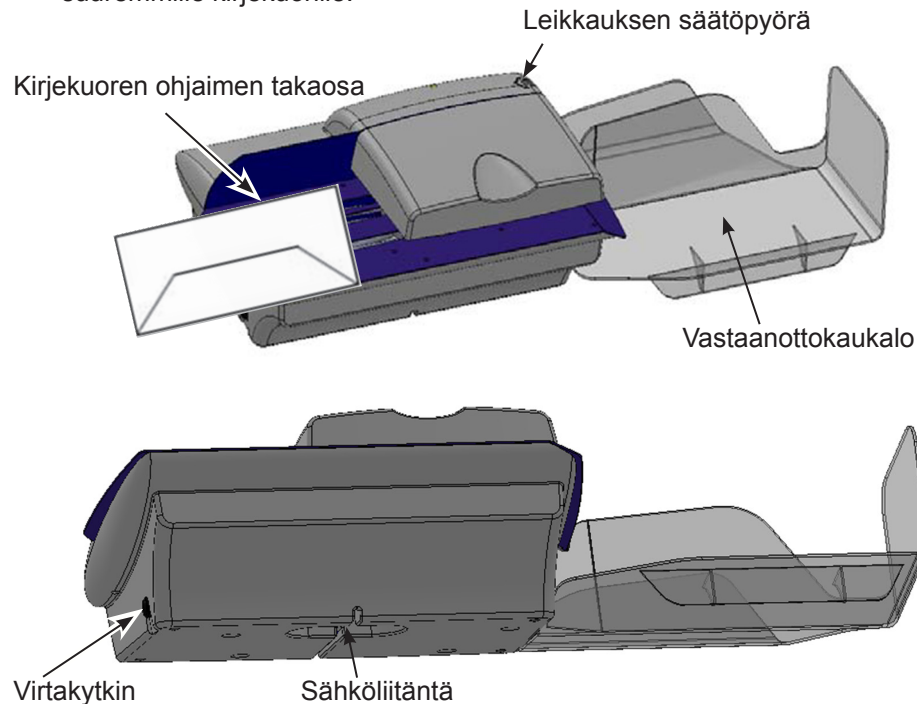

3. Varmista, että laite on kytketty virtalähteeseen. Kytke sitten DL250 asentoon Päällä ("I"). Posti prosessoidaan.

TÄRKEÄÄ: Varmista, että käytön aikana sormet, korut, hiukset ja vaatteet pidetään pois liikkuvista osista.

4. Sammuta kone, kun se ei ole käytössä.

Vianmääritys

Vianmääritys

Laite ei käynnisty...

- Varmista, että laite on liitetty verkkovirtaan ja kytketty päälle ("I").
- Tarkista, että yläkansi on oikein asennettu ja suljettu oikein.
- Tarkista, että syöttöhihnat ovat oikein paikoillaan.

Yläkansi

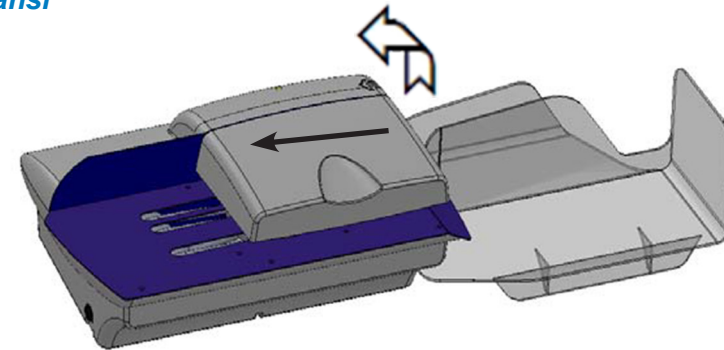

Yläkansi avautuu oikealta vasemmalle (laitteen edestä katsottuna). Varmista, että kansi on suljettu oikein. **DL250 ei toimi, jos kansi ei ole kunnolla paikoillaan.**

Kirjekuoritukos

Poista pysähtynyt kirjekuori.

- Kytke laite pois päältä ja katkaise virta.
- Avaa yläkansi.
- Poista pysähtynyt kirjekuori.
- Sulje yläkansi, yhdistä virtajohto ja kytke laite päälle.

Huomautus - Esilajittele kirjekuoret estääksesi kirjekuoritukosten syntymistä.

Vianmääritys

Syöttöhihnat

Ota yhteyttä laitteesi toimittajaan, jos moottori on käynnissä mutta syöttöhihnat eivät liiku.

Suosittelimme, että puhdistat hihnat säännöllisesti tehokkaan toiminnan varmistamiseksi.

Puutteellinen kirjekuoren avaus

Varmista, että leikkauksen säätö on riittävä. Korjaa leikkausleveys kääntämällä säätöpyörää.

Varmista, että posti on esilajiteltu ja että se on asetettu syöttötasolle oikein.

Jos ongelma ei poistu, ota yhteyttä laitteen toimittajaan. Terä voi olla vioittunut.

Korjaukset

Ota yhteyttä laitteen toimittajaan huolto- tai korjaustöitä varten. **Vain ammattitaitoinen teknikko saa suorittaa laitteen huolto- tai korjaustyön.**

Tuotetiedot

Tuotetiedot

Tekniset tiedot

Maksiminopeus:jopa 420 avaamista minuutissa

Kirjekuorten maksimipaksuus:10 mm

Leikkausleveys:vaihteleva(0,8 – 4 mm)

Kirjekuorisyöttö DL 250:3 syöttöhihnaa

Mitat P/L/K:84,5 x 29 x 21,5 cm

Kirjeavaajan nettopaino: 9 kg

Kokonaispaino:13kg

Teho:240V 2,5

CE-lausunto

 Valmistaja vakuuttaa, että tämä kuorenavaaja vastaa vaadittuja standardeja ja direktiivejä.
Tuotteemme on testattu tyypillisessä kokoonpanossa.

Indhold

Introduktion

Generelle oplysninger

Brugeroplysninger

Sikkerhedsanvisninger

Din brevåbner

Udpakning/Opbevaring

Opsætning

Klargøring af post

I gang

Fejlfinding

Maskinen starter ikke

Topdæksel

Kuvertstop

Feeder

Utilstrækkelig kuvertåbning

Reparationer

Produktoplysninger

Tekniske data

CE-erklæring



Klik på et af emnerne i indholdsfortegnelsen for at gå direkte til pågældende afsnit.

Introduktion

Generelle oplysninger

Brevåbner DL 250 er en maskine fremstillet til kontormiljøet.

Brugeroplysninger

- Brevåbner DL 250 er kun beregnet til at åbne kuverter, og må ikke anvendes til andet end specificeret. Producenten/leverandøren kan ikke stilles til ansvar for skader, der er opstået på grund af misbrug.
- For brugervejledning henvises til denne guide.
- DL250 kan placeres på en bordplade uden nogen specielle krav. Dens maksimale funktionstid er 40 minutter.

Sikkerhedsanvisninger

Denne guide er brugervejledning for DL250 brevåbner og du bedes læse det sikkerhedsdokument, der fulgte med din brevåbner.

Din brevåbner

Du bedes nøje læse denne brugervejledning, for at sikre effektiv og sikker håndtering af din brevåbner.

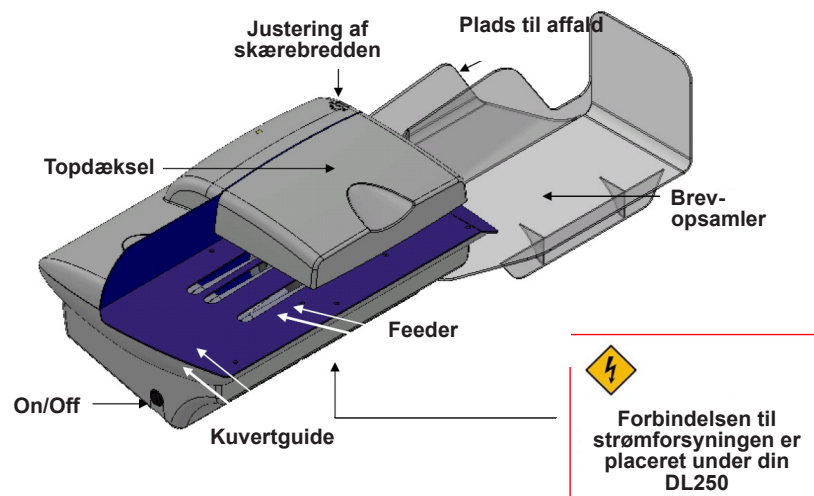

Opsætning

Udpakning/Opbevaring

Det anbefales at du opbevarer al emballagen for din DL250 for fremtidig brug, om nødvendigt.

ADVARSEL! For at undgå beskadigelse, må huset til brevåbneren kun åbnes af en tekniker.

Opsætning

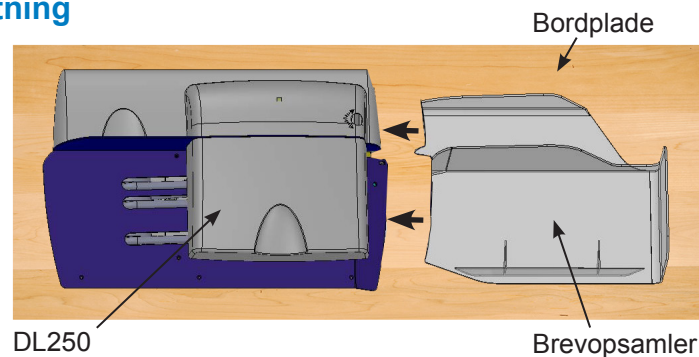

Forbind maskinen til strømforsyningen.

Klargøring af post

ADVARSEL! Fremmedelemerter kan beskadige din maskine.

1. Fjern alle fremmedelemerter fra din post (dvs. papirclips, hæfteklammer og elastikbånd).
2. Drej og bank kuverterne for at flytte indholdet væk fra den kant der skal åbnes.
3. Sorter din post, afhængigt af kuvertens størrelse og type/kvalitet.
4. Arranger kuverterne således at den åbne side flugter jævnt, og placer den imod den bageste side af kuvertens styreplade.

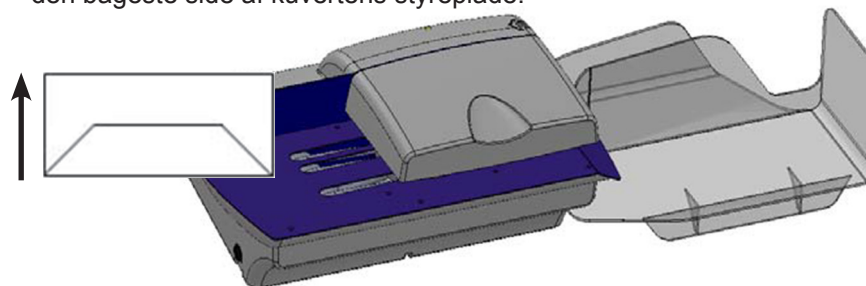

I gang

I gang

1. Sørg for at de stablede kuverter er på feederen.
2. Juster skærebredden ved at dreje justeringshjulet. Forøg skærebredden for større kuverter.

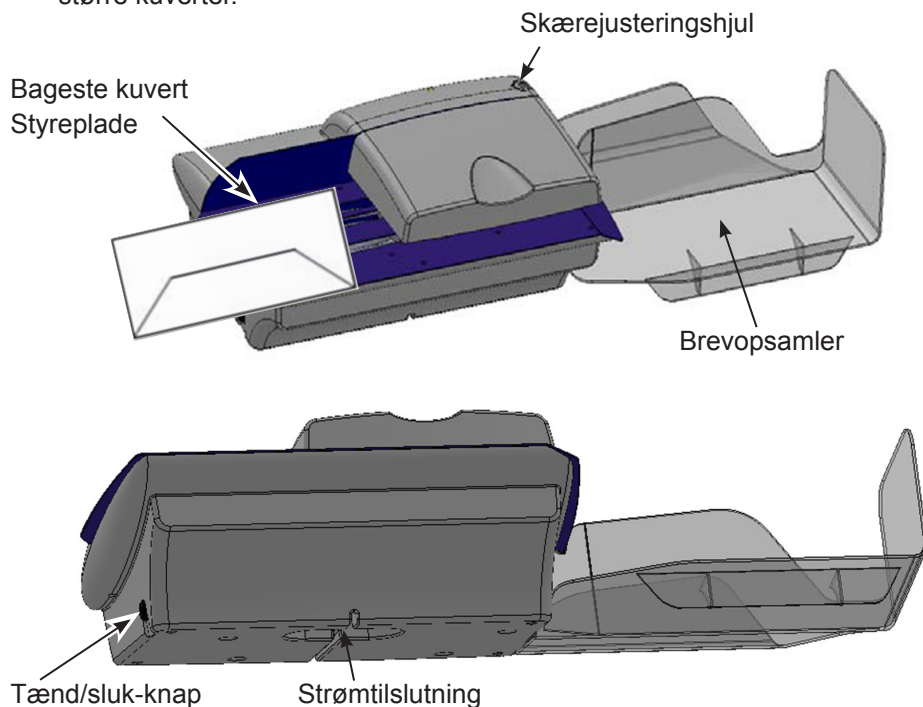

3. Sørg for at maskinen er tilsluttet. Sæt derefter kontakten til DL250 på On ("I"). Din post bliver behandlet.

Advarsel! Under betjeningen skal du sørge for at holde fingre, smykker, hår og tøj væk fra de bevægelige dele.

4. Sluk maskinen når den ikke er i brug.

Fejlfinding

Fejlfinding

Min maskine starter ikke...

- Sørg for at maskinen er tilsluttet, og tænd.
- Kontroller at topdækslet er monteret og lukket korrekt.
- Kontroller at transportbåndene sidder korrekt på hjulene.

Topdæksel

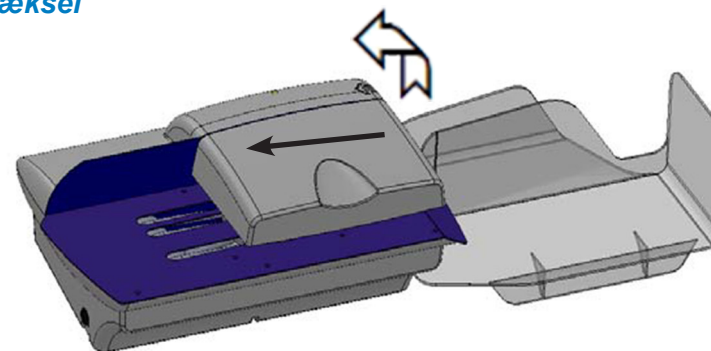

Åben topdækslet fra højre til venstre (således at det vender mod maskinen). Sørg for at den er lukket korrekt. **DL250 fungerer ikke hvis dækslet ikke er fastgjort korrekt.**

Kuvertstop

Sådan fjernes en stoppet kuvert.

- Sluk maskinen og sluk for strømmen.
- Åbn topdækslet.
- Fjern den stoppede kuvert.
- Luk topdækslet og tilslut igen.

Bemærk- Sorter kuverterne på forhånd for at undgå kuvertstop.

Fejlfinding

Feeder

Kontakt din maskinleverandør, hvis motoren kører, men transportbåndene ikke kører.

Vi anbefaler at du rengør båndene med jævne mellemrum for at sikre en effektiv funktion.

Utilstrækkelig kuvertåbning

Sørg for at din skærejustering er korrekt. Ret skærebredden ved at dreje justeringshjulet.

Sørg for at posten er sorteret på forhånd, og arrangeret korrekt, og at den er forsvarligt placeret i feederen.

Hvis problemet varer ved, skal du kontakte din maskinleverandør, da klingen kan være beskadiget.

Reparationer

Kontakt din maskinleverandør for service, vedligeholdelse og reparation. **Alle reparationer skal foretages af en tekniker.**

Produktoplysninger

Produktoplysninger

Tekniske data

Maksimal hastighed:op til 420 åbninger per minut

Maksimal kuverttykkelse: 10 mm

Skærebredde:varierende (0,8 – 4 mm)

Kuvertindførsel DL 250:med 3 bånd

Fysiske mål L/B/H84,5 x 29 x 21,5 cm

Brevåbnerens nettovægt:9 kg

Bruttovægt:13kg

Spænding:240V 2,5A

CE-erklæring



Producenten erklærer at denne brevåbner DL 250 stemmer overens med de krævede standarder og direktiver.

Produkterne er testet i en typisk konfiguration.

For Service or Supplies:

PB Form SDC2008A (8-13)

© Pitney Bowes Limited, 2013

This book may not be reproduced in whole or in part in any fashion or stored in a retrieval system of any type or transmitted by any means, electronically or mechanically, without the express, written permission of Pitney Bowes.

We have made every reasonable effort to assure the accuracy and usefulness of this guide, however we cannot assume responsibility for errors or omissions or liability for the misuse or misapplication of our products.

