



Entrega de pacotes e encomendas
Dispositivo de inserção

Relay™

5000/6000/7000/8000

Sistema de inserção de documentos

Manual do operador

Edição em Inglês Internacional

SV63136_PT Rev. A

1º de agosto de 2015

Conformidade com FCC

Este equipamento foi testado e encontrado em conformidade com os limites de um dispositivo digital Classe A, de acordo com a parte 15 dos regulamentos da FCC. Estes limites foram concebidos para fornecer proteção razoável contra interferências numa instalação comercial. Este equipamento gera, utiliza e pode emitir energia de frequência de rádio e, se não for instalado e utilizado de acordo com o manual de instruções, pode causar interferência nas comunicações de rádio. A operação desse equipamento em uma área residencial pode causar interferências, caso em que o usuário será obrigado a corrigir a interferência por sua própria conta.

CUIDADO: Alterações ou modificações neste equipamento não expressamente aprovadas pela parte responsável pela conformidade (Pitney Bowes) poderiam anular a autoridade do usuário de operar o equipamento.

Conformidade com o EMC do Canadá

Esse equipamento digital classe A atende o Canadian ICES-003.

Cet appareil numérique de la classe A est conforme à la norme NMB-003 du Canada.



É certificado que esse sistema atende a todas as Diretivas aplicáveis da União Europeia.

SV63136_PT Rev. A ©2015 Pitney Bowes Inc.

Todos os direitos reservados. Este manual não pode ser reproduzido no todo ou em parte sob qualquer forma, armazenado em um sistema de recuperação de qualquer tipo, nem transmitido por qualquer meio, eletrônico ou mecânico, sem a permissão expressa, por escrito, da Pitney Bowes. Todos os esforços possíveis para assegurar a exatidão e a utilidade deste manual têm sido realizados; entretanto, não podemos assumir a responsabilidade por erros, omissões ou obrigações pelo uso indevido ou pela aplicação incorreta de nossos produtos.

Devido ao nosso programa contínuo de aprimoramento de produtos, as especificações de equipamentos e materiais, bem como as características de desempenho, estão sujeitas a alterações sem aviso prévio. Connect+, SwiftStart, IntelliLink e E-Z Seal são marcas comerciais ou marcas registradas da Pitney Bowes. Tyvek é uma marca registrada da Dupont.

Índice

Lista de Informações de Contato	vii
Contatos nos EUA	vii
Contatos no Canadá.....	vii
Contatos em outros países.....	vii
1 • Introdução	1-1
Uma observação ao operador	1-2
Sobre o seu sistema	1-2
Recursos do sistema	1-2
Componentes do sistema	1-2
Sistemas padrão.....	1-3
Opções do Sistema	1-4
Informações de segurança	1-5
Etiquetas de Aviso	1-6
2 • Encontrar o sistema de inserção	2-1
Componentes do sistema	2-2
Torre do Alimentador.....	2-4
Bandejas do Alimentador.....	2-5
Bandejas de Folhas	2-5
Bandejas de Inserção	2-6
Alimentador Manual.....	2-7
Compartimento de Transporte	2-8
Caminho da Correspondência	2-8
Acumulador Pré-dobra.....	2-8
Dobrador	2-9
Acumulador Pós-dobra	2-9
Área de Inserção	2-9
Caminho de Derivação do Dobrador	2-9
Umidificador, Dispositivo de Fechamento, Dispositivo de Colagem	2-9
Sobre o Painel de Controle.....	2-10
Teclas de Opção da Tela.....	2-10
Teclas de Função Fixas	2-11
Teclas de Ação da Máquina	2-13
Teclas de Navegação da Tela.....	2-13
Tela do monitor	2-14
Área do Cabeçalho	2-14
Área de Status	2-15
Direitos de acesso	2-20
Login	2-21
Logout.....	2-21

Sobre as tampas do sistema	2-22
Abertura das tampas	2-23
Fechamento das tampas	2-23
Sobre as alavancas/controles de liberação de papel	2-24
Sobre os módulos complementares	2-24
3 • Operação básica	3-1
Conectar à alimentação	3-2
Ligar	3-2
Tela de Início	3-3
Visão geral do trabalho	3-4
Selecionar o trabalho	3-5
Configurar os alimentadores e carregar materiais	3-6
Encaixar as Bandejas na Torre do Alimentador	3-6
Remover as Bandejas da Torre do Alimentador	3-7
Carregar material nas Bandejas	3-8
Carregar o Alimentador de Envelopes de Alta Capacidade (HCEF)	3-13
Fazer os ajustes de pré-execução	3-18
Ajustar os Abridores de Envelopes	3-18
Executar uma Peça de Teste	3-22
Revisar as configurações do trabalho	3-24
Iniciar o trabalho	3-25
Trabalhos do SwiftStart™	3-25
Usar o SwiftStart™	3-26
Criar um trabalho	3-26
Opções do trabalho	3-30
Opções de envelope	3-30
Opções de dobra	3-32
Opções de folha	3-33
Opções de inserção	3-36
Editar um trabalho	3-40
Modificar as configurações do trabalho	3-41
Editar um item	3-41
Adicionar um item	3-42
Mover um item	3-44
Excluir um item	3-45
4 • Operação avançada	4-1
Visão geral	4-2
Usar a matriz alfanumérica	4-2
Salvar um trabalho	4-3
Excluir um trabalho	4-4

Atribuir IDs de usuários e senhas.....	4-5
Ativar e desativar o Alimentador de Folhas de Alta Capacidade (HCSF)	4-5
5 • Solução de problemas e manutenção.....	5-1
Ajustar o brilho e o contraste da tela	5-2
Configurar a hora e/ou data.....	5-3
Alterar o idioma.....	5-4
Reabastecer a solução de colagem	5-5
Manuseio de material obstruído	5-5
Remover uma obstrução	5-5
Retomar o trabalho	5-6
Manuseio de material classificado.....	5-6
Tabelas de solução de problemas	5-7
Manutenção de rotina	5-17
Tarefas diárias	5-17
Substituir a espuma do umidificador.....	5-17
Substituir as escovas do umidificador	5-19
6• Especificações	6-1
Visão geral.....	6-2
Especificações do sistema	6-2
Especificações dos componentes	6-4
Torre do Alimentador e Base Especificações de material.....	6-6
Informações gerais	6-6
Envelopes externos	6-6
Inserções	6-9
Folhas	6-10
Especificações de material do Alimentador de Folhas de Alta Capacidade (HCSF).....	6-11
Informações gerais	6-11
Folhas	6-11
Materiais não certificados para uso	6-12
7 • Módulos complementares	7-1
Sobre os módulos complementares	7-2
Alimentador de Folhas de Alta Capacidade (HCSF)	7-2
Carregar o HCSF	7-3
Ajustar as guias do HCSF	7-5
Dispositivo de Colagem de Correspondências.....	7-7
Substituir o Rolete do Marcador de Margem do Envelope	7-8
Processamento baseado em arquivo	7-9
Opções de saída.....	7-9
MMI Connect+	7-10

Empilhador Elétrico Vertical	7-13
Empilhador de Esteira Horizontal	7-13
Transporte de Saída	7-13
8 • Leitura	8-1
Visão geral da leitura	8-2
OMR	8-2
BCR	8-2
Especificações físicas para os Códigos de Barras da Matriz de Dados 2D	8-5
Formatos quadrados e retangulares suportados	8-5
Recursos de leitura	8-8
Níveis ECC suportados (Código de Correção de Erros)	8-10
Definir uma nova configuração de leitura	8-11
Definir uma configuração de leitura OMR.....	8-11
Definir uma configuração de leitura BCR	8-14
Editar uma Configuração de Leitura	8-18
Editar uma Configuração de Leitura OMR.....	8-18
Editar uma Configuração de Leitura BCR	8-19
Copiar uma Configuração de Leitura	8-20
Excluir uma Configuração de Leitura.....	8-20
Revisar uma Configuração de Leitura	8-21
Exibir a lista de trabalhos.....	8-21
Atribuir uma Configuração de Leitura a um trabalho existente	8-22
Ajustar os Cabeçotes de Leitura.....	8-24
Ajustar os Cabeçotes de Leitura para marcas de orientação Escada ou 2D	8-24
Ajustar os Cabeçotes de Leitura para marcas de orientação cerca de estacas	8-27
Especificações de OMR	8-29
Especificações de posicionamento e impressão de OMR	8-30
Especificações de Posicionamento de OMR para Torre do Alimentador (<i>Orientação de Escada</i>)	8-30
Especificações de posicionamento e impressão de OMR	8-31
Especificações de Posicionamento de OMR para HCSF (<i>Novo Kit de Leitura F790250 - Orientação de Escada</i>)	8-31
Especificações do código de barras	8-32
Especificações de Posicionamento e Impressão de Códigos de Barras	8-33
Especificações de posicionamento do código de barras 1D para a Torre do Alimentador	8-33

Especificações de Posicionamento e Impressão de Códigos de Barras	8-34
Especificações de posicionamento do código de barras 1D para o HCSF	8-34
Especificações de Posicionamento e Impressão de Códigos de Barras	8-35
Especificações de posicionamento e impressão do código de barras 1D para o HCSF	8-35
Especificações de Posicionamento e Impressão de Códigos de Barras	8-36
Especificações de posicionamento do código de barras 1D para o HCSF	8-36
Especificações de Posicionamento e Impressão de Códigos de Barras	8-37
Especificações de posicionamento do código de barras 2D para o HCSF	8-37
Configurar a área de leitura OMR.....	8-38
Definir a primeira posição da marca e o comprimento do código	8-38
Definir uma Área Livre	8-39
Informações adicionais	8-40
Níveis das marcas BCR e OMR	8-40
Nível Básico	8-41
Nível de Integridade Aprimorado	8-43
Nível de Operações Seletivas	8-45
Apêndice A • Glossário	A-1
Termos básicos	A-2
Referências de materiais	A-2
Funções da máquina	A-3
Glossário de Ícones	A-4
Ícones de Envelopes	A-4
Ícones de dobra	A-5
Ícones de Folhas	A-5
Ícones de Inserções.....	A-6
Ícones de Atribuição de Alimentador	A-7
Outros ícones	A-7

Esta página está intencionalmente em branco.

Lista de Informações de Contato

Contatos nos EUA

Nome do produto - Relay™ 5000/6000/7000/8000

- Para perguntas frequentes, acesse: www.pb.com e selecione **Suporte**.
- Para enviar solicitações de serviço ou treinamento, acesse: www.pb.com e clique em **My Account**.
- Para adquirir suprimentos e acessórios, ligue para Supply Line™ através do telefone: 1.800.243.7824 ou acesse: www.pb.com e clique em **Online Store**.
- Para visualizar e pagar invoices online, acesse: www.pb.com e clique em **My Account**.
- Para visualizar o inventário, acesse: www.pb.com e clique em **My Account**.
- Para perguntas diretas, ligue para: 1.800.522.0020. Os Representantes de Atendimento ao Cliente estão disponíveis de segunda a sexta-feira, das 8:00 às 20:00 (ET - Eastern Time).
- Para obter as Folhas de Dados de Segurança de Material, ligue para a Supply Line™ ou acesse: www.pb.com selecione **Suporte**.

Contatos no Canadá

Nome do produto - Relay™ 5000/6000 ou Relay™ 7000/8000

- Para perguntas frequentes ou para fazer pedidos de suprimentos, acesse: www.pitneybowes.ca
- Para perguntas diretas, ligue para: 1.800.672.6937. Os Representantes de Atendimento ao Cliente estão disponíveis de segunda a sexta-feira, das 08:30 às 16:00 (ET - Eastern Time).

Contatos em outros países

As informações de contato serão fornecidas em uma etiqueta no sistema ou em um documento separado que acompanha o sistema.

Lista de Informações de Contato

Esta página está intencionalmente em branco.

1 • *Introdução*

Uma observação ao operador	1-2
Sobre o seu sistema	1-2
Recursos do sistema	1-2
Componentes do sistema	1-2
Sistemas padrão	1-3
Opções do Sistema	1-4
Informações de segurança	1-5
Etiquetas de Aviso	1-6

Uma observação ao operador

É importante estar familiarizado com este guia, pois ele permitirá que você utilize ao máximo o sistema, enquanto mantém os problemas em um nível mínimo.

OBSERVAÇÃO: A disponibilidade de complementos e opções para o seu sistema de inserção varia de acordo com a região. Consulte o fornecedor do sistema para obter detalhes sobre disponibilidade.

Sobre o seu sistema

O Relay™ 5000/6000/7000/8000 é um sistema de criação de correspondências de alto rendimento projetado para lidar com uma vasta gama de aplicações e poucos ajustes de configuração por parte do operador. Esses sistemas têm a capacidade de alimentar, dobrar e inserir componentes de correspondência em um envelope externo. Os sistemas geram Cartas ou Correspondências como a correspondência final. Os sistemas também aceitam uma variedade de opções que proporcionam uma vasta gama de recursos e velocidades de operação.

Recursos do sistema

- O dispositivo de inserção pode dobrar até 10 folhas de 20 lb (80 g/m²) com uma dobra simples, sujeito a teste.
- O dispositivo de inserção oferece suporte a múltiplas inserções em envelopes de correspondência.
- O dispositivo de inserção oferece suporte a marcação a cada n envelopes se o Dispositivo de Colagem de Correspondências estiver presente no sistema.
- Os sistemas podem ser configurados com quatro bandejas do alimentador flexíveis, disponíveis em dois tipos:
 - Bandeja de folhas - capaz de alimentar folhas
 - Bandejas de Inserção - capazes de alimentar materiais de inserção/recibo, inserções pré-dobradas, livretos finos e envelopes.
- O sistema do Relay 7000/8000 é equipado com um Alimentador de Envelopes de Alta Capacidade (HCEF) dedicado que permite velocidades e rendimentos maiores. Os sistemas também aceitam material de dispositivos de entrada de upstream opcionais.

Componentes do sistema

Os sistemas são configurados com dois componentes principais:

- Torre do Alimentador
- Compartimento de Transporte

A Torre do Alimentador envia o material das Bandejas do Alimentador para o Compartimento de Transporte. Dependendo dos parâmetros do trabalho, o material pode ou não precisar passar pelo Dobrador no Compartimento de Transporte. Nesse caso, o sistema oferece numerosos tipos de dobras e a capacidade de inserir o material dobrado em uma posição adequada no agrupamento de correspondências.

O sistema também pode fazer a colagem do envelope (Carta apenas) antes de enviar a correspondência final a uma unidade de empilhamento.

Sistemas padrão

Relay 8000

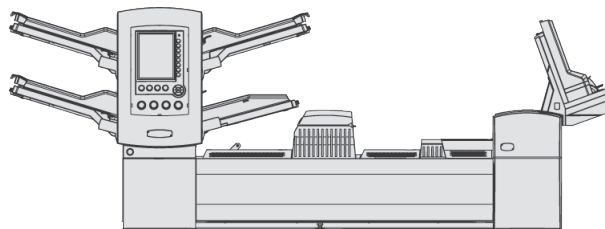

Relay 7000

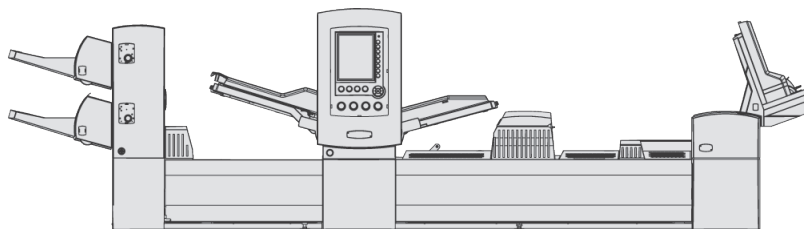

Relay 5000

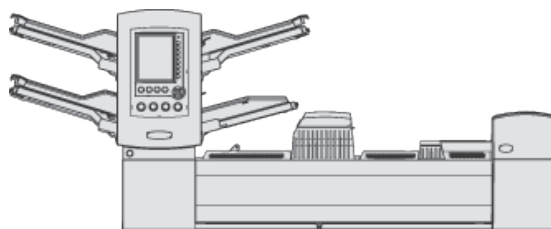

Relay 6000 (o HCSF é opcional)

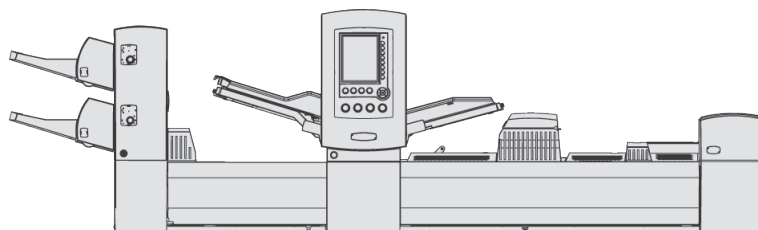

Empilhador de Cartas e Correspondências (padrão em todos os sistemas)



IMPORTANTE A disponibilidade de modelos e recursos varia conforme o país. Entre em contato com o fornecedor da máquina para obter mais informações. Este guia abrange todos os modelos e recursos. As informações incluídas neste guia não garantem a disponibilidade de um determinado modelo ou recurso em seu país.

1 • Introdução

Opções do Sistema

(Também estão disponíveis móveis especialmente projetados para o sistema.)

Kit de Expansão de Dobra (Inversor de Documento)

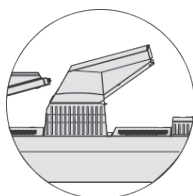

Alimentador de Folhas de Alta Capacidade (HCSF)

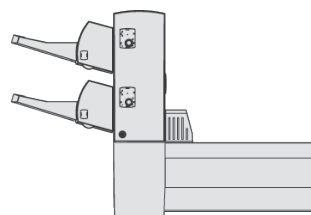

Empilhador Elétrico Vertical

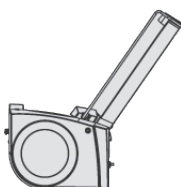

Connect+

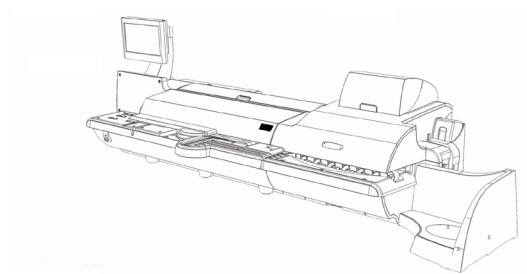

Empilhador de Esteira em Tandem

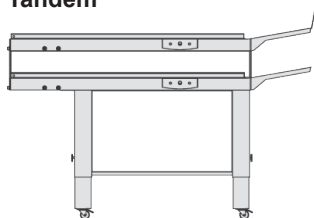

Empilhador de Esteira

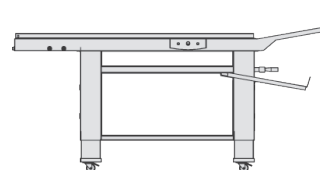

Transporte de Saída

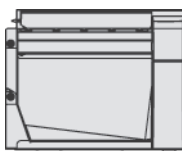

Dispositivo de Colagem de Correspondências



IMPORTANTE A disponibilidade de modelos e recursos varia conforme o país. Entre em contato com o fornecedor da máquina para obter mais informações. Este guia abrange todos os modelos e recursos. As informações incluídas neste guia não garantem a disponibilidade de um determinado modelo ou recurso em seu país.

Informações de segurança

Siga estas precauções sempre que você usar o sistema de inserção:

- Leia todas as instruções antes de tentar operar o sistema. Deixe o Guia do Operador acessível para referência rápida.
- Use esse equipamento apenas para a finalidade pretendida.
- Coloque o sistema próximo a uma tomada facilmente acessível.
- Coloque o sistema em um local acessível para permitir a adequada ventilação do equipamento e para facilitar sua manutenção.
- Use o cabo de alimentação fornecido com a máquina e conecte-o a uma tomada aterrada corretamente próxima à máquina e facilmente acessível. O aterramento inadequado da máquina pode causar ferimentos e/ou incêndio.
- A tomada do cabo de alimentação é a principal forma de desconexão da máquina da fonte de CA.
- NÃO use uma tomada controlada por um interruptor ou que seja compartilhada com outro equipamento.
- NÃO use adaptadores de tomada no cabo de alimentação ou na tomada.
- NÃO remova o pino de aterramento do cabo de alimentação.
- Certifique-se de que a área na frente da tomada em que a máquina está ligada não esteja obstruída.
- NÃO posicione o cabo de alimentação sobre cantos afiados nem o prenda entre móveis. Certifique-se de que o cabo de alimentação não seja tensionado.
- Para reduzir o risco de incêndio ou de choque elétrico, NÃO tente remover as tampas nem desmontar o painel de controle ou sua base. O armário contém peças perigosas. Se você danificar a unidade, entre em contato com o fornecedor do sistema. Consulte a *Lista de Informações de Contato* no início deste guia para obter mais informações.
- Se a unidade estiver danificada, desconecte-a da tomada e entre em contato com o fornecedor do sistema. Consulte a *Lista de Informações de Contato* no início deste guia para obter mais informações.
- Sempre mantenha dedos, cabelo comprido, joias e roupas largas longe de peças móveis.
- Evite tocar em peças ou materiais móveis enquanto a máquina está em uso. Antes de remover uma obstrução, certifique-se de que os mecanismos da máquina estejam completamente parados.
- Remova materiais emperrados com calma e cuidado.
- Não coloque velas e cigarros acesos no sistema.
- Para evitar superaquecimento, não cubra as aberturas de ventilação.
- Use apenas suprimentos aprovados, especialmente o removedor de pó aerossol. O armazenamento inadequado e o uso de removedores de pó aerossol ou removedores de pó aerossol inflamáveis podem resultar em uma condição própria para explosões, o que poderia causar ferimentos e/ou danos. Nunca use removedores de pó aerossol indicados como inflamáveis e sempre leia as instruções e as precauções de segurança no rótulo do recipiente do removedor de pó.

Informações de segurança (continuação)

- Para obter suprimentos e/ou Folhas de Dados de Segurança de Material, entre em contato com o fornecedor do sistema. Consulte a *Lista de Informações de Contato* no início deste guia para obter mais informações.
- A operação deste equipamento sem a devida manutenção periódica impedirá o máximo desempenho de operação e poderá causar o mau funcionamento do equipamento. Entre em contato com o fornecedor do sistema para o agendamento do serviço necessário.
- Sempre siga os padrões de saúde e segurança ocupacional específicos do local de trabalho.
- Para reduzir o risco de incêndio ou de choque elétrico, NÃO tente remover as tampas nem desmontar o painel de controle ou sua base. O armário contém peças perigosas. Se você danificar a unidade, entre em contato com o fornecedor do sistema. Consulte a *Lista de Informações de Contato* no início deste guia para obter mais informações.
- Este dispositivo não se destina ao uso no campo de visão direto na exibição visual. Para evitar reflexos incômodos em locais de trabalho de exibição visual, este dispositivo não deve ser colocado no campo de visão direto.

Se o empilhador tiver um adaptador CA para alimentar o empilhador:

- Use apenas o adaptador CA projetado especificamente para o empilhador. Adaptadores de CA de terceiros podem danificar o empilhador.
- Para se proteger de choques elétricos, conecte o cabo de alimentação do adaptador CA em uma tomada aterrada adequadamente.
- NÃO posicione o cabo do adaptador CA sobre cantos afiados nem o prenda entre móveis.

Etiquetas de Aviso

As seguintes etiquetas de aviso são colocadas nos módulos do sistema para alertá-lo sobre possíveis ferimentos que poderiam ocorrer ao realizar procedimentos de operação de maneira descuidada. Estas mesmas etiquetas serão mostradas ao longo de todo o manual, pois elas se aplicam a vários módulos discutidos nesta seção.

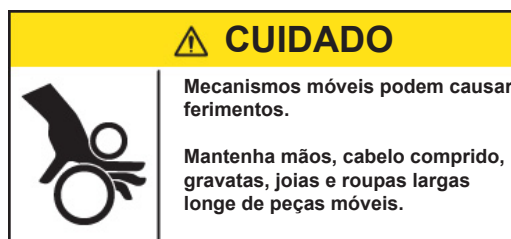
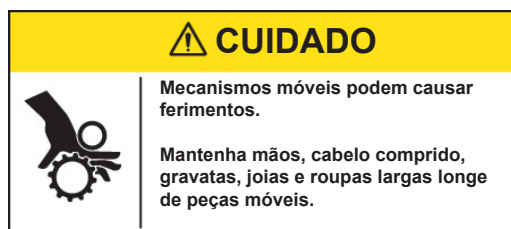

2 • *Encontrar o sistema de inserção*

Componentes do sistema.....	2-2
Torre do Alimentador	2-4
Bandejas do Alimentador.....	2-5
Bandejas de Folhas	2-5
Bandejas de Inserção	2-6
Alimentador Manual.....	2-7
Compartimento de Transporte.....	2-8
Caminho da Correspondência	2-8
Acumulador Pré-dobra.....	2-8
Dobrador.....	2-9
Acumulador Pós-dobra	2-9
Área de Inserção	2-9
Caminho de Derivação do Dobrador	2-9
Umidificador, Dispositivo de Fechamento, Dispositivo de Colagem	2-9
Sobre o Painel de Controle	2-10
Teclas de Opção da Tela	2-10
Teclas de Função Fixas	2-11
Teclas de Ação da Máquina.....	2-13
Teclas de Navegação da Tela.....	2-13
Tela do monitor	2-14
Área do Cabeçalho	2-14
Área de Status	2-15
Direitos de acesso	2-20
Login	2-21
Logout.....	2-21
Sobre as tampas do sistema	2-22
Abertura das tampas	2-23
Fechamento das tampas	2-23
Sobre as alavancas/controles de liberação de papel.....	2-24
Sobre os módulos complementares	2-24

2 • Encontrar o sistema de inserção

Componentes do sistema

A configuração do sistema base contém uma Torre do Alimentador, um Compartimento de Transporte e um Dispositivo de Colagem de Envelopes; o Relay 7000/8000 apresenta um Alimentador de Envelopes de Alta Capacidade integrado adicional. Módulos adicionais podem ser adicionados para utilizar toda a capacidade do sistema.

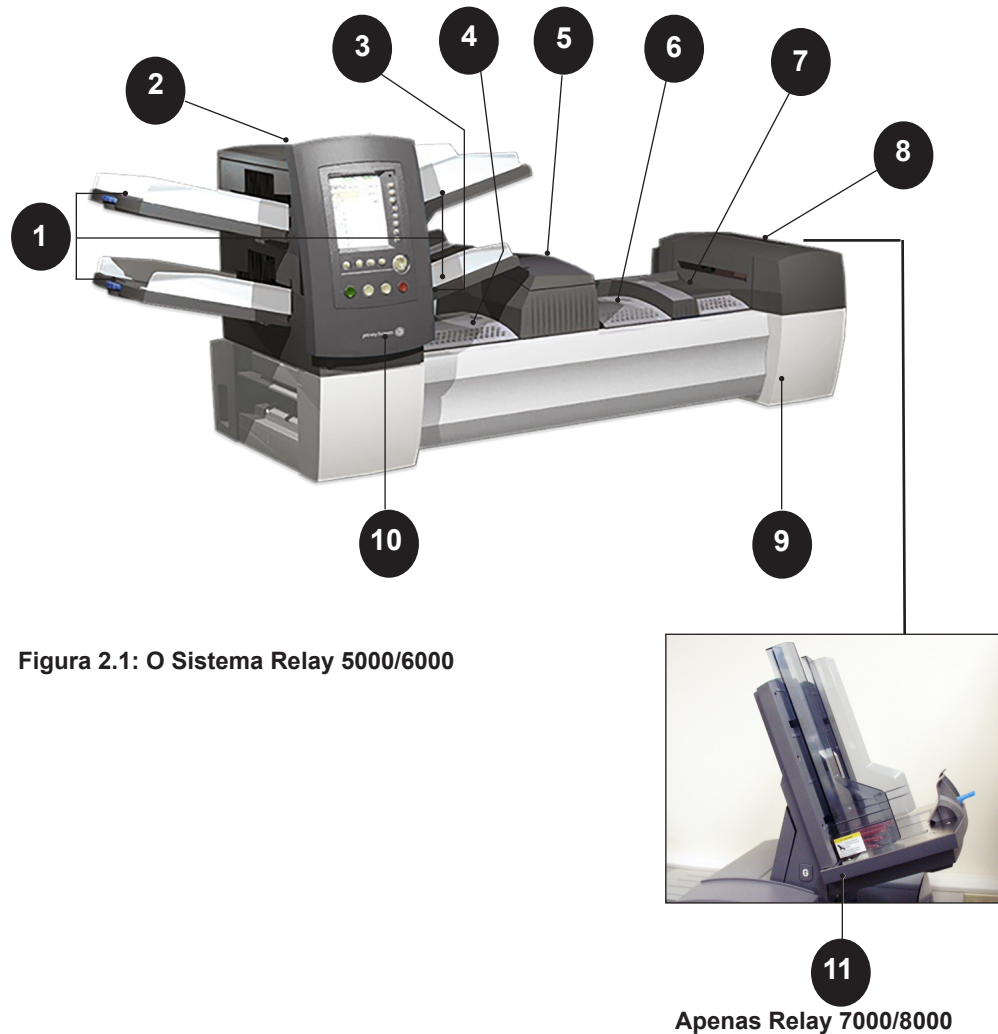

1

Bandejas da Torre do Alimentador - alimenta as folhas ou as inserções na Torre do Alimentador.

OBSERVAÇÃO: Se estiver ativada, a bandeja esquerda inferior é atribuída com a letra "A" na Árvore de Ícones de Correspondência. Quando não há um Alimentador de Envelopes de Alta Capacidade na configuração do sistema, essa bandeja é a bandeja principal para a alimentação de envelopes designada para um determinado trabalho.

2

Torre do Alimentador - é um alimentador de material/suporte de bandeja de dois lados.

Componentes do sistema (continuação)

- 3 **Alimentador Manual** - permite que você alimente manualmente conjuntos de 5 folhas de papel de 20 lb (80 g/m²) grampeadas ou não. A máquina espera que cada conjunto seja alimentado manualmente antes de dobrar e inserir o conjunto automaticamente no envelope. A opção de Alimentação Manual está disponível durante a criação do trabalho. Inserções e/ou Folhas de outras Bandejas também podem ser adicionadas ao trabalho.
- 4 **Acumulador Pré-dobra** - é uma área intermediária para o material que precisa ser agrupado e então enviado à unidade do Dobrador.
- 5 **Dobrador** - aplica um dos tipos de dobras disponíveis nas Folhas.
- 6 **Acumulador Pós-dobra** - é uma área intermediária para as Folhas dobradas encontrarem todas as inserções que devem ser incluídas.
- 7 **Área de Inserção** - é a parte do transporte em que o agrupamento pretendido para um único endereço é inserido em um envelope externo.
- 8 **Umidificador, Dispositivo de Fechamento, Dispositivo de Colagem** - passa as escovas pela aba do envelope para umedecer a área colada da aba. O envelope tamanho carta então se move pelas áreas do Dispositivo de Fechamento e do Dispositivo de Colagem da unidade para concluir a correspondência.
- 9 **Frasco da Solução de Colagem** - está localizado dentro de uma tampa de abertura na parte frontal direita da máquina. Ele fornece a solução de colagem ao sistema de colagem do envelope.
- 10 **Painel de Controle** - permite que você funcione a máquina e defina as configurações do trabalho. Ele também exibe o status da máquina e mostra as instruções de carregamento e os detalhes do trabalho. Consulte as páginas a seguir para obter mais informações sobre os controles e a tela.
- 11 **Alimentador de Envelopes de Alta Capacidade (Relay 7000/8000 apenas)** - guarda pelo menos 500 envelopes tamanho carta. Ele alimenta diretamente a Área de Inserção.

Empilhador (disponível em todas as unidades, não ilustrado) ou Empilhador Elétrico (opcional, não exibido) - coleta e empilha de maneira ordenada as correspondências concluídas que saem do sistema. O empilhador pode ser retirado do sistema quando ele não for necessário. O empilhador elétrico é montado no sistema.

2 • Encontrar o sistema de inserção

Torre do Alimentador

A Torre do Alimentador é um alimentador de material/suporte de bandeja de dois lados colocado em uma extremidade da unidade. Destruar uma trava no lado esquerdo da Torre abre a Torre para expor a Saída do Alimentador e os Roletes do Transporte de Saída. Isso facilita acessar uma mídia que pode ficar parada ao sair da Torre. Dependendo da configuração, a Torre aceita duas ou quatro Bandejas do Alimentador.



Figura 2.2.1: A trava abre a torre do alimentador



Figura 2.2.2: Torre do alimentador de dois lados: Aberta para fácil acesso aos Roletes de alimentação

Bandejas do Alimentador

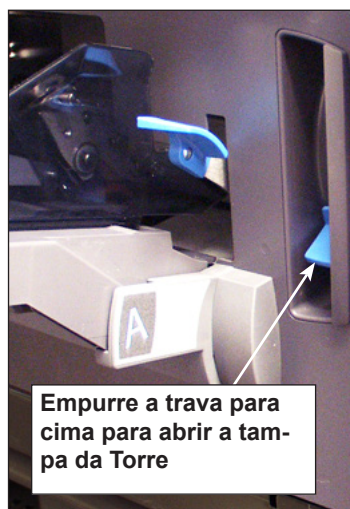
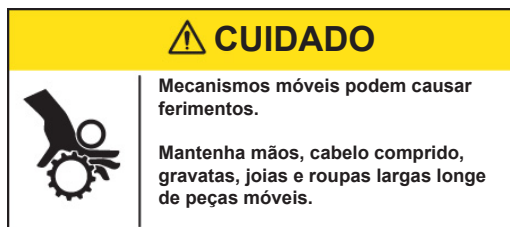
Há dois tipos de Bandejas do Alimentador:

- Bandejas de Folhas
- Bandejas de Inserção

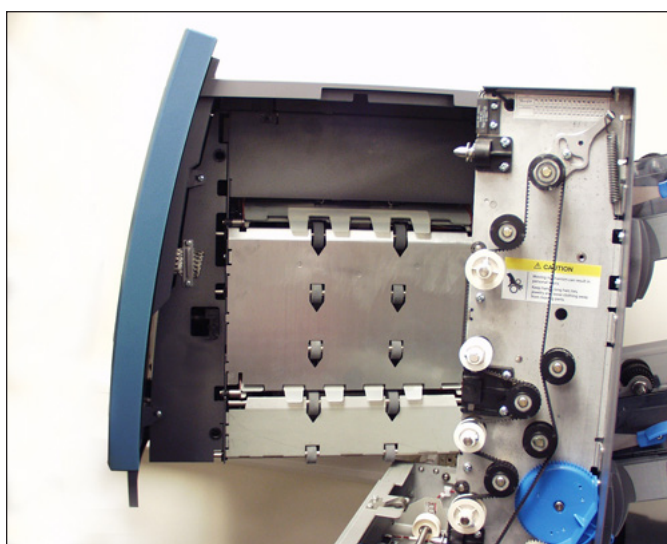
O tipo de bandeja necessário depende do tipo de material selecionado para um determinado trabalho.

Bandejas de Folhas

As Bandejas de Folhas alimentam material de correspondência desdobrado. Use apenas os materiais recomendados. Consulte as instruções neste guia.

OBSERVAÇÃO: As Bandejas de Folhas têm marcas de abastecimento nas laterais. Certifique-se de manter a pilha de materiais até essas marcas, no máximo, para evitar problemas de alimentação.



Figura 2.3.1: Bandejas de Folhas

2 • Encontrar o sistema de inserção

Bandejas de Inserção

As Bandejas de Inserção alimentam itens que não precisam de dobras (envelopes, cartões, livretos, recibos e mídias pré-dobradas) no sistema. As Bandejas de Inserção têm um mecanismo de deslizamento com peso conhecido como Carrinho que mantém a pressão no material para a correta alimentação.

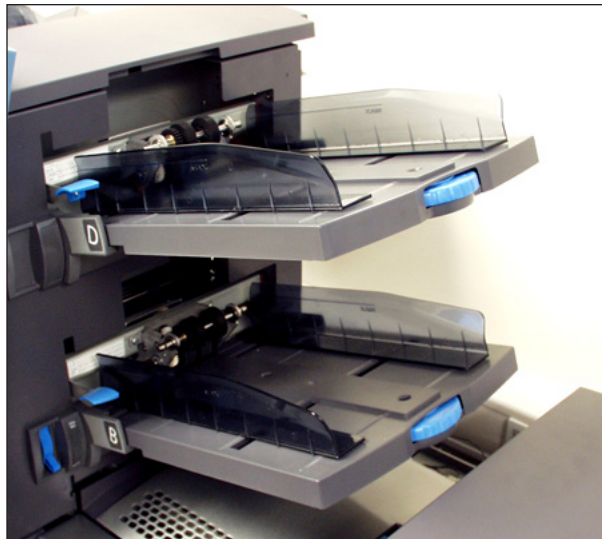
As Bandejas de Inserção têm dois conjuntos de linhas de abastecimento máximo: um conjunto para recibos e um conjunto para envelopes.



Figura 2.3.2: Bandeja de inserção

Alimentador Manual

Use o Alimentador Manual para a alimentação manual de conjuntos de até cinco folhas grampeados ou não. A máquina espera que cada conjunto seja alimentado manualmente antes de dobrar e inserir o conjunto no envelope.

OBSERVAÇÕES:

- O tipo de alimentador do item (para ser alimentado manualmente) no trabalho atual precisa ser definido como Manual para o recurso funcionar.
 - O trabalho com a parte alimentada manualmente também pode incluir itens de outros alimentadores, incluindo folhas ou inserções.
-

Para usar o Alimentador Manual:

1. Selecione um trabalho que usa o Alimentador Manual.
2. Empurre a alavanca de **Alimentação Manual** para cima.
3. Pressione **PEÇA DE TESTE** para iniciar o dispositivo de inserção.
4. Alimente cada conjunto empurrando a margem nos roletes um de cada vez.
5. Empurre a alavanca para baixo quando terminar.



Figura 2.4: Alavanca de alimentação manual.

2 • Encontrar o sistema de inserção

Compartimento de Transporte

O Compartimento de Transporte aceita material da Torre do Alimentador e o move através de vários módulos para produzir uma correspondência acabada. O Compartimento de Transporte Padrão é o seguinte:



Figura 2.5: Compartimento de Transporte

Caminho da Correspondência

O material das Bandejas do Alimentador desce até a Torre do Alimentador em uma ordem pré-definida. O material se move rapidamente de uma estação para a próxima no Compartimento de Transporte para produzir uma correspondência acabada, a qual é colocada em um compartimento de empilhamento ou em um empilhador de saída de alta capacidade opcional. Uma breve descrição da função de cada módulo no caminho do papel é apresentada abaixo.

Acumulador Pré-dobra

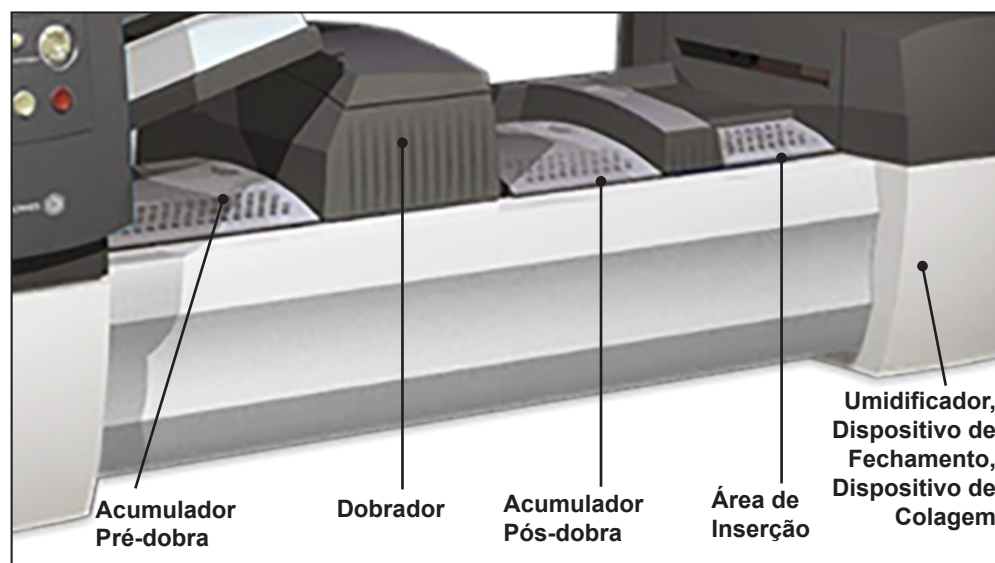
O Acumulador Pré-dobra é a primeira parada no caminho do papel. O Acumulador Pré-dobra é um local de empilhamento para o material que precisa ser agrupado e dobrado. Quando os componentes apropriados para uma correspondência concluírem o agrupamento no Acumulador Pré-dobra, eles irão se mover para o Dobrador.

Dobrador

A pilha de folhas agrupadas sai do Acumulador Pré-dobra para o Dobrador. O Dobrador então aplica uma dobra na pilha e a envia para o Acumulador Pós-dobra. O Dobrador oferece essas opções:

- Dobra C
- Dobra Z
- Dobra Simples
- Dobra Dupla
- Sem Dobra

(Um Inversor opcional pode ser usado em algumas combinações de local do endereço/tipo de dobra.)

Acumulador Pós-dobra

O acúmulo de folhas dobradas sai do Dobrador para a área do Acumulador Pós-dobra. Outros componentes da correspondência, como um Envelope Comercial de Resposta ou uma inserção pré-dobrada, são adicionados ao acúmulo na área do Acumulador Pós-dobra. Quando todos os componentes estiverem presentes, a pilha se move para a Área de Inserção.

Área de Inserção

O conteúdo da correspondência encontra o envelope externo na Área de Inserção. O envelope chega à Área de Inserção com sua face frontal para baixo e aba aberta. Os Abridores de Envelopes na Área de Inserção abrem o envelope o suficiente para permitir que o conteúdo seja deslizado para dentro.

Caminho de Derivação do Dobrador

O envelope externo, alimentado a partir do Alimentador, que conterà a mídia agrupada, passa pela parte inferior do Compartimento de Transporte. A rota que esse envelope percorre é conhecida como Caminho de Derivação do Dobrador.

Umidificador, Dispositivo de Fechamento, Dispositivo de Colagem

À medida que o envelope passa por cima do Umidificador, escovas passam pela parte superior da aba para umedecer a área colada da aba. O envelope é então invertido e deslizado até a parte do Dispositivo de Fechamento e do Dispositivo de Colagem do sistema para concluir a correspondência. Deste ponto, a correspondência é solta em um empilhador.

2 • Encontrar o sistema de inserção

Sobre o Painel de Controle

O Painel de Controle consiste nos seguintes componentes:

- **Teclas de Opção da Tela** permitem que você defina as configurações para até 24 trabalhos que você pode armazenar na memória do sistema. Essas teclas também proporcionam os meios para editar todos os trabalhos armazenados.
- **Teclas de Função Fixas** permitem que você acesse as ferramentas integradas do sistema que aparecem na tela (como o arquivo de ajuda do sistema).
- **Teclas de Navegação da Tela** permitem que você se mova PARA CIMA/PARA BAIXO e à direita/à esquerda no monitor e aplique as seleções feitas.
- **Teclas de Ação da Máquina** controlam os componentes de hardware e os movimentos mecânicos.
- **Indicador de Status de LED**



Painel de Controle

Teclas de Opção da Tela

As Teclas de Opção da Tela são as oito teclas na lateral direita da tela. Essas teclas correspondem às opções na tela e, portanto, não possuem rótulos dedicados. Use essas teclas para destacar um item em uma lista de opções exibida e/ou para selecionar o menu, item, ação ou opção associado.

Teclas de Função Fixas

As Teclas de Função Fixas são as teclas na fileira superior debaixo da tela. Cada uma dessas teclas tem uma função atribuída que é ativada ou desativada com base no que a tela exibe. O uso de cada uma dessas teclas é explicado aqui:

Redefinir Contadores

O sistema tem dois contadores:

- Contador de Correspondências
- Contador de Lotes

OBSERVAÇÃO: Se o Dispositivo de Colagem de Correspondências estiver presente no sistema, a opção “Contador de Marcador de Correspondência” estará disponível na tela. Quando a opção “Contador de Marcador de Correspondência” estiver disponível, a opção de redefinição “Ambos” muda para “Todos”. Consulte o Capítulo 7 do Guia do Operador do sistema para obter mais informações sobre o Dispositivo de Colagem de Correspondências.



Redefinir a Tela de Contadores

Redefinir o Contador de Correspondências

O Contador de Correspondências aparece na parte inferior da tela do monitor. Ele é um contador cumulativo, (ou seja, é incrementado a cada correspondência concluída).

Se você executar o mesmo trabalho, mas para outro cliente e/ou usar materiais diferentes, você precisará zerar o contador e prepará-lo para contar as correspondências concluídas na nova execução.

Para redefinir o Contador de Correspondências:

1. Pressione **REDEFINIR CONTADORES** para exibir a tela Redefinir Contadores.
2. Selecione Contador de Correspondências.
3. Você retornará para a tela inicial. O Contador de Correspondências na parte inferior da tela indica "0".

2 • Encontrar o sistema de inserção

Teclas de Função Fixas (continuação)

Redefinir o Contador de Lotes

O Contador de Lotes conta até um número definido. É incrementado para cada correspondência concluída que o sistema detecta. O sistema para quando alcança o número de lotes.

Para redefinir o número desejado para o trabalho:

1. Pressione **REDEFINIR CONTADORES** para exibir a tela Redefinir Contadores.
2. Selecione **Contador de Lotes**.
3. Você retornou para a tela Início. O Contador de Lotes na parte inferior da tela retorna à sua configuração original.

OBSERVAÇÃO: A configuração original para o Contador de Lotes é maior do que "5" e menor do que "9999".

Redefinir o Contador de Marcador de Correspondência

A seleção do Contador de Marcador de Correspondência permite que você zere o contador do marcador de margem do envelope.

1. Pressione **REDEFINIR CONTADORES** para exibir a tela Redefinir Contadores.
2. Selecione **Contador de Marcador de Correspondência**.
3. Você retornou para a tela Início. O contador será zerado.

Redefinir Ambos os Contadores

Selecionar Redefinir Ambos permite que você zere o Contador de Correspondências e o Contador de Lotes.

1. Pressione **REDEFINIR CONTADORES** para exibir a tela Redefinir Contadores.
2. Selecione **Ambos**.
3. Você retornou para a tela Início. O Contador de Correspondências na parte inferior da tela indicará "0" e o Contador de Lotes retornará para a configuração original.

Ajuda

Selecione **Ajuda** para obter informações sobre a tela que está sendo atualmente exibida e para obter acesso ao arquivo completo de Ajuda.

Cancelar

Selecione **Cancelar** para retornar para a tela anterior.

OBSERVAÇÃO: Caso alterações tenham sido feitas em um trabalho antes de pressionar "Cancelar", será solicitado que você salve as alterações. Pressione "Sim" para salvar as alterações; pressione "Não" para excluir as alterações e retornar à tela anterior na qual você salvou alterações. Esteja ciente de que ao excluir as alterações, elas serão perdidas definitivamente.

Início

Selecione **INÍCIO** para retornar à tela inicial do trabalho atual. O trabalho atual inclui automaticamente todas as alterações feitas durante a edição do trabalho. As alterações não são salvas até você escolher "Salvar Trabalho". Os trabalhos alterados, mas não salvos têm um asterisco (*) ao lado do nome do trabalho (parte superior da tela inicial).

Teclas de Ação da Máquina

As quatro teclas na parte inferior do Painel de Controle são chamadas de **Teclas de Ação da Máquina**. Use essas teclas para funcionar o sistema.



Teclas de Ação da Máquina

Iniciar

Pressione essa tecla verde **Iniciar** para começar a executar o trabalho selecionado.

Peça de Teste

Pressione **PEÇA DE TESTE** para fazer uma execução de teste em seu trabalho. Uma correspondência completa será preparada. Isso permite que você verifique se as configurações do trabalho estão corretas, que a correspondência tem a aparência que você quer e que o sistema está funcionando corretamente.

OBSERVAÇÕES:

- Mesmo que o trabalho exija uma correspondência colada, a peça de teste será feita sem a colagem para proporcionar uma fácil inspeção.
- Dupla Folha é definida ao criar a peça de teste. Examine o conteúdo da correspondência para assegurar que o número correto de itens foi inserido no envelope.

Limpar Compartimento

Pressione **LIMPAR COMPARTIMENTO** para liberar o sistema de materiais atualmente em processo nos caminhos de papel.

OBSERVAÇÃO: Pressione **LIMPAR COMPARTIMENTO** apenas quando solicitado pelo sistema para reduzir a perda de material e a geração de correspondência manual.

Parar

Pressione **PARAR** para concluir a correspondência em processo.

Teclas de Navegação da Tela

As **Teclas de Navegação da Tela** movem o cursor na tela. Elas são usadas para destacar itens na Árvore de Ícones de Correspondência.

As Teclas de Navegação da Tela consistem em um botão circular de duas camadas. A camada externa aloja as Teclas de Seta **PARA CIMA/PARA BAIXO** e **À ESQUERDA/À DIREITA** que movem o cursor **PARA CIMA/PARA BAIXO** e **À ESQUERDA/À DIREITA** na tela. A camada interna das teclas de navegação da tela é um botão **OK**.

Pressione **OK** sempre que quiser aplicar a seleção feita usando as Teclas de Seta.

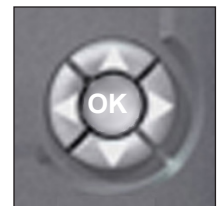

Teclas de Navegação da Tela

2 • Encontrar o sistema de inserção

Tela do monitor

A Tela do monitor é dividida em duas áreas principais:

- Área do cabeçalho
- Área de status

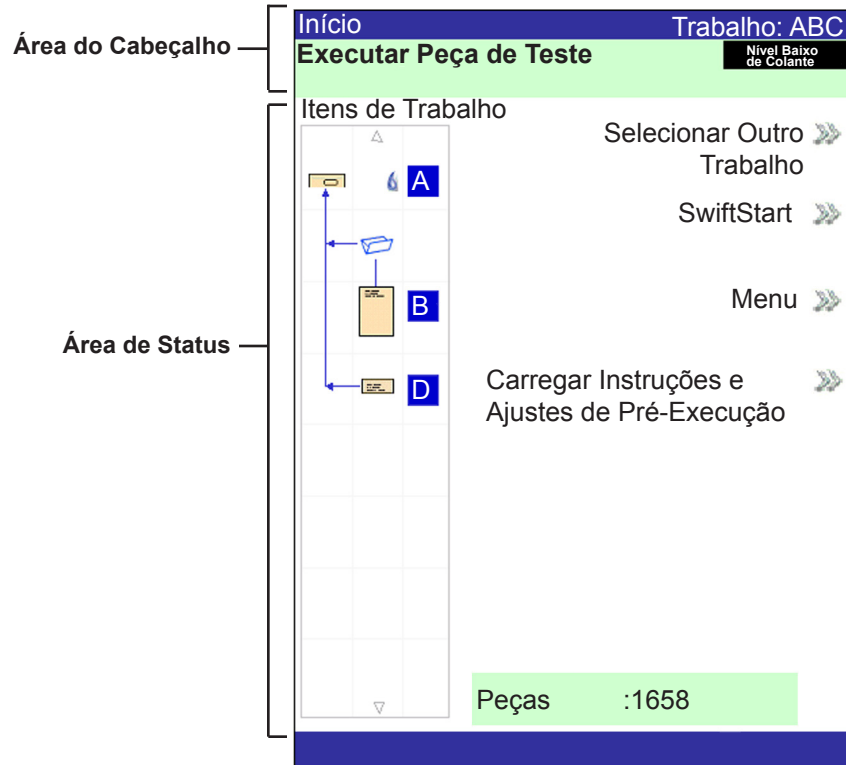

Tela do monitor

Área do Cabeçalho

A **área de cabeçalho** tem duas faixas coloridas que atravessam a parte superior da tela: a faixa superior é azul e a inferior é verde. O lado esquerdo da faixa superior exibe o nome da tela na qual você está trabalhando. Dependendo da tela que você selecionar, o Nome do Trabalho pode ser mostrado no lado direito dessa área. A faixa verde exibe as instruções e as direções de navegação da tela.

A faixa superior (azul) exibe o nome da tela e o Trabalho.

Se o trabalho utiliza a Impressora Associada, o nome da execução de correspondência é exibido no centro da faixa superior (azul).

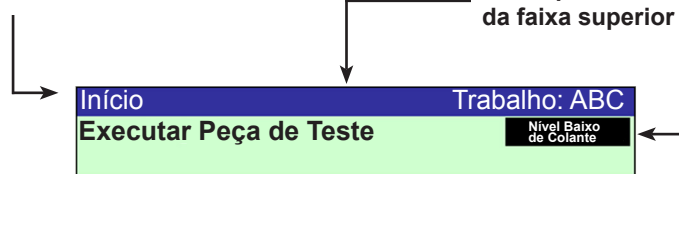

A faixa inferior (verde) exibe as instruções e as direções de navegação da tela.

Área de Status

A **área de status** da tela é dedicada a exibir informações sobre as tarefas que você está executando. Essa área exibe:

- Árvore de Ícones de Correspondência
- Orientação do Item
- Opções
- A exibição de dados na parte inferior da tela na tela inicial inclui apenas o número de lotes, o número de correspondências e o ID do Usuário.

Árvore de Ícones de Correspondência

A Árvore de Ícones de Correspondência está localizada no lado esquerdo da tela. A Árvore exibe um ícone para cada componente na correspondência e um ícone de dobra, se o material deve ser dobrado. **Os ícones estão organizados na ordem em que os componentes de correspondência serão agrupados, com o ícone do envelope externo sendo mostrado na parte superior da Árvore.** Uma letra exibida ao lado do ícone designa a atribuição da Bandeja do Alimentador; um pequeno ícone de gota azul indica que o recurso de colagem está ativado.

- Cada ícone tem uma borda mais escura na parte superior ou inferior que indica a margem principal do material. A margem principal de um objeto é a margem que é alimentada primeiro na máquina. Por exemplo, uma folha que deve ser carregada com a face para cima e a parte superior da folha à frente seria representada por um ícone de folha de "face para cima" contendo uma linha de "margem principal" em cima.

Margem Principal



Folha, Face para cima

- Uma letra de atribuição de Alimentador será colocada ao lado do ícone para indicar que Bandeja do Alimentador carregará o objeto. Duas ou mais letras de atribuição de Alimentador ao lado de um único ícone indica que as Bandejas do Alimentador foram vinculadas. O item deve ser carregado em todas as Bandejas do Alimentador indicadas. Quando uma Bandeja do Alimentador se esvaziar, a alimentação irá alternar automaticamente para a próxima Bandeja do Alimentador vinculada em um ciclo contínuo.
- Se Dupla Folha estiver em uso, o ícone de Dupla Folha aparecerá imediatamente à esquerda do respectivo ícone.

Ícone de Dupla Folha

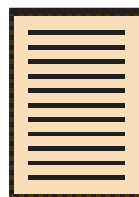
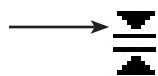

Alimentadores Vinculados

Letra de Atribuição de Alimentador

2 • Encontrar o sistema de inserção

Área de Status (continuação)

- Se algum Alimentador de Folhas estiver programado para alimentar múltiplas folhas, um ícone modificado indicando múltiplas folhas aparecerá juntamente com um número mostrando o número de folhas no conjunto.



- Em um trabalho de leitura (OMR ou código de barras), um número variável de folhas pode ser alimentado sob controle das marcas OMR ou de código de barras, e, dessa forma, uma pequena letra "n" aparecerá no lugar do número.



- As linhas entre os ícones indicam o caminho de montagem da correspondência. O envelope externo está na parte superior da árvore de ícones.
- Qualquer alteração feita nas configurações do trabalho pode fazer com que as atribuições da Bandeja do Alimentador mudem na Árvore de Ícones de Correspondência.

OBSERVAÇÃO: Sempre que alterar as configurações do trabalho, verifique a Árvore de Ícones de Correspondência quanto a mudanças nas atribuições da Bandeja do Alimentador.

Área de Status (continuação)

Exemplo de Árvore de Ícones de Correspondência

Cada ícone exibe importantes informações sobre o componente de correspondência que ele representa. As informações a seguir explicam as informações contidas no ícone e como isso o ajudará no carregamento e na execução de um trabalho.

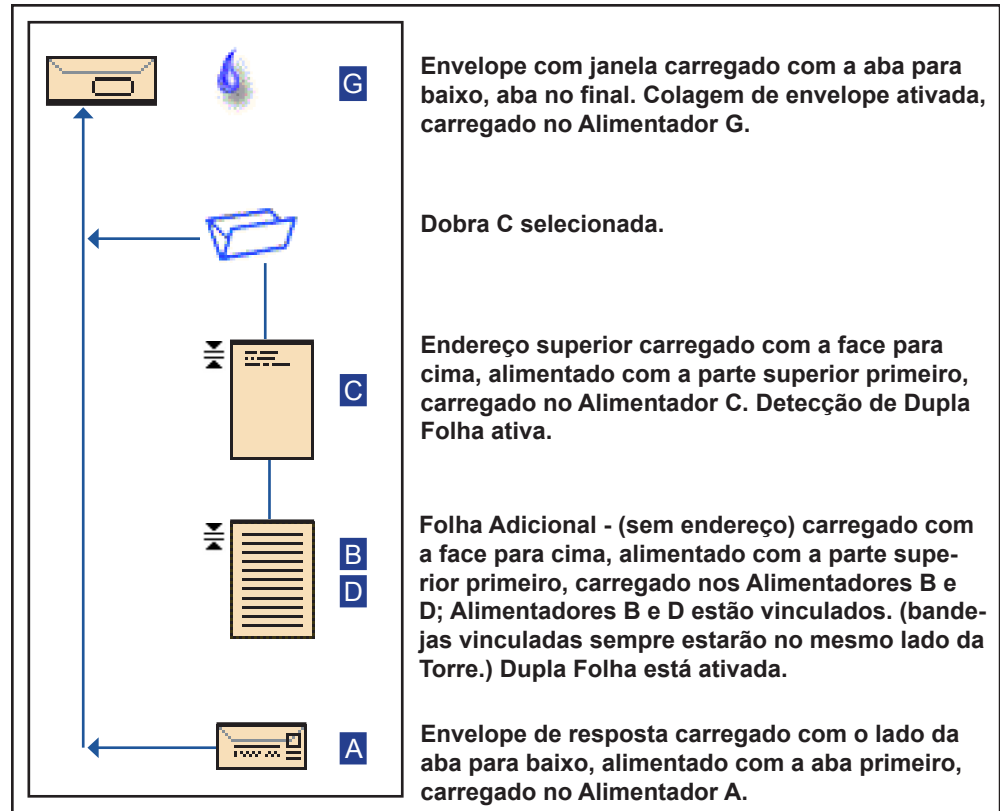

Exemplo: Árvore de Ícones de Correspondência

OBSERVAÇÕES:

- No exemplo acima, os ícones de Endereço Superior, Folha Adicional e Dobra C representam um conjunto. Isto é, o Endereço Superior e as Folhas Adicionais são acumulados juntos, e a Dobra C é aplicada neles.
- Uma Inserção (*consulte o ícone de Envelope de Resposta, acima*) sempre aparece como um conjunto único dentro da Árvore de Ícones de Correspondência.

2 • Encontrar o sistema de inserção

Área de Status (continuação)

Orientação do Item

Use as Teclas de Navegação da Tela para destacar um ícone na Árvore de Ícones de Correspondência a fim de exibir informações sobre o item que o ícone representa. Na maioria dos casos, uma imagem aparecerá na área de Status da tela mostrando a orientação necessária para o carregamento do item na Bandeja.



Figura 2.6: Amostra - Imagem de orientação do material

Área de Status (continuação)

Opções

O lado direito da tela do monitor apresenta as opções disponíveis para a tela exibida no momento. Em algumas telas, as opções consistem em outras funções; em outras telas, as opções consistem em diferentes configurações para um item selecionado na tela. A seleção das opções disponíveis é feita por meio das Teclas de Opção da Tela descritas anteriormente neste capítulo. Veja as telas de exemplo a seguir.

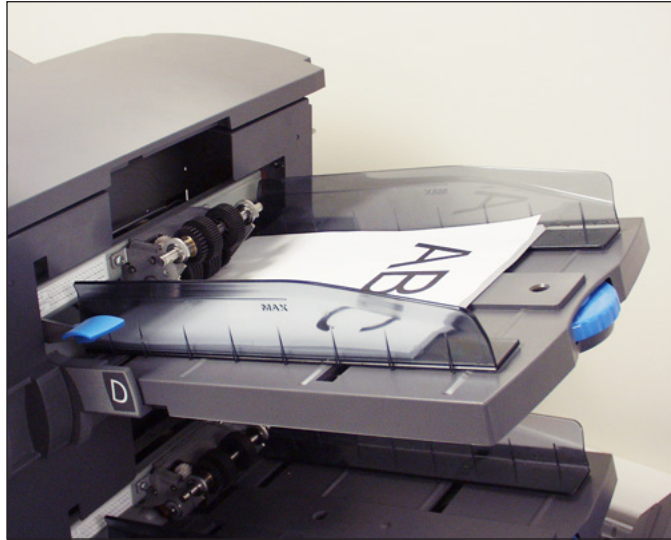
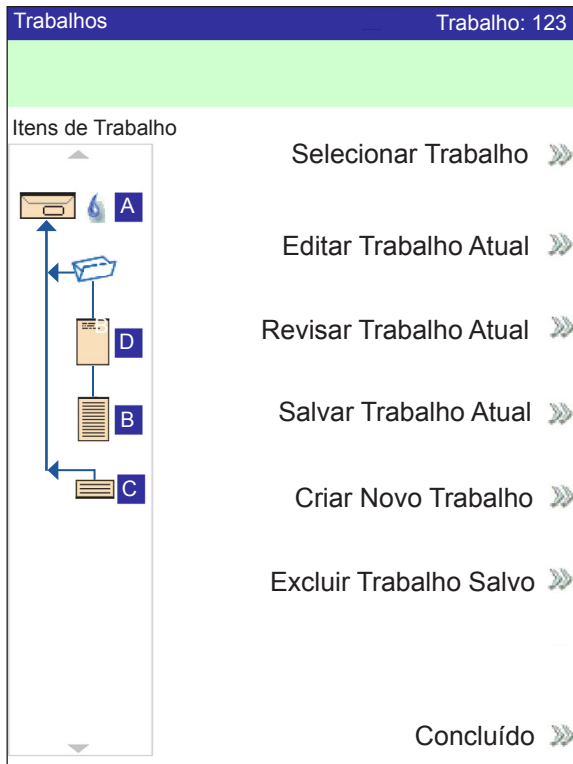

Exemplo: Exibição de funções

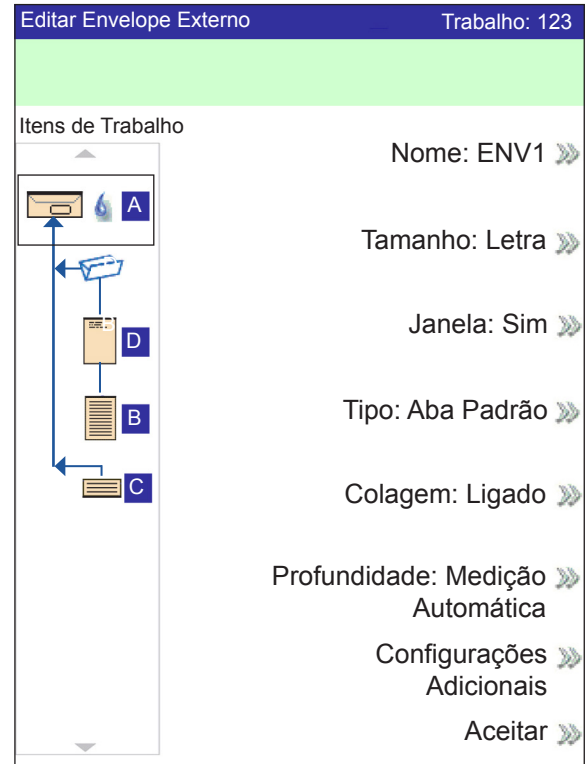

Exemplo: Exibição de opções

OBSERVAÇÃO: O símbolo >> indica que há um submenu de opções. O símbolo > indica que é possível alternar entre duas escolhas, como Sim/Não ou Ativar/Desativar.

Rodapé

Os dados na parte inferior da tela inicial identificam o usuário e a conta.

2 • Encontrar o sistema de inserção

Direitos de acesso

Há dois modos de segurança disponíveis no sistema:

- **Modo de login não exigido** - exige um código de acesso de quatro dígitos para realizar funções de supervisor e gerente.
- **Modo de login exigido** - configura níveis de acesso e exige um ID de usuário e senha para todas as funções de operador, supervisor e gerente do sistema.

O sistema tem três níveis de acesso de usuário e um nível para equipe de manutenção. Os três níveis de acesso de usuário são:

- Operador
- Supervisor
- Gerente

Dependendo do modo de segurança, os níveis de acesso de supervisor e gerente exigem a entrada de um código de acesso *ou* de um ID de usuário e senha. Essas entradas são atribuídas pelo gerente do sistema.

Os **Operadores** têm acesso a todas as funções *não* listadas como funções de supervisor ou de gerente. Pode ser que os operadores do sistema tenham que fazer login e logout no sistema se houver um modo de segurança ativo.

O *Capítulo 3* descreve as etapas envolvidas com a execução de cada um dos procedimentos não restritos.

Os **Supervisores** têm acesso a todas as funções do Operador e às funções a seguir depois de fazer o login com o código de acesso correto *ou* com o ID do usuário e senha:

- Salvar um trabalho
- Excluir um trabalho
- Criar Contas
- Excluir Contas

O *Capítulo 4* descreve as etapas envolvidas na execução dessas funções de nível de supervisor.

Os **Gerentes** têm direitos de acesso a todas as funções acima mais direitos exclusivos para gerenciar outros usuários, por exemplo, atribuir/restringir funções e selecionar o Modo de Conta.

O *Capítulo 4* explica o processo para a atribuição de IDs de usuário e senhas e a seleção do Modo de Conta.

Direitos de acesso (continuação)

Quando o **Modo de login exigido** está ativado, a entrada de um ID de usuário e senha é necessária para acessar o sistema. Quando o **Modo de login não exigido** está ativado, a entrada de um código de acesso é necessária para acessar funções restritas.

OBSERVAÇÃO: O Gerente atribui o ID do usuário e senha ou o código de acesso. Os IDs de usuário podem conter caracteres alfanuméricos; os códigos de acesso e as senhas *devem* ser somente numéricos.

Login

Se um dos dois modos de segurança estiver ativado no sistema, você deverá fazer o login para realizar as funções de operador:

1. A tela Selecionar Usuário é mostrada. Selecione o ID do usuário adequado.

OBSERVAÇÃO: Se for necessário, pressione "Avançar" para exibir mais IDs de usuário.

2. Digite sua senha.

OBSERVAÇÃO: As senhas são códigos numéricos de quatro dígitos. Os números 1, 2, 3, 4 e 5 são exibidos na primeira tela. Pressione "Avançar" para acessar os números 6, 7, 8, 9 e 0.

3. Pressione "Aceitar" depois de digitar a senha. A tela inicial é exibida.

Se o Modo de Login Não Exigido estiver ativado no sistema e os IDs de usuários e senhas foram configurados pelo Gerente, a opção de login é exibida na tela inicial.

Logout

Para fazer o logout no sistema: na tela inicial, selecione **Logout**.

OBSERVAÇÃO: Você deve fazer o logout do sistema para que o próximo operador faça o login.

2 • Encontrar o sistema de inserção

Sobre as tampas do sistema

Há três tampas na parte frontal do sistema, conforme mostrado na figura abaixo, para fornecer o acesso aos Controles de Liberação de Papel.



Figura 2.7.1: Tampas frontais

As tampas na parte superior do Compartimento de Transporte podem ser abertas para fornecer o acesso aos roletes no caminho principal do papel:

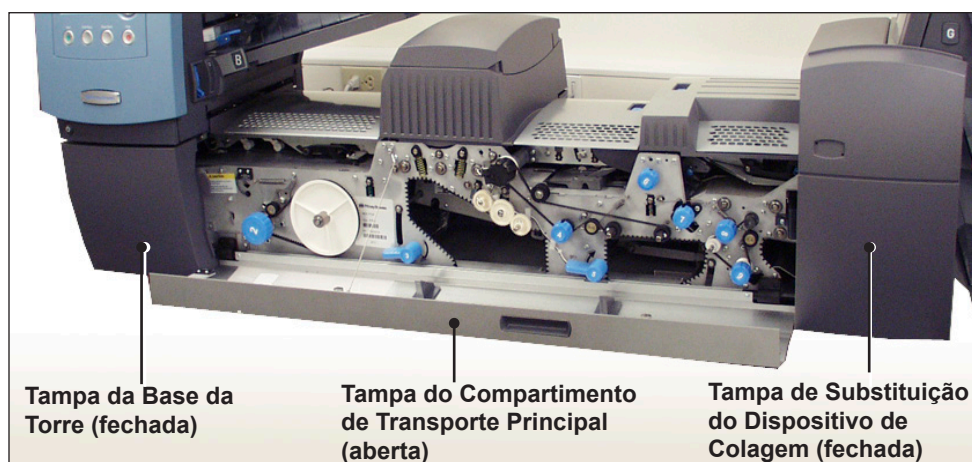

Figura 2.7.2: Tampas superiores

Abertura das tampas

A Tampa da Base da Torre está interligada à Tampa do Compartimento de Transporte Principal. Isso significa que não é possível abrir a Tampa da Base da Torre sem abrir primeiro a Tampa do Compartimento de Transporte Principal.

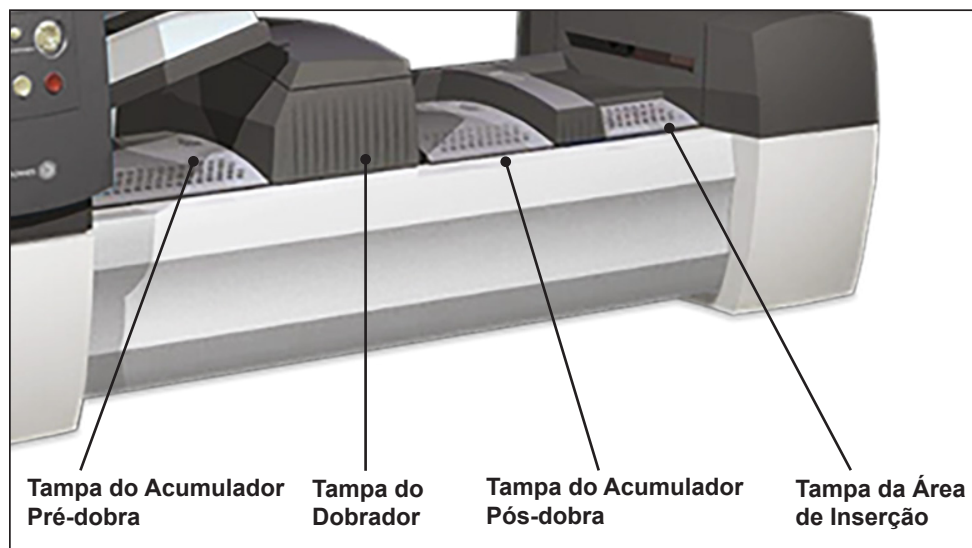
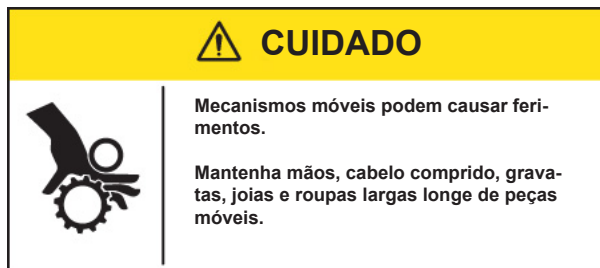

Para abrir a Tampa do Compartimento de Transporte Principal:

1. Coloque seus dedos na fenda na parte superior da tampa.
2. Puxe para baixo gentilmente. Um tirante de segurança mantém a tampa dentro do limite de movimento recomendado.

IMPORTANTE: NÃO se apoie na tampa aberta.

Para abrir a Tampa da Base da Torre:

1. Abra a Tampa do Compartimento de Transporte Principal.
2. Puxe para baixo a alça da Tampa da Base da Torre.

Fechamento das tampas

Para fechar a Tampa Inferior da Torre e/ou a Tampa do Compartimento de Transporte Principal, empurre a tampa para cima até ela se fixar no lugar no compartimento do sistema.

2 • Encontrar o sistema de inserção

Sobre as alavancas/controles de liberação de papel

Há dez Alavancas e Controles de Liberação de Papel na parte frontal do sistema. Cada controle fornece uma forma de girar os roletes e mover o material para fora da área em que está preso. Cada Alavanca de Liberação de Papel abre uma área do sistema e permite que você remova o material que pode ter se prendido.

As imagens abaixo indicam a localização de vários controles/alavancas, bem como as áreas em que cada controle move o material e que cada alavanca abre.

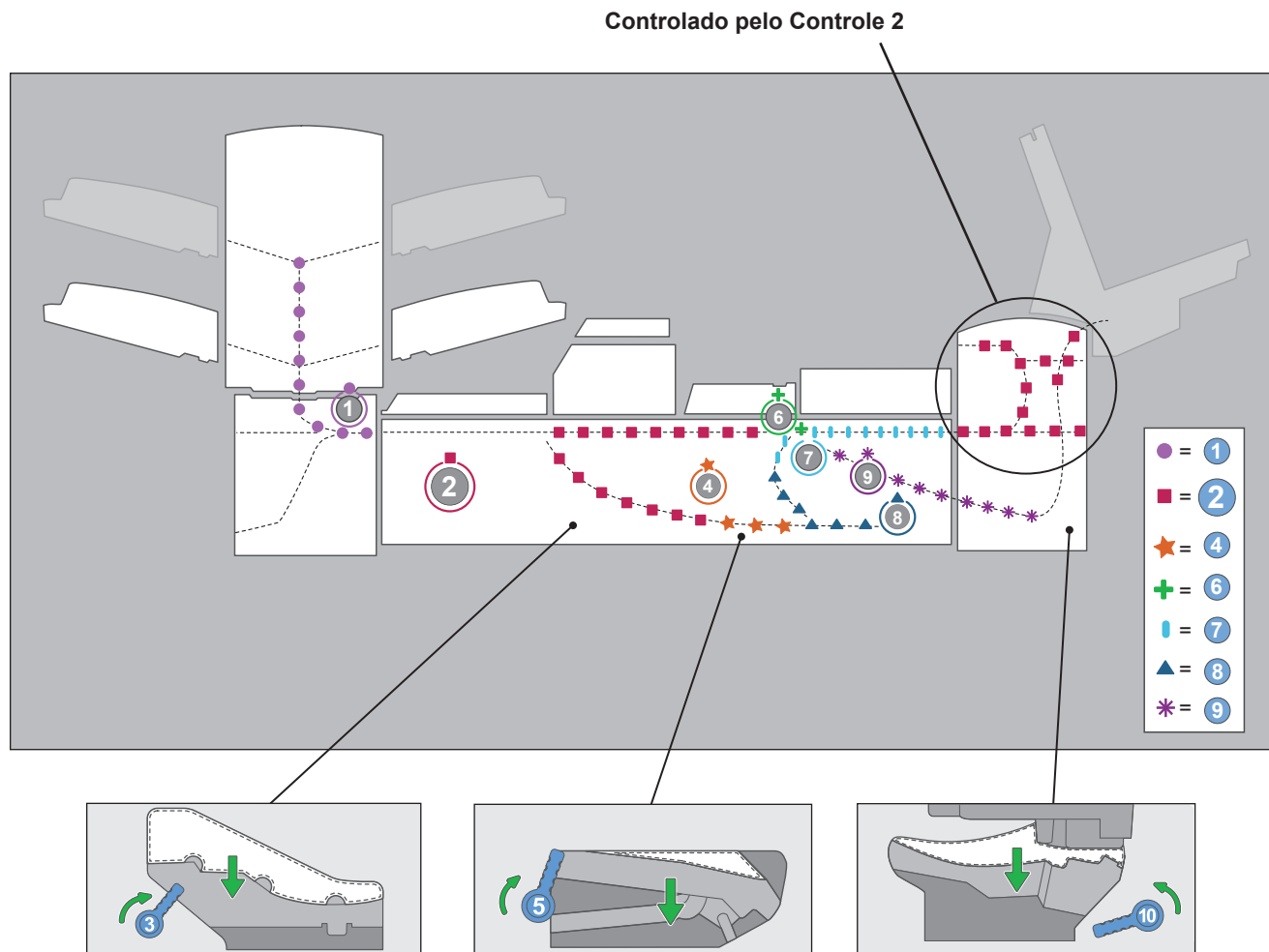

Localização dos Controles/Alavancas de Liberação de Papel e áreas relacionadas

Sobre os módulos complementares

O sistema aceita vários módulos adicionais. Consulte o *Capítulo 7* para obter mais informações.

3 • Operação básica

Conectar à alimentação.....	3-2
Ligar.....	3-2
Tela de Início	3-3
Visão geral do trabalho.....	3-4
Selecionar o trabalho.....	3-5
Configurar os alimentadores e carregar materiais	3-6
Encaixar as Bandejas na Torre do Alimentador	3-6
Remover as Bandejas da Torre do Alimentador	3-7
Carregar material nas Bandejas	3-8
Carregar o Alimentador de Envelopes de Alta Capacidade (HCEF)	3-13
Fazer os ajustes de pré-execução	3-18
Ajustar os Abridores de Envelopes	3-18
Executar uma Peça de Teste.....	3-22
Revisar as configurações do trabalho	3-24
Iniciar o trabalho.....	3-25
Trabalhos do SwiftStart™	3-25
Usar o SwiftStart™	3-26
Criar um trabalho.....	3-26
Opções do trabalho	3-30
Opções de envelope.....	3-30
Opções de dobra	3-32
Opções de folha.....	3-33
Opções de inserção.....	3-36
Editar um trabalho	3-40
Modificar as configurações do trabalho	3-41
Editar um item.....	3-41
Adicionar um item	3-42
Mover um item	3-44
Excluir um item	3-45

3 • Operação básica

Conectar à alimentação

Essas instruções explicam como:

- Ligar corretamente o sistema de inserção, e
- Selecionar um Trabalho.



AVISO! Leia as informações de segurança *Capítulo 1* antes de conectar o sistema à energia.

Para conectar o sistema à energia:

1. Conecte o cabo de alimentação ao soquete na parte posterior do dispositivo de inserção.
2. Conecte o cabo de alimentação em uma tomada adequada. Certifique-se de que a saída de energia está perto do dispositivo de inserção e pode ser facilmente acessada.

Ligar

Pressione o interruptor LIGA/DESLIGA (localizado abaixo do Painel de Controle) para iniciar o processo de inicialização.

OBSERVAÇÃO: Se um Alimentador de Folhas de Alta Capacidade (HCSF) estiver presente, ligue-o antes de ligar a base.

O sistema irá conduzir automaticamente uma série de verificações para verificar a integridade operacional do sistema. Se algum problema for detectado, o sistema exibirá as informações que conduzirão você a uma solução para o problema.

OBSERVAÇÃO: Quando for reinicializar o sistema, certifique-se de reiniciar também todos os equipamentos complementares adicionais.

Tela de Início

Quando o sistema concluir o processo de inicialização, a tela inicial será exibida. O último trabalho executado é exibido na tela inicial. As informações sobre o trabalho são exibidas juntamente com as maneiras de selecionar um trabalho diferente, editar as configurações para o trabalho exibido, usar o recurso SwiftStart™ e exibir as instruções de carregamento do trabalho selecionado.



Tela de Início

Se for necessário ajustar o brilho ou o contraste da tela, consulte o *Capítulo 5* para obter os procedimentos detalhados.

3 • Operação básica

Visão geral do trabalho

Este capítulo fornece as instruções necessárias para executar, criar ou editar um trabalho.

Executar um trabalho - Há cinco etapas principais envolvidas na execução de um trabalho. Essas etapas precisam ser seguidas na ordem apresentada abaixo:

- *Selecionar o trabalho*
- *Configurar os alimentadores e carregar materiais*
- *Fazer os ajustes de pré-execução (se for necessário)*
- *Executar uma Peça de Teste*
- *Iniciar o trabalho*

Este capítulo explica cada uma dessas etapas detalhadamente. O conteúdo nesta seção assume que o trabalho a ser executado existe na lista **Trabalhos Salvos** localizada no sistema.

OBSERVAÇÕES:

- A lista Itens de Trabalho representa a ordem em que os itens em sua correspondência serão mostrados. O primeiro item após um envelope externo na lista Itens de Trabalho será o primeiro documento quando o conteúdo for retirado do envelope.
 - Os ícones Folha e Inserção na lista Itens de Trabalho *não* representam uma única Folha ou Inserção, mas a pilha de material carregado em um Alimentador.
 - Sempre siga as instruções de carregamento antes de executar um trabalho. A orientação de carregamento pode mudar dependendo da atribuição do Alimentador e das configurações do trabalho. Por exemplo, um Alimentador pode precisar ser carregado com a parte inferior primeiro e outro com a parte superior primeiro.
 - As atribuições de alimentador são determinadas pela máquina para melhor otimizar o trabalho. Isso significa que as atribuições são feitas somente depois de selecionar um trabalho. Observe também que depois de editar um trabalho, as atribuições do Alimentador podem mudar.
 - O sistema se ajusta automaticamente para a maioria dos materiais. Não entanto, se as aberturas de seus envelopes externos variam significativamente, um ajuste manual pode ser necessário. Da mesma forma, se folhas de largura ou comprimento diferentes forem alimentadas em um HCSF (Alimentador de Folhas de Alta Capacidade), haverá ajustes a serem feitos.
-

Criar um trabalho - Se o trabalho não existe, ele deve ser criado e salvo por um Supervisor/Gerente. Consulte *Criar um trabalho* neste capítulo para obter mais informações.

Editar um trabalho - Se o trabalho precisa ser modificado, ele pode ser editado e executado, mas deverá ser salvo por um Supervisor/Gerente. Consulte *Editar um trabalho* neste capítulo para obter mais informações.

Selecionar o trabalho

Se o trabalho que você quer executar for o que está sendo exibido na tela inicial, continue na seção *Executar uma peça de teste* deste capítulo. Caso contrário, siga as etapas abaixo para selecionar o trabalho:

1. Na tela inicial:

- Selecione **Selecionar Outro Trabalho** para exibir uma lista de trabalhos salvos. Vá para a etapa 3, abaixo.

OU

- Selecione **Menu>Trabalhos>Selecionar trabalho**. A tela “Selecionar Tipo de Trabalho” é exibida.

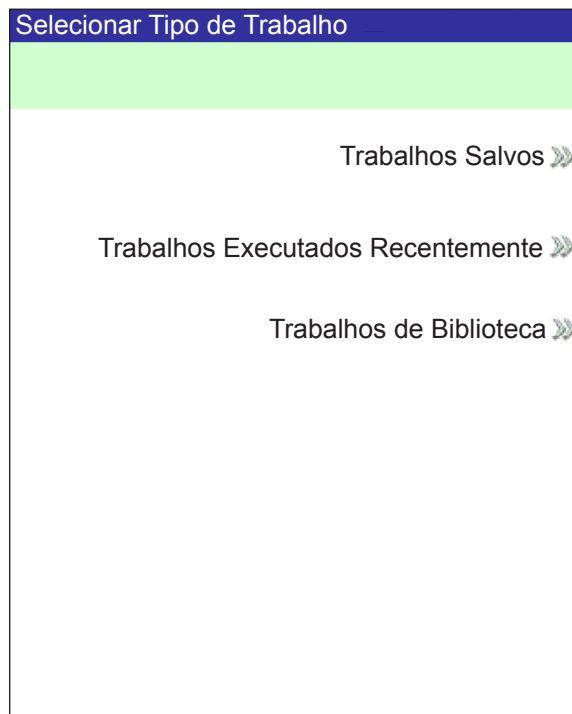

Tela Selecionar Tipo de Trabalho

2. A tela Tipo de Trabalho fornece acesso a todos os trabalhos que estão no sistema. Essa tela exibe três categorias para pesquisar o trabalho que você quer executar:

- **Trabalhos Salvos** exibe a lista de trabalhos criados e salvos.
- **Trabalhos Executados Recentemente** exibe uma lista com os últimos 8 trabalhos que seu sistema executou. Essa lista mostra o nome de cada trabalho e a data/hora em que o trabalho foi executado.
- **Trabalhos de Biblioteca** exibe os nomes dos trabalhos pré-definidos carregados no sistema.

3. Selecione a categoria desejada para exibir a lista de trabalhos disponíveis nessa categoria.

4. Selecione o trabalho desejado na lista.

- Se o trabalho não aparecer na primeira página, use as teclas de seta PARA CIMA/PARA BAIXO para percorrer a lista.
- Conforme um trabalho é destacado na lista, a Árvore de Ícones de Correspondência do trabalho aparece no monitor de modo que ele possa ser identificado.

3 • Operação básica

Configurar os alimentadores e carregar materiais

Depois de selecionar o trabalho que você quer executar, é necessário configurar o sistema para executá-lo. Isso consiste em fazer o seguinte:

- Colocar as Bandejas na Torre do Alimentador, se solicitado.
- Carregar material nas Bandejas conforme indicado pela Árvore de Ícones de Correspondência e pelas instruções de carregamento do trabalho selecionado.
- Carregar o HCEF (Alimentador de Envelopes de Alta Capacidade), se necessário.

As seções a seguir fornecem mais detalhes sobre essas tarefas.

OBSERVAÇÃO: Se um HCSF (Alimentador de Folhas de Alta Capacidade) estiver presente, você precisará carregar o material nele. Consulte *Ajustar as guias do HCSF* no Capítulo 7 para obter mais informações.

Encaixar as Bandejas na Torre do Alimentador

O procedimento para o encaixe de qualquer tipo de Bandeja na Torre do Alimentador e para as instruções de carregamento de qualquer tipo de Bandeja é basicamente o mesmo:

OBSERVAÇÃO: Use ambas as mãos ao encaixar ou remover uma Bandeja.

1. Alinhe a extremidade posterior da Bandeja com os suportes de fixação da bandeja na Torre do Alimentador.
2. Levante o Separador empurrando para cima a Alavanca de Elevação do Separador (localizada na lateral da Torre do Alimentador).

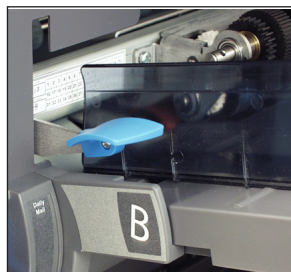

Empurre a alavanca para cima para levantar o separador.



Figura 3.1.1: Levante o Separador e deslize a Bandeja nos suportes de fixação da bandeja.

3. Deslize a Bandeja nos suportes de fixação da bandeja até sentir que a Bandeja está encaixada no lugar.

OBSERVAÇÃO: A Bandeja está encaixada corretamente quando o entalhe na parte inferior de cada lado da Bandeja está encaixado na ranhura de cada um dos suportes de fixação da bandeja.



Figura 3.1.2: Bandeja encaixada corretamente no suporte de fixação da bandeja (*vista inferior*)

4. Recue um pouco a Bandeja no ângulo em que a Bandeja se encaixa para assegurar que ela está encaixada firmemente. Se não estiver, repita o procedimento até que a Bandeja se encaixe de maneira adequada e firme.

Remover as Bandejas da Torre do Alimentador

O procedimento para a remoção de uma Bandeja de Folhas ou de Inserção consiste no seguinte:

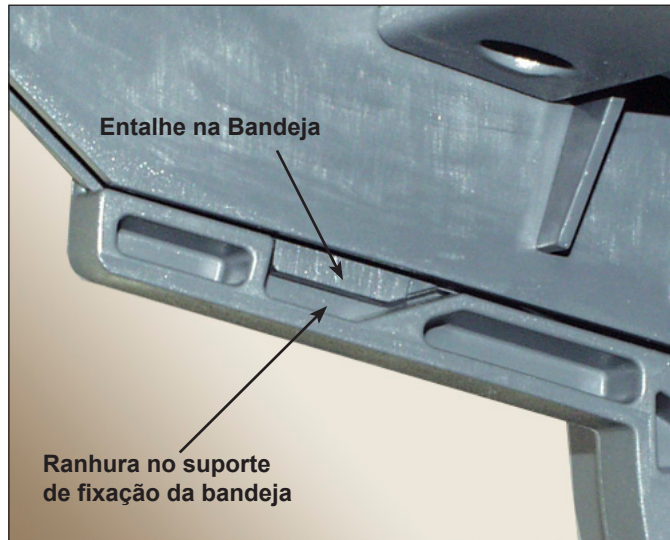
1. Segure a extremidade aberta da Bandeja e levante-a.
2. Deslize a Bandeja para fora até deixar as ranhuras no suporte de fixação da bandeja.

3 • Operação básica

Carregar material nas Bandejas

É importante soltar (ventilar) todos os itens na pilha que podem grudar ANTES de colocar o material na Bandeja. Para fazer isso:

1. Segure uma extremidade da pilha em uma mão.
2. Folheie a extremidade oposta da pilha com a outra mão.
3. Repita com a outra extremidade da pilha.



Figura 3.2: Solte o material (ventilador)

Informações da Bandeja

A Árvore de Ícones de Correspondência na tela inicial fornece informações sobre cada item no envio de correspondências. Cada ícone representa um documento do trabalho atual. Use as Teclas de Seta para destacar um ícone de documento. Quando um ícone está destacado, algumas ou todas as seguintes informações serão exibidas:

- Gráfico do tipo de documento/mídia.
- Tipo de Bandeja em que o documento/mídia deve ser carregado.
- Orientação do documento na Bandeja.

Carregar Material nas Bandejas (continuação)

Ajustar as Guias Laterais da Bandeja

Um Regulador da Guia Lateral azul e ranhurado está presente na extremidade aberta de cada Bandeja. Esse Regulador controla as funções de abertura e fechamento das Guias Laterais da Bandeja.

Para abrir ou fechar as Guias Laterais das Bandejas de Folhas ou de Inserção na Torre do Alimentador:

1. Coloque a palma da mão contra o Regulador da Guia Lateral na extremidade aberta da Bandeja.
2. Use a palma da mão para girar o Regulador da Guia Lateral:
 - Gire o Regulador no sentido anti-horário para aproximar as Guias Laterais do material.
 - Gire o Regulador no sentido horário para afastar as Guias Laterais do material.
3. Quando as Guias Laterais tocarem o material na Bandeja, retire a mão do Regulador. As Guias se afastarão automaticamente do material e deixarão um espaço com a espessura aproximada de um envelope de 1/16 pol (1,4 pol). Esse espaçamento permite a alimentação adequada de material.



Figura 3.3: Regulador da Guia Lateral

OBSERVAÇÕES: NÃO empurre nem puxe as Guias Laterais para movê-las. Sempre use o Regulador da Guia Lateral para mover as Guias Laterais.

Carregar Material nas Bandejas (continuação)

Carregar uma Bandeja de Folhas

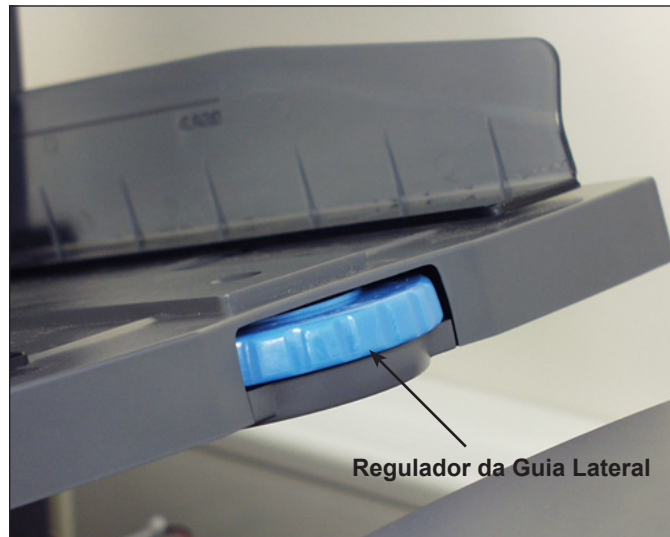
OBSERVAÇÃO: Para ver uma demonstração do processo de carregamento da Bandeja de Folhas e ajuste da Guia Lateral: vá para a tela inicial e selecione “Instruções de Carregamento e Ajustes de Pré-execução”. Use as teclas de seta PARA CIMA/PARA BAIXO para selecionar uma Folha (sendo alimentada pela Torre do Alimentador) na Árvore de Ícones de Correspondência e, em seguida, selecione “Demonstração de Configuração dos Alimentadores”.

Para carregar uma mídia em uma Bandeja de Folhas:

1. Usar o Regulador da Guia Lateral abre as laterais da Bandeja o suficiente para alinhar a largura do material.
2. Ventile uma pequena pilha de material e então coloque-a na Bandeja de acordo com a orientação especificada nas instruções de carregamento da tela inicial.



Tela de Início

3. Usando o Regulador da Guia Lateral, mova as Guias Laterais para dentro até tocarem levemente o material em ambos os lados.
Ao liberar o Regulador, as Guias voltarão automaticamente para trás até uma posição que permitirá uma folga durante a alimentação do material na Bandeja.

OBSERVAÇÃO: As Guias Laterais voltam para trás somente depois de serem movidas para dentro.

4. Levante o Separador e carregue material na Bandeja.

OBSERVAÇÃO: Não carregue material acima da linha de abastecimento máximo na bandeja.

Para obter mais informações sobre os ajustes da Guia Lateral, consulte *Ajustar as Guias Laterais da Bandeja* neste capítulo.

**Carregar Material
nas Bandejas
(continuação)**

Carregar Bandejas de Inserção

OBSERVAÇÃO: Para ver uma demonstração dos processos de carregamento da Bandeja de Inserção e do ajuste da Guia Lateral: vá para a tela inicial e selecione “Instruções de Carregamento e Ajustes de Pré-execução”. Use as telas de seta PARA CIMA/PARA BAIXO para selecionar uma Inserção na Árvore de Ícones de Correspondência e, em seguida, selecione “Demonstração de Configuração dos Alimentadores”.

Para carregar material em uma Bandeja de Inserção:

1. Use a Alavanca de Travamento do Carrinho para deslizar o Carrinho até o final da Bandeja. O Carrinho travará automaticamente no lugar.
2. Usando o Regulador da Guia Lateral, abra as laterais da Bandeja além da largura do material.
3. Posicione a pilha de material para cima e contra a extremidade frontal da Bandeja, e na orientação especificada na Árvore de Ícones de Correspondência e nas instruções de carregamento da tela inicial.



Figura 3.4.1: Posicione os dispositivos de inserção

4. Usando o Regulador da Guia Lateral, coloque as laterais da bandeja **levemente** contra o material e solte o Regulador. As Guias voltarão automaticamente para trás até uma posição que permitirá uma folga durante a alimentação do material na Bandeja.

OBSERVAÇÃO: As Guias Laterais voltam para trás somente depois de serem movidas para dentro.

Para obter mais informações sobre os ajustes da Guia Lateral, consulte *Ajustar as Guias Laterais da Bandeja* neste capítulo.

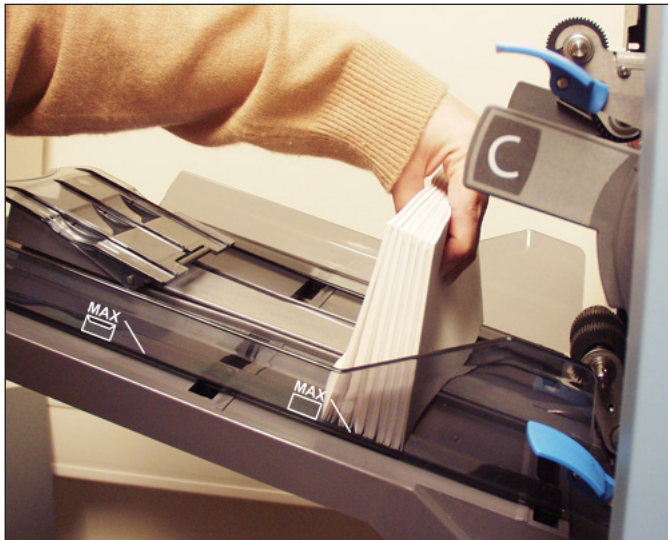
3 • Operação básica

Carregar Material nas Bandejas (continuação)

Carregar Bandejas de Inserção (continuação)

5. Carregue a Bandeja até a linha de abastecimento adequada para o tipo de inserção.
6. Incline o material um pouco para a parte de trás da Bandeja.
7. Enquanto segura o material na posição inclinada, levante *gentilmente* a Liberação da Trava do Carrinho para destravar. Deixe o Carrinho se mover para frente.
8. Deslize o Carrinho até ele tocar a peça na extremidade da pilha de material e, em seguida, solte o material.

OBSERVAÇÃO: Itens da Árvore de Ícones de Correspondência no monitor representam o material no trabalho selecionado. Use as teclas de seta para destacar um ícone a fim de ver uma imagem da orientação do material na Bandeja e a localização designada dessa Bandeja na Torre do Alimentador.



Figura 3.4.2: Posição final dos dispositivos de inserção

Carregar o Alimentador de Envelopes de Alta Capacidade (HCEF)

O HCEF tem capacidade para até 500 envelopes. Consulte o *Capítulo 6, Referências* para saber as faixas de tamanhos de envelope.

Para carregar envelopes no HCEF, será preciso ajustar as Guias Laterais, a Cunha e o Vão do Separador. Antes de começar a fazer qualquer ajuste, ventile uma pilha de envelopes e remova qualquer envelope aninhado, ondulado ou danificado de qualquer forma.

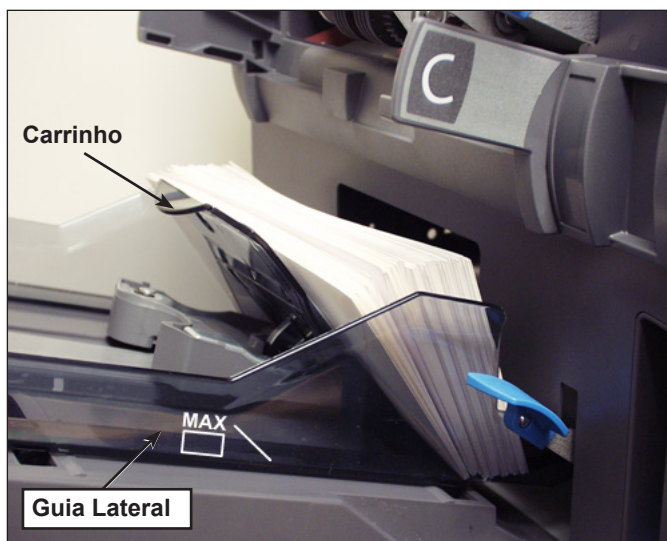
OBSERVAÇÃO: Para ver uma demonstração dos processos de ajuste da Cunha (cunha) e do Vão do Separador, vá para a tela inicial. Selecione **Instruções de Carregamento e Ajustes de Pré-execução**. Use as teclas de seta PARA CIMA/PARA BAIXO para selecionar o envelope sendo alimentado pelo HCEF e, em seguida, selecione **Demonstração de Configuração dos Alimentadores**.

Ajustar as Guias Laterais do HCEF

1. Coloque um envelope entre as Guias Laterais.
2. Usando o controle do Regulador, aproxime as Guias Laterais até tocar levemente o envelope.
3. Solte o controle. As Guias retornarão até a posição correta para permitir um deslizamento livre do envelope entre as Guias Laterais.

OBSERVAÇÃO: As Guias Laterais voltam para trás somente depois de serem movidas para dentro.

4. Certifique-se de que o envelope desliza livremente entre as Guias Laterais quando colocado plano nas esteiras de alimentação vermelhas.



Figura 3.6: Ajustar as Guias Laterais do HCEF

3 • Operação básica

Carregar o HCEF (continuação)

Ajustar a Cunha do HCEF

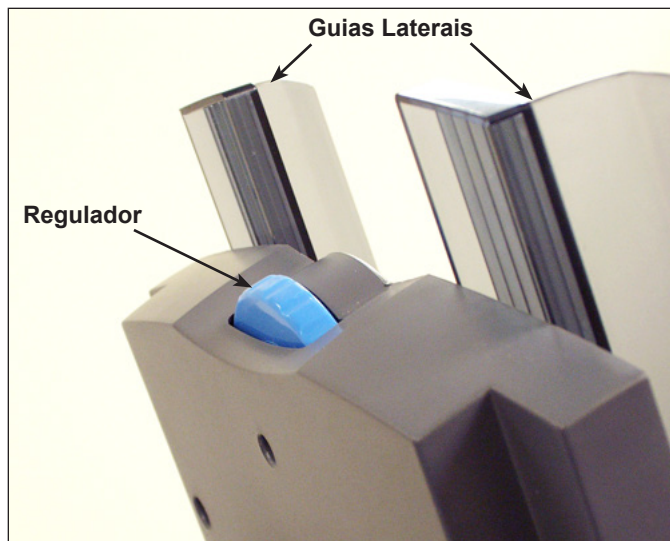
1. Insira um envelope no HCEF com a margem inferior do envelope contra a Guia Central, alinhado com os dois parafusos. A margem superior do envelope (a margem com aba) deve apontar para a Cunha.

OBSERVAÇÃO: Certifique-se de que o envelope esteja centralizado, *não em ângulo*, na Guia Central para obter o posicionamento correto. Se a posição do envelope estiver incorreta, o ajuste do Vão do Separador também estará incorreto.

2. Levante e libere a Alavanca de Travamento da Cunha azul.
3. Deslize a Cunha na direção do envelope até que a margem superior do envelope se ajuste na fenda central da Cunha.



Figura 3.7.1: Ajuste da posição da cunha

**Carregar o HCEF
(continuação)**

4. Abaixar a Alavanca de Travamento do Suporte do Trilho para travar a Cunha no lugar e remover o envelope.

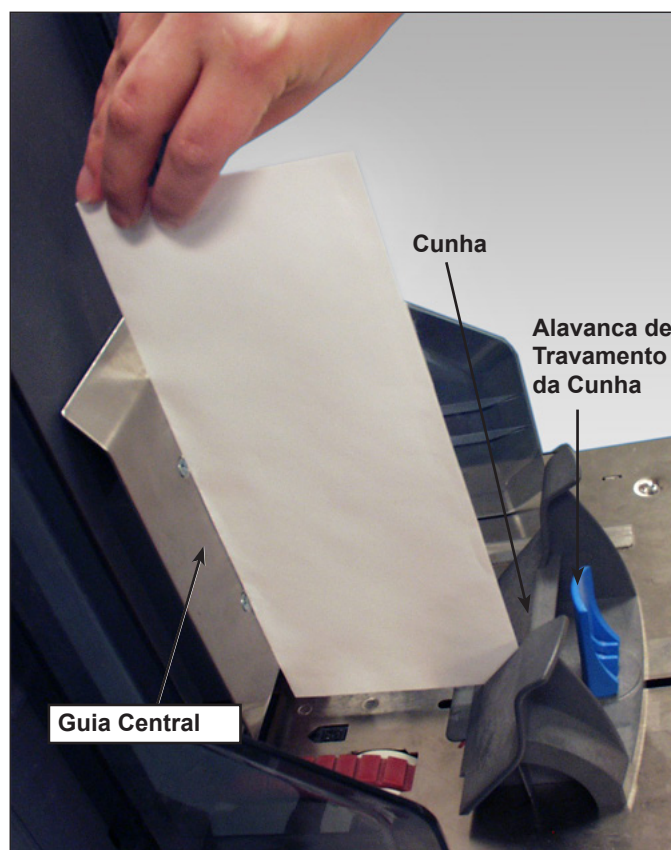

Figura 3.7.2: Canto do envelope na fenda central

3 • Operação básica

Carregar o HCEF (continuação)

Ajustar o Vão do Separador do HCEF

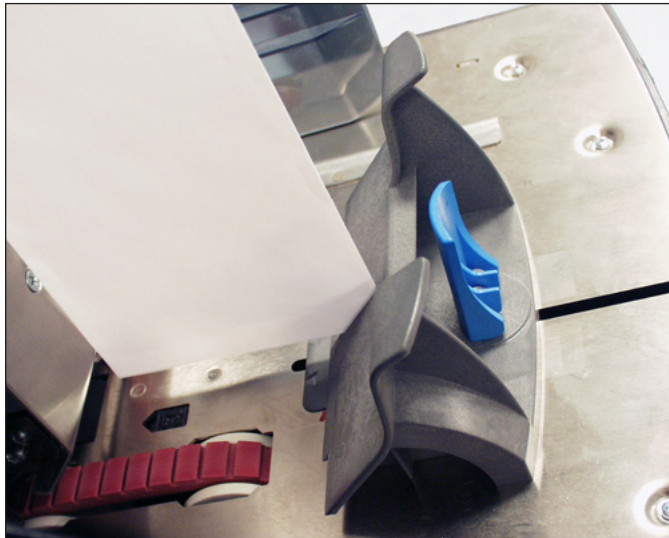
OBSERVAÇÃO: Você deve ajustar a Cunha do HCEF antes de ajustar o Vão do Separador. Consulte *Ajustar a Cunha do HCEF* neste capítulo para obter mais informações.

1. Prepare um envelope para o ajuste do vão do separador:
 - a. Corte uma tira de papel de 20 lb (80 g/m²) e encaixe dentro de um envelope.
 - b. Insira a tira de papel no envelope.
-

OBSERVAÇÃO: Bata o envelope levemente contra uma superfície dura para assegurar que a tira de papel vá até a parte inferior do envelope.

- c. Feche a aba do envelope.
2. Empurre para cima a Alavanca do Vão do Separador para levantar o Separador.



Figura 3.8.1: Empurre para cima a Alavanca do Vão do Separador



Figura 3.8.2: Separador, Levantado.

**Carregar o HCEF
(continuação)**

3. Coloque o envelope, margem inferior primeiro, no Separador de modo que a margem superior (a dobra da aba) fique alinhada com a guia na Cunha.

OBSERVAÇÃO: A margem da guia é indicada por duas setas.

4. Abaixar o Separador completamente e, em seguida, empurrar para baixo a Alavanca do Vão do Separador para travar no lugar.
5. Puxe o envelope para fora do HCEF.



Figura 3.8.3: Envelopes alinhados com a guia na Cunha.

6. Sobreponha uma pilha de envelopes de 0,7 a 2 pol (20 a 50 mm) parcialmente. Coloque os envelopes no HCEF com o lado da aba para baixo, aba no final.
7. Carregue uma pilha inteira de envelopes (até 500 unidades), certificando-se de que os envelopes toquem a parte posterior das Guias Laterais. Não é necessário sobrepor parcialmente os envelopes restantes.

OBSERVAÇÕES:

- Se houver um HCSF ou uma Impressora Associada, pode ser necessário ajustar as guias para assegurar que as folhas sejam alimentadas corretamente. Consulte *Ajustar as guias do HCSF* ou *Ajustar as guias da interface da impressora* no Capítulo 7 deste guia para obter mais informações.
- Se você estiver usando leitura, pode ser necessário ajustar o cabeçote de leitura para assegurar a leitura do código de barras ou da marca OMR. Consulte *Ajustar os cabeçotes de leitura* no Capítulo 8 deste guia para obter mais informações.

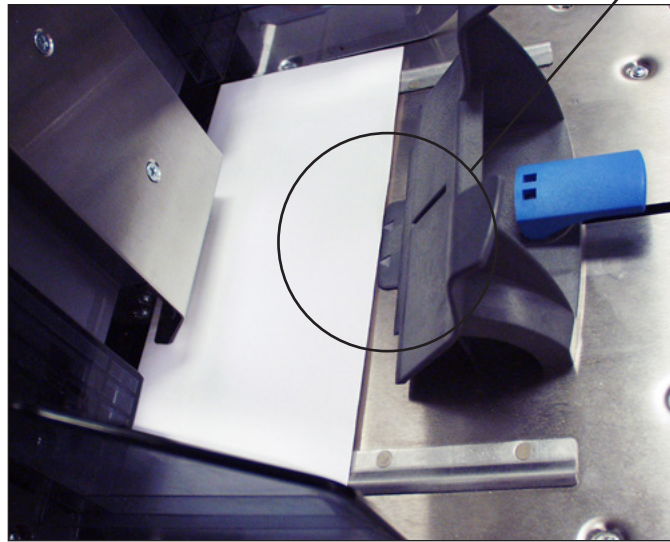
3 • Operação básica

Fazer os ajustes de pré-execução

Depois de carregar os itens para o trabalho selecionado, pode ser necessário fazer alguns ajustes no abridor de envelopes para assegurar a precisão do trabalho.

Ajustar os Abridores de Envelopes

Os Abridores de Envelopes na Área de Inserção abrem cada envelope para permitir a inserção do conteúdo. Se você estiver usando um envelope de tamanho diferente do trabalho anterior, é necessário confirmar que o envelope está alinhado corretamente com os Abridores antes de executar o novo trabalho. Se o alinhamento estiver incorreto, você precisa ajustar a posição dos Abridores de Envelopes. Siga as etapas na seção abaixo para verificar o alinhamento do envelope e fazer os ajustes.

Alimentar um envelope de teste

1. Carregue os envelopes externos no alimentador de envelopes.
2. Selecione **Instruções de Carregamento** na tela inicial, em seguida, selecione **Ajustes de Pré-execução** e, por último, selecione **Configurações do Abridor de Envelopes**.

OBSERVAÇÃO: O sistema selecionará automaticamente o Alimentador somente quando um envelope externo estiver sendo usado. Se múltiplos envelopes externos estiverem sendo usados, você precisa selecionar um Alimentador de envelopes.

3. Pressione **PEÇA DE TESTE** para alimentar um envelope para a Área de Inserção.
4. Abra a Tampa da Área de Inserção e observe o Envelope. Se você precisar fazer algum ajuste, siga os procedimentos para a configuração da largura e/ou comprimento, conforme descrito a seguir.



Figura 3.9.1: Tampa da Área de Inserção

**Ajustar os
Abridores
de Envelope
(continuação)**

Executar os ajustes de largura (Abridores de Envelopes Externos)

1. Solte os parafusos manuais na parte superior dos Abridores de Envelopes Externos.



Figura 3.9.2: Locais do Abridor de Envelopes Externos

2. Deslize os Abridores conforme necessário para alinhar os ponteiros com as margens externas do envelope.
 - Empurre para baixo os parafusos manuais para assegurar que os Abridores de Envelopes Externos se alinhem com o envelope.
 - Se estiver usando envelopes pequenos (menores do que 7,5 pol / 194 mm de largura), afaste os Abridores de Envelopes Externos das margens externas do envelope.
 - Se estiver usando envelopes com janelas, certifique-se de que os Abridores de Envelopes Externos não toquem as margens da janela.



Figura 3.9.3: Alinhamento do abridor de envelopes externos

3. Aperte os parafusos manuais na parte superior dos Abridores de Envelopes Externos.

3 • Operação básica

Ajustar os Abridores de Envelope (continuação)

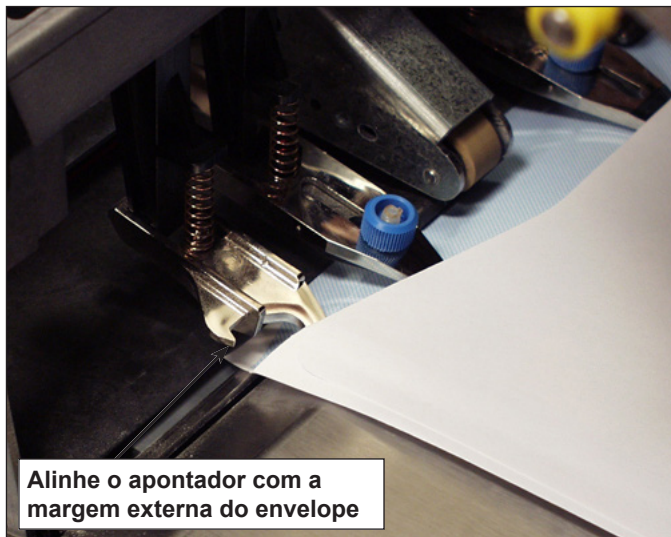
Executar os ajustes de comprimento (Abridores de Envelopes Internos)

1. Se estiver usando envelopes com janelas, solte os parafusos manuais que prendem cada Abridor de Envelopes Internos.

OBSERVAÇÃO: Existem três Abridores de Envelopes Internos, os quais geralmente precisam apenas de ajustes de comprimento. Porém, quando necessário, eles (exceto o Abridor Intermediário) podem ser movidos lateralmente.



Figura 3.9.4: Localizações do abridor de envelopes internos

- a. Posicione os Abridores de Envelopes Internos de modo que não toquem a margem da janela. Em casos incomuns, por exemplo, janelas verticais, pode ser necessário colocar o Abridor na janela para impedir que o Abridor pegue a margem da janela.
 - b. Aperte os parafusos manuais dos Abridores ajustados.
2. Pressione para baixo e então puxe um dos controles na parte superior da estrutura para determinar quão distante está a margem de inserção de um Abridor de Envelopes Internos do envelope.
 3. Se necessário, solte o controle na margem de inserção do Abridor de Envelopes Internos e ajuste até ele ficar, *no mínimo*, a 5 mm do painel superior do envelope.

**Ajustar os
Abridores
de Envelope
(continuação)**

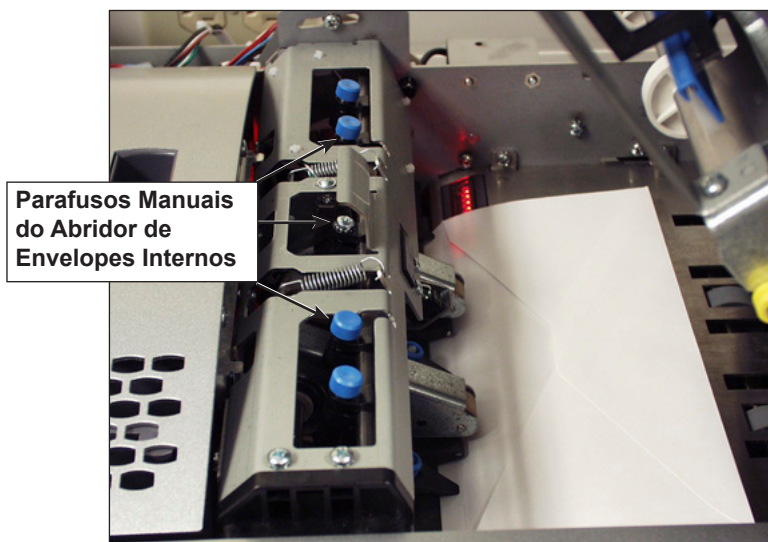

Figura 3.9.5: Abridores de Envelopes Internos Inseridos no Envelope

4. Aperte o controle da margem de inserção ajustada.
5. Repita as etapas 2 a 4 para as outras duas margens de inserção.

Verificar as configurações

Ao concluir os ajustes necessários do Abridor de Envelopes, feche a Tampa da Área de Inserção e verifique as configurações da seguinte maneira:

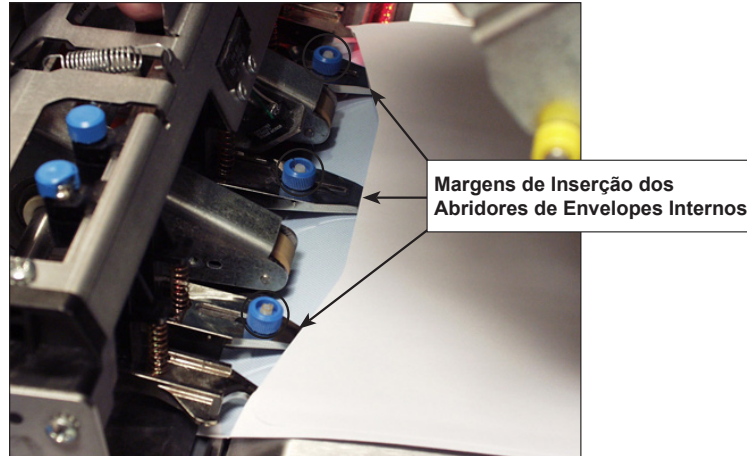
1. Pressione **LIMPAR COMPARTIMENTO**.
2. Pressione **PEÇA DE TESTE**.
 - Se os Abridores de Envelopes estiverem posicionados corretamente (isto é, alinhados corretamente para abrir o envelope), selecione **OK**
 - Se mais ajustes forem necessários, repita as etapas descritas nas seções anteriores até obter o adequado alinhamento.

OBSERVAÇÃO: Toda vez que uma PEÇA DE TESTE é pressionada, uma peça de teste é gerada.

Ajustar a alavanca manual do modo de Mídia Rígida (Relay 8000 somente)

Correspondências com inserções rígidas deixam a máquina pela saída de correspondências. O recurso de Mídia Rígida exige que a alavanca manual (com o sensor) mantenha aberta a abertura de correspondências. Esse hardware está incluído com o dispositivo de inserção por transmissão do Relay 8000.

Após um ou mais inserções forem designadas “rígidas”, o trabalho requer um envelope de 6 polegadas (152 mm) a 7 polegadas (178 mm) de comprimento e a alavanca manual colocada na posição de correspondências.

- Os envelopes devem ser alimentados na Torre do Alimentador; o HCEF não pode ser usado.
- Os componentes da correspondência podem ser muito curtos para deixar o dispositivo de inserção através da saída de correspondências quando não estão em um envelope, **LIMPAR COMPARTIMENTO** não funciona no modo de Mídia Rígida. Você deve limpar o dispositivo de inserção manualmente.

Para ajustar a alavanca manual para o modo de Mídia Rígida:

1. Abra a tampa do Dispositivo de Colagem.
2. Ajuste a alavanca para a posição de mídia rígida.
3. Feche a tampa do Dispositivo de Colagem.

Executar uma Peça de Teste

Uma vez que a configuração do trabalho está pronta, você deve executar uma peça de teste para assegurar o funcionamento do sistema e verificar a precisão da correspondência final. Siga estas etapas para executar uma peça de teste:

1. Encaixe as Bandejas do Alimentador na Torre do Alimentador. Consulte as seções anteriores neste capítulo para obter instruções específicas.

OBSERVAÇÃO: Destaque os Ícones da Árvore de Correspondência na tela inicial para obter informações sobre o tipo de Bandeja a ser usado, a orientação do material na Bandeja e a localização da Bandeja na Torre do Alimentador.

2. Carregue os componentes da correspondência nas Bandejas do Alimentador.
3. Pressione **PEÇA DE TESTE**. O sistema agrupa todo o conteúdo da correspondência de acordo com os parâmetros do trabalho. A correspondência resultante é alimentada para a Área de Desvio Superior aguardando sua inspeção. Ela não segue para o Dispositivo de Colagem. A tela Peça de Teste Concluída é exibida.
4. Examine a correspondência:
 - a. Remova o conteúdo do envelope externo.
 - b. Verifique se os itens estão agrupados na ordem desejada e que o endereço de destino é exibido corretamente, no caso de um envelope com janela.
 - c. Verifique se há duplicatas.

Executar uma Peça de Teste (continuação)

5. Dependendo do resultado, escolha uma das opções a seguir apresentadas na tela Peça de Teste:
 - a. Se a correspondência de teste passar na inspeção, selecione **Peça de Teste OK**. Você retornará para a tela inicial *ou* pressione **INICIAR** para começar o trabalho.
 - b. Se o endereço precisar ser movido PARA CIMA/PARA BAIXO (aplicável a envelopes com janelas), selecione **Ajustar endereço**. A tela a seguir é exibida.

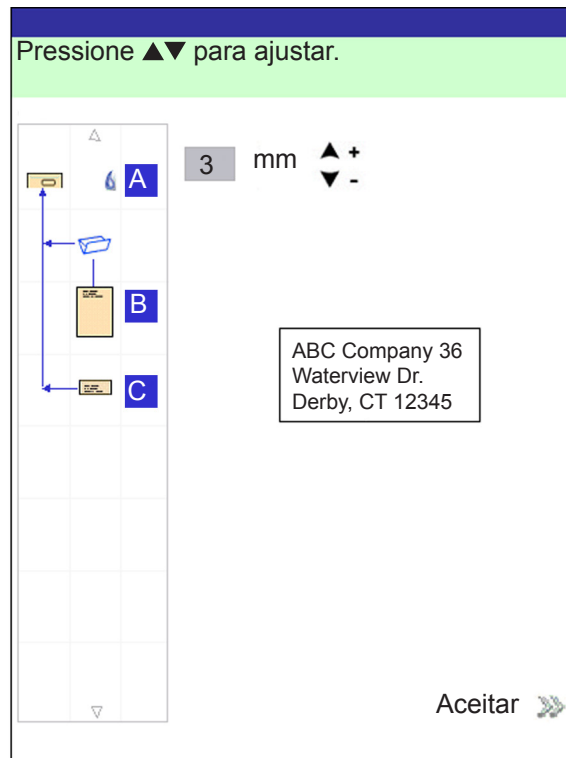

Tela Ajustar Endereço

- Use as teclas PARA CIMA/PARA BAIXO para reposicionar o endereço e, em seguida, selecione Concluído. Você retornará para a tela inicial.
- c. Se você quiser fazer outros ajustes, selecione **Editar trabalho**. Agora você pode adicionar, excluir ou mover componentes de correspondência e alterar os parâmetros de um ou mais documentos na correspondência.

OBSERVAÇÕES:

- As instruções detalhadas sobre o uso das funções Adicionar, Excluir, Mover e Editar estão contidas nas seções anteriores deste capítulo.
- Se você fizer alguma alteração na ordem da correspondência, na posição do endereço e/ou em um ou mais documentos na correspondência, execute a Peça de Teste novamente para verificar o funcionamento da máquina e a precisão da correspondência.
- Todas as edições feitas NÃO são salvas a menos que um Supervisor/Gerente especificamente salve-as.

- d. Se você precisar verificar as configurações do trabalho, acesse a tela Revisar trabalho (selecione **Início > Menu > Trabalhos > Revisar trabalho**).

3 • Operação básica

Revisar as configurações do trabalho

Você pode querer revisar as configurações do trabalho antes de começar a executar o trabalho. A tela Revisar Trabalho fornece uma rápida visão das configurações de cada um dos parâmetros dos componentes da correspondência e das configurações gerais do trabalho. Essa tela é uma maneira rápida de assegurar que o trabalho correto está selecionado.

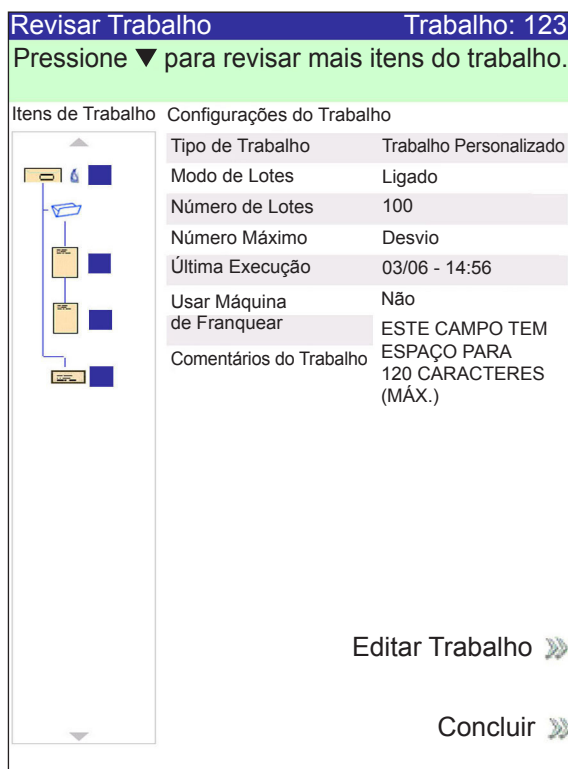

Tela Revisar Trabalho

Para acessar a tela Revisar Trabalho:

1. Na tela inicial, selecione **Menu**.
2. Na tela Menu, selecione **Trabalhos > Revisar trabalho atual**.
3. Use as Teclas de Seta para percorrer as configurações do trabalho e cada um dos itens incluídos.
 - Selecione **Editar trabalho** para acessar as telas e fazer alterações.
 - Selecione **Concluir** para retornar à tela Menu.
 - Pressione **INÍCIO** para retornar à tela inicial.

OBSERVAÇÃO: Certifique-se de que os materiais na correspondência atendem as especificações de material. Consulte as especificações apresentadas no *Capítulo 6*.

- Iniciar o trabalho** Depois de verificar a Peça de Teste, você está pronto para iniciar a execução do trabalho. Para fazer isso:
1. Confirme que você está na tela inicial.
 2. Pressione **INICIAR**. O sistema começará a executar o trabalho.

Trabalhos do SwiftStart™

O modo SwiftStart™ permite que você execute um trabalho simples sem inserir qualquer informação de configuração. No modo SwiftStart™, o sistema detecta automaticamente o material e define os parâmetros necessários para executar o trabalho. Um trabalho do SwiftStart™ pode ser executado sem salvar as configurações, ou um Supervisor/Gerente pode nomear e salvar o trabalho para reusá-lo no futuro. Use o SwiftStart™ quando sua correspondência consistir em apenas um pequeno número de folhas de um tamanho que possa ser dobrado.

- Uma única folha e uma única inserção serão obtidas de cada alimentador carregado, proporcionando um conteúdo máximo de correspondência de: quatro folhas e três inserções (Relay 50000/6000) ou quatro folhas e quatro inserções (Relay 7000/8000). A dobra será determinada pelo comprimento da folha e profundidade do envelope.

OBSERVAÇÃO: As opções de conteúdo máximo estão disponíveis somente quando houver dois HCSFs.

- O comprimento máximo da folha é 11-5/8 pol (297 mm)
- Somente envelopes com profundidade de 4-1/4 a 6-3/8 pol (109 mm, 111 mm, 114 mm, 121 mm e 162 mm) podem ser usados.
- Não pode ser usado para executar somente dobra ou somente inserções.
- Não é possível vincular alimentadores nesse modo.
- O dispositivo de colagem de envelopes está sempre ativo (exceto na peça de teste).
- O número de lotes está sempre desativado.
- Esse modo não funcionará com leitura.
- O endereço deve estar na parte de cima da folha.

3 • Operação básica

Usar o SwiftStart™

Para usar o SwiftStart™:

1. Selecione **SwiftStart** na tela inicial.
2. Encaixe e carregue as Bandejas do Alimentador:
 - a. Carregue os envelopes externos na Bandeja de Inserção (A) ou no HCEF (G, se estiver presente no sistema).
 - b. Carregue as folhas e então as inserções, começando pelo alimentador mais distante à esquerda e na parte inferior.
 - c. Carregue as folhas e/ou inserções restantes no sentido horário e à direita do primeiro item.
3. Pressione **PEÇA DE TESTE**. O sistema alimenta um envelope a partir da Bandeja de Inserção ou do HCEF (se presente) e mede seu comprimento. Em seguida, ele alimenta uma folha da Bandeja de Folhas e mede seu comprimento. O sistema faz alguns cálculos internos com essas medições e com base neles determina o tipo de dobra para o documento de controle.

O sistema então repete o procedimento de medição e de determinação da dobra para cada folha e inserção, criando uma Árvore de Ícones de Correspondência no processo para representar esse trabalho.

Quando todos os itens dos Alimentadores/Bandejas carregados estiverem carregados, o sistema produzirá uma correspondência de amostra.
4. Verifique a peça de teste e então faça todos os ajustes necessários. Repita a execução da peça de teste até que a correspondência atenda suas especificações.
5. Pressione **INÍCIO** para executar o trabalho.
6. Se você desejar salvar esse trabalho, você precisará de acesso de supervisor ou gerente para inserir um nome na tela em que o trabalho é salvo.

Criar um trabalho

A criação de um novo trabalho envolve definir o conteúdo de uma nova correspondência e, opcionalmente, salvar o trabalho para uso futuro. Esse processo consiste na identificação de cada item na correspondência e na seleção das configurações para o trabalho. Uma Árvore de Ícones de Correspondência é automaticamente construída na tela à medida que você adiciona itens.

Para acessar a tela Criar Novo Trabalho:

1. Na tela inicial, selecione **Menu "> Trabalhos > Criar um novo trabalho."** A tela Criar trabalho é exibida.
2. Digite o Nome do Trabalho usando a matriz alfanumérica.
 - a. Use as teclas de seta PARA CIMA/PARA BAIXO e ESQUERDA/DIREITA para selecionar uma letra.
 - b. Pressione **OK** para adicionar a letra ao nome do trabalho.
 - c. Destaque o caractere de seta e pressione **OK** para mover o cursor dentro do nome do trabalho
 - d. Selecione **Aceitar nome** quando concluir.
3. Se o sistema estiver equipado com leitura, a tela Criar - Tipo de Trabalho é exibida.

Criar um trabalho
(continuação)

- Se o novo trabalho não exigir leitura, selecione **Tipo Normal** para continuar.
 - Se o novo trabalho exigir leitura, selecione **Trabalho de leitura**.
4. A tela Criar Envelope Externo é exibida.
- Se o trabalho não exigir um envelope externo, selecione **Não**.
 - Se o trabalho exigir um envelope externo, selecione **Sim**.
 - Selecione as opções adequadas de Envelope Externo para o trabalho. Consulte a tabela *Opções de envelope* neste capítulo para obter mais informações sobre cada uma das opções de menu relacionadas.
 - Pressione **Aceitar** quando concluir.
 - Se o trabalho for um trabalho de leitura, a tela Criar - Somente Um Envelope é exibida. Se o trabalho exigir apenas um envelope, selecione **Sim** e continue na etapa 5.
- Se o trabalho exigir um envelope adicional, selecione **Não, dois envelopes externos**. Valide as opções disponíveis e pressione **Aceitar** quando concluir.

OBSERVAÇÃO: Se for um trabalho de leitura e você for usar a seleção dinâmica de envelopes, você deve selecionar "Não, Dois Envelopes Externos".

5. A tela Criar - Selecionar Próximo Item é exibida. Selecione a opção adequada.

Opções do Menu	Ações/Opções Associadas
Cartão de Resposta Envelope de Resposta Inserção Pré-Dobrada Livreto Pequeno Recibo Inserção Comum Livreto Grande Rígido*	a. Se for um trabalho de leitura, siga as etapas abaixo. Caso contrário, vá para a etapa b. <ul style="list-style-type: none"> • A tela Tipo de Leitura é exibida. Selecione o Tipo de Leitura adequado (OMR, Código 3 de 9 ou Intercalação 2 de 5). • A tela Configuração de Leitura é exibida. Selecione a Configuração de Leitura adequada. • A tela Conteúdo - Em Linha com as Marcas é exibida. <i>Se houver um conteúdo em linha com as marcas de leitura</i>, selecione "Sim". <i>Se não houver um conteúdo em linha com as marcas de leitura</i>, selecione "Não". b. Selecione as opções adequadas para a inserção. Pressione "Aceitar" quando concluir. <p>Consulte a tabela <i>Opções de Inserção</i> neste capítulo para obter informações específicas sobre cada uma das opções de menu relacionadas.</p>

*O Relay 8000 é necessário para esse item.

3 • Operação básica

Criar um trabalho (continuação)

Opções do Menu	Ações/Opções Associadas
Folha	<p>a. Siga a etapa adequada abaixo:</p> <ul style="list-style-type: none">• Se esta for a primeira folha que você está adicionando ao trabalho e não há uma Impressora Associada, selecione a opção de personalização adequada. A tela Criar - Verificar Folha é exibida.• Se esta for a segunda folha que você está adicionando ao trabalho, selecione "Mesmo conjunto (Dobrar com folha anterior)" ou "Novo conjunto (Dobrar separadamente)". Se a folha fizer parte de um novo conjunto, selecione a opção de personalização apropriada.• Se esta for a primeira folha que você está adicionando ao trabalho e há uma Impressora Associada, selecione a opção de impressora adequada. A tela Folha - Criação Personalizada é exibida. Selecione a opção de personalização adequada. A tela Criar - Verificar Folha é exibida. <p>b. Se for um trabalho de leitura, siga as etapas abaixo. Caso contrário, vá para a etapa c.</p> <ul style="list-style-type: none">• A tela Tipo de Leitura é exibida. Selecione o Tipo de Leitura adequado (OMR, Código 3 de 9 ou Intercalação 2 de 5).• A tela Configuração de Leitura é exibida. Selecione a Configuração de Leitura adequada.• A tela Conteúdo em Linha com as Marcas é exibida. Se houver um conteúdo em linha com as marcas de leitura, selecione "Sim". Se não houver um conteúdo em linha com as marcas de leitura, selecione "Não".• Se você selecionou "Sim", a tela Configurações de Localização da Marca é exibida. Siga as etapas abaixo para digitar as várias medidas relacionadas com a marca:<ul style="list-style-type: none">- Selecione uma opção e, em seguida, use as teclas de seta PARA CIMA/PARA BAIXO para digitar a medida adequada (em milímetros).- Pressione "Aceitar" quando concluir de digitar a medida.- Depois de inserir <i>todas</i> as medidas, selecione "Aceitar". <p>c. Selecione as opções adequadas de Folha para o trabalho. Pressione "Aceitar" quando concluir.</p> <p>OBSERVAÇÃO: Se for um trabalho de leitura, certifique-se de definir a configuração da alimentação selecionada.</p> <p>Consulte a tabela <i>Opções de folha</i> neste capítulo para obter mais informações sobre cada uma das opções de menu relacionadas.</p> <p>d. Selecione as opções adequadas de Dobra para a folha. Pressione "Aceitar" quando concluir.</p> <p>Consulte a tabela <i>Opções de dobra</i> neste capítulo para obter informações específicas sobre cada um dos itens de menu relacionados.</p>

6. Após concluir a inclusão de uma Folha ou Inserção, a tela Adicionar Novo Item é exibida.
 - Selecione "Sim" para adicionar itens adicionais ao trabalho. Repita a etapa 4 conforme necessário.
 - Selecione "Não" se você tiver terminado de incluir os itens ao trabalho.
7. A tela Criar - Editar Configurações do Trabalho é exibida. Selecione as opções apropriadas.

Criar um trabalho
(continuação)

Opção do Menu	Ações/Opções Associadas
Comentários do Trabalho	Use a matriz alfanumérica para digitar qualquer informação adicional relacionada com o trabalho. Se o trabalho for salvo por um supervisor ou gerente, você pode deixar fácil para os operadores identificarem/selecionarem o trabalho correto no futuro inserindo uma descrição do trabalho na área de comentários do trabalho. OBSERVAÇÃO: Os comentários do trabalho podem ter até 120 caracteres.
Modo de Lotes	Alternar: <ul style="list-style-type: none"> • <i>Desativado</i> significa que esse recurso não funcionará para esse trabalho, ou • <i>Ativado</i> significa que o recurso está ativo. OBSERVAÇÃO: O modo de lotes não pode ser usado com trabalhos de leitura.
Número de Lotes	Use a matriz numérica para digitar o valor do número de lotes. OBSERVAÇÃO: O número de lotes pode conter até quatro dígitos. O número mínimo é "5" e o máximo é "9999".
Número Máximo de Conjuntos em Excesso	Indica o que acontecerá aos conjuntos que excederem a quantidade estabelecida para o conjunto. As opções são <i>Desviar</i> e <i>Parar</i> .
Usar Máquina de Franquear	Selecione essa opção se você for usar a Interface da Máquina de Correspondências (MMI). Essa interface permite a comunicação entre o Sistema de Inserção e um sistema de correspondências Connect+ via conexão USB. O dispositivo de inserção envia sinais de início e parada ao sistema de correspondências, e o sistema de correspondências pode enviar mensagens de erro de volta ao dispositivo de inserção para interromper a alimentação. Alternar: <ul style="list-style-type: none"> • <i>Desativado</i> significa que esse recurso não funcionará para esse trabalho, ou • <i>Ativado</i> significa que o recurso está ativo. OBSERVAÇÃO: A MMI é uma opção de saída que pode ser adquirida. Somente envelopes tamanho carta podem ser usados com essa interface. Consulte "Connect+ MMI" no <i>Capítulo 7</i> para obter mais informações sobre a MMI.
Avançado	Permite o acesso às configurações avançadas do trabalho. IMPORTANTE: Não altere as configurações avançadas do trabalho a menos que seja instruído a fazê-lo. Alterar as configurações pode afetar o desempenho da máquina.
Contador do Marcador de Correspondência	Selecione essa opção se você tiver um Dispositivo de Colagem de Correspondências e quiser usar o marcador de margem do envelope para fazer uma marcação a cada n envelopes. Use a matriz numérica para digitar o valor adequado. OBSERVAÇÃO: O Dispositivo de Colagem de Correspondências é uma opção de saída que pode ser adquirida. Somente envelopes tamanho carta podem ser marcados usando o marcador de margem do envelope. Consulte o <i>Capítulo 7</i> para obter mais informações sobre o Dispositivo de Colagem de Correspondências.

8. Selecione "Aceitar" quando concluir.

9. A tela Criar - Trabalho Criado Salvo é exibida.

- Selecione "Sim, Salvar" para salvar o trabalho (opcional). Você deve ter direitos de acesso de supervisor ou gerente para salvar trabalhos.
- Selecione "Não, Salvar Depois" caso você não tenha direitos de acesso de supervisor ou gerente.

3 • Operação básica

Opções do trabalho

Esta seção contém as descrições de várias opções que você pode adicionar ou modificar ao criar ou editar um trabalho.

Opções de envelope

Item de Menu	Ações e Opções Associadas
Nome	Use a matriz alfanumérica para digitar o nome do envelope.
Tamanho se refere especificamente ao envelope externo que contém a correspondência final.	Alternar: <ul style="list-style-type: none">• <i>Carta</i> normalmente tem uma profundidade menor e contém folhas dobradas, ou• <i>Correspondência</i> normalmente é maior do que o tamanho Carta e geralmente contém folhas desdobradas. Se o trabalho possuir um Livro Grande, você deve selecionar esse tamanho de envelope Consulte <i>Envelopes</i> no <i>Capítulo 6</i> para obter informações de especificação.
Janela permite usar envelopes com ou sem janela.	Alternar: <ul style="list-style-type: none">• <i>Sim</i> indica que você está usando um envelope com janela, ou• <i>Não</i> indica que você está usando um envelope sem janela.
Tipo permite a escolha de um envelope com janela.	<ul style="list-style-type: none">• <i>Aba Padrão</i> é um envelope normal.• <i>Aba Frontal</i> indica que a janela e a aba estão no mesmo lado do envelope.• <i>Aba Inferior</i> indica que a aba está na parte inferior (em vez de na parte superior) do envelope.
Colagem se refere ao uso da unidade do Umidificador para fechar o envelope.	<ul style="list-style-type: none">• <i>Desativado</i> indica que o envelope não será colado, ou• <i>Ativado</i> indica que o envelope será colado.• <i>Colagem Segura</i> indica que o envelope será colado. No entanto, o envelope se move pelo sistema a uma velocidade mais baixa para dar mais tempo a uma melhor colagem. Essa opção está disponível somente para envelopes de correspondência, quando o Dispositivo de Colagem de Correspondências está presente no sistema. OBSERVAÇÃO: Se você estiver usando uma máquina de correspondências em linha com o sistema de inserção, você <i>deverá</i> instruir o sistema para colar o envelope.
Profundidade é a dimensão de um envelope da dobra da aba até a margem oposta.	<ul style="list-style-type: none">• <i>Medição Automática</i> - o sistema mede a profundidade no momento que o envelope é alimentado.• <i>Profundidade Personalizada</i> - permite que você insira a profundidade do envelope.• Opções de Carta: <i>Nº 10 - 105 mm, Nº 6 ¾ - 165 mm, C5 - 162 mm, C6 - 114 mm</i>. Opções de Correspondência: <i>Nº 12 ½ - 317 mm, C4 - 229 mm</i>.

Opções de envelope
(continuação)





Item de Menu	Ações e Opções Associadas
<p>Configurações Adicionais</p>	<p>Dupla Folha permite que o sistema detecte quando múltiplos envelopes forem alimentados de modo não intencional.</p> <p>Observação: Essa opção de menu não está disponível quando o trabalho exige um Alimentador Personalizado.</p> <ul style="list-style-type: none"> • O <i>Recurso de Dupla Folha</i> permite que você alterne entre: <ul style="list-style-type: none"> - <i>Desativado</i> significa que esse recurso não funcionará para esse item, ou - <i>Ativado</i> significa que o recurso está ativo. • <i>Local</i> permite que você alterne entre: <ul style="list-style-type: none"> - <i>Padrão</i>, ou - <i>Personalizado</i>. • <i>Localização Personalizada para a Margem Superior</i> permite que você digite uma medida específica (distância da margem que é alimentada primeiro no alimentador) onde o sistema deve detectar uma dupla folha. Defina essa opção quando o local estiver definido para "Personalizado". <ul style="list-style-type: none"> - Use as teclas de seta PARA CIMA/PARA BAIXO para ajustar a medida (em milímetros). - Selecione "Aceitar" quando você estiver pronto. <p>OBSERVAÇÃO: A região de detecção de dupla folha não pode estar a menos de 1 pol (25 mm) das margens de acompanhamento ou principal do envelope.</p> <p><i>Se o envelope estiver sendo alimentado a partir do HCEF, meça a partir da parte inferior do envelope.</i></p> <p><i>Se o envelope estiver sendo alimentado a partir da Torre do Alimentador, meça a partir da parte superior do envelope. A localização personalizada deve estar a pelo menos 0,2 pol (5 mm) da margem da janela (caso haja uma janela), a pelo menos 0,2 pol (5 mm) da margem da aba e não pode coincidir com a parte superior de uma junção.</i></p> <p><i>Para obter melhores resultados, certifique-se de evitar áreas que se sobrepõem à janela, aba ou junções.</i></p> <ul style="list-style-type: none"> • <i>Ação Em Duplo</i> permite que você selecione para onde os itens devem ser alimentados se um duplo for detectado.
	<p>Tipo de Alimentador permite que você altere a configuração do Alimentador quando o material for problemático.</p> <ul style="list-style-type: none"> • <i>Normal</i> é usado para a maioria dos itens. • <i>Alimentador Especial</i> ajuda o material problemático a passar mais facilmente. <p>OBSERVAÇÃO: O Alimentador Especial é uma opção que pode ser adquirida. Se estiver disponível, ele estará localizado no canto superior esquerdo ou direito da Torre do Alimentador. É uma opção ter um ou mais alimentadores de torre para melhorar a alimentação de itens pré-dobrados finos ou de livretos com capas finas. Isso reduz a tendência desses itens se separarem quando estão sendo alimentados. Você deve empurrar a alavanca do "Alimentador Especial" para cima para executar um trabalho quando o Tipo de Alimentador está definido para Alimentador Especial.</p>
	<p>Ligação de Alimentadores permite que múltiplos Alimentadores alimentem o mesmo envelope.</p> <ul style="list-style-type: none"> • <i>Nenhuma</i> significa que não há ligação entre as Bandejas do Alimentador. • <i>Dois Alimentadores</i> indica que duas Bandejas do Alimentador estão ligadas e alimentando o mesmo material. <p>OBSERVAÇÃO: Os Alimentadores devem estar no mesmo módulo e no mesmo lado da torre para serem ligados. Para itens lidos, sempre carregue alimentadores ligados em uma quebra de agrupamento.</p>

3 • Operação básica

Opções de envelope (continuação)

Item de Menu	Ações e Opções Associadas
Configurações Adicionais (continuação)	<p>Alimentação de Seleção de Envelope permite que você indique quando o envelope deve ser usado.</p> <p>Alternar:</p> <ul style="list-style-type: none"> • <i>Principal</i> • <i>Substituto</i> <p>OBSERVAÇÃO: Essa opção é ativada somente quando o recurso Leitura estiver ativado, dois envelopes externos estiverem definidos em um trabalho e uma das seguintes opções:</p> <ul style="list-style-type: none"> • A Ação de Número de Itens em Excesso estiver definida para "Usar Envelope Alternativo" no documento de controle no trabalho, OU • Uma marca de Seleção de Envelope estiver contida no arquivo de configuração de leitura associado ao documento de controle no trabalho.

Opções de dobra

Item de Menu	Ações e Opções Associadas
Tipo de Dobra se refere à forma que as folhas são dobradas para conseguir mostrar certas partes através de uma janela e/ou ao abrir uma folha.	<ul style="list-style-type: none"> • <i>Dobra C</i>  • <i>Dobra Z</i>  • <i>Dobra Simples</i>  • <i>Dobra Dupla</i>  • <i>Sem Dobra</i> 
Tamanhos Automáticos da Dobra permite que o sistema escolha o tipo de dobra.	<p>Alternar:</p> <ul style="list-style-type: none"> • <i>Sim</i> indica que o sistema calculará os tamanhos das dobras, ou • <i>Não</i> indica que você digitará os tamanhos das dobras que você quiser.
Tamanho da Dobra 1 Tamanho da Dobra 2	<p>Tamanho da Dobra é mostrado na tela do monitor para cada combinação de tipo de dobra/endereço.</p> <ul style="list-style-type: none"> • Use as teclas de seta PARA CIMA/PARA BAIXO para selecionar o tamanho desejado. • Pressione "Aceitar" quando concluir.

Opções de folha

Item de Menu	Ações e Opções Associadas
Nome	Use a matriz alfanumérica para digitar o nome do trabalho.
Documento de Controle está na folha superior da Árvore de Ícones de Correspondência. Este campo é somente leitura.	<p>Campo Somente Leitura</p> <ul style="list-style-type: none"> • <i>Sim</i>, ou • <i>Não</i>
Tipo identifica a fonte de impressão do trabalho.	<ul style="list-style-type: none"> • <i>Impresso Separadamente</i> - indica que a folha não foi impressa pela Impressora Associada. • <i>Impresso na Impressora Associada</i> - indica que a folha foi impressa na Impressora Associada. <p>OBSERVAÇÃO: Essa opção de menu está disponível somente com configurações que contêm uma Impressora associada. Se não houver uma Impressora Associada, essa opção aparece como um campo somente leitura com a configuração padrão "Impresso Separadamente".</p>
Personalizado se refere à folha superior que contém o endereço que será mostrado no envelope com janela e/ou uma folha que contém informações personalizadas para um determinado destinatário.	<ul style="list-style-type: none"> • <i>Endereço na Parte Superior</i> • <i>Endereço na Parte Intermediária</i> • <i>Endereço na Parte Inferior</i> • <i>Não Personalizado</i> • <i>Personalizado - Sem Endereço</i>
Quantidade é o número desse tipo de folha que será incluído em cada correspondência.	<ul style="list-style-type: none"> • 1, 2, 3, 4, 5, 6 • <i>Quantidade Personalizada</i> <ul style="list-style-type: none"> - Use as setas PARA CIMA/PARA BAIXO para selecionar um número. - Selecione "Aceitar" quando concluir. <p>OBSERVAÇÃO: A quantidade é sempre definida para a Variável (n) em trabalhos de leitura.</p>
Ordem das Páginas identifica o padrão de alimentação de múltiplas folhas que não são idênticas.	<p><i>Ordem Normal</i> - indica que a página 1 está em cima e as páginas 2, 3, 4, etc. seguem nessa ordem.</p> <p><i>Ordem Inversa</i> - indica que a última página, por exemplo, página 4, é a primeira, seguida pelas páginas 3, 2 e 1.</p> <p>OBSERVAÇÃO: Essa opção de menu aparece como um campo somente leitura quando o trabalho exige um Alimentador Personalizado. O padrão de alimentação é definido pelo Alimentador Personalizado.</p>
Comprimento é a dimensão da folha na direção da alimentação.	<ul style="list-style-type: none"> • <i>Medição automática</i> - mede o comprimento recomendado automaticamente. <p>OBSERVAÇÃO: Essa opção de menu aparece como um campo somente leitura quando o trabalho exige um Alimentador Personalizado.</p> <ul style="list-style-type: none"> • <i>Comprimento Personalizado</i> - permite aumentar ou diminuir o comprimento da folha. <ul style="list-style-type: none"> - Use as setas PARA CIMA/PARA BAIXO para selecionar um número. - Selecione "Aceitar" quando concluir. <p>OBSERVAÇÃO: Se um Alimentador personalizado for necessário, você deverá digitar o comprimento da folha usando a opção Comprimento Personalizado. O trabalho não será válido se o comprimento da folha não for inserido.</p> <ul style="list-style-type: none"> • <i>Carta - 279 mm, Ofício - 356 mm e A4 - 297 mm</i> são as opções adicionais. <p>OBSERVAÇÃO: A opção "Ofício" não estará disponível quando a folha for impressa pela Impressora associada. Documentos tamanho ofício não podem ser alimentados a partir do Alimentador de Folhas de Alta Capacidade. O sistema atribui esses documentos a um Alimentador de Torre mesmo quando o Alimentador de Folhas de Alta Capacidade está disponível.</p>

3 • Operação básica

Opções de folha (continuação)

Item de Menu	Ações e Opções Associadas
Configurações Adicionais.	<p>Dupla Folha permite que o sistema detecte quando múltiplas folhas forem alimentadas de modo não intencional.</p> <p>OBSERVAÇÃO: Essa opção de menu não está disponível quando o trabalho exige um Alimentador Personalizado.</p> <ul style="list-style-type: none"> • O <i>Recurso de Dupla Folha</i> permite que você alterne entre: <ul style="list-style-type: none"> - <i>Desativado</i> significa que esse recurso não funcionará para esse item, ou - <i>Ativado</i> significa que o recurso está ativo. • <i>Local</i> permite que você alterne entre: <ul style="list-style-type: none"> - <i>Padrão</i>, ou - <i>Personalizado</i>. • <i>Localização Personalizada para a Margem Superior</i> permite que você digite uma medida específica (a distância da margem que é alimentada primeiro no alimentador) onde o sistema deve detectar uma dupla folha. <p>OBSERVAÇÃO: Defina essa opção quando o local estiver definido para "Personalizado". A região de detecção de dupla folha não pode estar a menos de 1 pol (25 mm) das margens de acompanhamento ou principal da folha.</p> <ul style="list-style-type: none"> - Use as teclas de seta PARA CIMA/PARA BAIXO para ajustar a medida (em milímetros). - Selecione "Aceitar" quando você estiver pronto. <ul style="list-style-type: none"> • <i>Ação Em Duplo</i> permite que você selecione para onde os itens devem ser alimentados se um duplo for detectado.
	<p>Tipo de Alimentador permite que você altere a configuração do Alimentador quando o material for problemático ou indique que o trabalho exige um Alimentador Personalizado.</p> <p>OBSERVAÇÃO: Essa opção de menu não está disponível quando o trabalho exige uma Impressora associada.</p> <ul style="list-style-type: none"> • <i>Normal</i> é usado para a maioria dos itens. • <i>Alimentação Manual</i> é usada quando os itens forem ser alimentados manualmente no sistema. Consulte <i>Alimentador manual</i> no <i>Capítulo 2</i> para obter mais informações. • <i>Alimentador Personalizado</i> é usado quando os itens forem ser alimentados pelo Alimentador Personalizado.
	<p>Ligação de Alimentador permite que múltiplos Alimentadores alimentem o mesmo material.</p> <p>OBSERVAÇÃO: Essa opção de menu não está disponível quando o trabalho exige um Alimentador Personalizado <i>ou</i> uma Impressora Associada.</p> <ul style="list-style-type: none"> • <i>Nenhuma</i> significa que não há ligação entre as Bandejas do Alimentador. • <i>Dois Alimentadores</i> indica que duas Bandejas do Alimentador estão ligadas e alimentando o mesmo material. <p>OBSERVAÇÃO: As folhas que são lidas podem ser ligadas verticalmente no Alimentador de Folhas de Alta Capacidade e na Torre do Alimentador.</p>
	<p>Itens de Leitura permite que você indique se um item deve ser lido ou não.</p> <p>Alternar:</p> <ul style="list-style-type: none"> • <i>Sim</i> significa que o recurso está ativo, ou • <i>Não</i> significa que esse recurso não funcionará para esse item.

Opções de folha
(continuação)

Item de Menu	Ações e Opções Associadas
<p>Configurações Adicionais (continuação)</p>	<p>Configurações de leitura</p> <p>OBSERVAÇÃO: As opções “Conteúdo em Linha com as Marcas”, “Marcas Ativas”, “Marcas na Primeira Página Somente” e “Configurações de Localização da Marca” não estão disponíveis quando o trabalho exige um Alimentador Personalizado.</p> <ul style="list-style-type: none"> • <i>Configuração de Leitura</i> permite escolher configurações de leitura salvas para interpretar marcas de leitura. • <i>Conteúdo em Linha com as Marcas</i> indica que conteúdo está em linha com as marcas de leitura na direção de alimentação. • <i>Marcas Ativas</i> indica se as marcas estão na frente ou atrás da página. • <i>Marcas na Primeira Página Somente</i> indica que as marcas estão somente na primeira folha de múltiplas folhas. • <i>Configurações de Localização da Marca</i> permite fazer a configuração de várias medidas relacionadas com a marca. <ul style="list-style-type: none"> - <i>Parte Superior da Página até Primeira Marca</i> é a distância da parte superior da página até a primeira marca. - <i>Comprimento Total das Marcas</i> é o comprimento da parte superior da primeira marca possível até a parte inferior da última marca. - <i>Parte Superior da Página até Área Livre</i> é a distância da parte superior da página até o início da Área Livre. - <i>Comprimento da Área Livre</i> é o comprimento total das marcas de leitura mais as Áreas Livres antes e depois das marcas de leitura. <p>Consulte <i>Especificações de OMR</i> no <i>Capítulo 8</i> para obter mais informações sobre Área Livre e as configurações de localização da marca.</p> <ul style="list-style-type: none"> • <i>Quantidade para o Número de Itens em Excesso</i> é o número de folhas que será acumulado antes de o sistema tomar uma ação alternativa. • <i>Ação para o Número de Itens em Excesso</i> indica o que acontecerá como os itens que excedem a quantidade de itens em excesso. As opções são: <ul style="list-style-type: none"> - <i>Desvio</i> – Selecione essa opção se a Configuração de Leitura não tiver a marca de leitura Desviar Folhas (DVS) e se você quiser que o sistema desvie os itens quando a quantidade de itens em excesso for excedida. - <i>Parar</i> - Selecione essa opção se você quiser que o sistema para de processar os itens quando a quantidade de itens em excesso for excedida. - <i>Usar Envelope Alternativo</i> – Selecione essa opção se a Configuração de Leitura não tiver a marca de leitura Seleção de Envelope (ES) e se você quiser que o sistema use um envelope alternativo para os itens que excederem a quantidade de itens em excesso. <p>Consulte <i>Recursos de leitura</i> no <i>Capítulo 8</i> para obter mais informações sobre seleção dinâmica de envelopes e a funcionalidade de desvio de folhas.</p> <p>Configurações da Alimentação Seleccionada (SF) permite a atribuição de um Alimentador a uma das 9 marcas de leitura da Alimentação Seleccionada.</p> <p>OBSERVAÇÃO: Essa opção de menu não está disponível quando o item exige uma Impressora Associada ou um Alimentador Personalizado (quando um Alimentador de Folhas de Alta Capacidade faz parte da configuração).</p>

3 • Operação básica

Opções de inserção

Item de Menu	Ações e Opções Associadas
Nome	Use a matriz alfanumérica para digitar o nome do trabalho.
Tipo de Inserção inclui todos os itens que não precisam ser dobrados ou que já foram pré-dobrados.	<ul style="list-style-type: none"> • <i>Envelope de Resposta</i> - também é chamado de Envelope de Resposta Comercial. • <i>Cartão de Resposta</i> - é um recibo espesso. • <i>Inserção Pré-dobrada</i> - é uma folha ou um conjunto de folhas já dobradas juntas. • <i>Livreto Pequeno</i> - é um tipo de inserção que geralmente tem uma margem amarrada ou grampeada. • <i>Recibo</i> - é um documento de espessura simples que pode ser colocado no envelope externo sem ser dobrado. • <i>Comum</i> - é um tipo não declarado de inserção usado em trabalhos do SwiftStart™. • <i>Livreto Grande</i> - é um tipo de inserção que geralmente tem uma margem amarrada ou grampeada. <p>OBSERVAÇÃO: Um Alimentador Personalizado é necessário para alimentar esse item.</p> <ul style="list-style-type: none"> • <i>Mídia Rígida</i> é um tipo de inserção não flexível. <p>OBSERVAÇÃO: O Relay 8000 é necessário para alimentar esse item. Depois de selecionar uma (ou mais) inserções de Mídia Rígida, o trabalho requer um envelope externo com comprimento de 6 pol (152 mm) a 7 pol (178 mm). Além disso, a alavanca manual para Mídia Rígida deve ser colocada na posição de correspondências para executar o trabalho. Consulte Fazer os ajustes de pré-execução para obter mais informações.</p>
Personalizado indica que a inserção contém informações personalizadas para um recipiente específico. OBSERVAÇÃO: Essa opção de menu não está disponível quando "Livreto Grande" é a inserção selecionada.	<i>Sim</i> significa que <u>há</u> informações específicas sobre essa inserção, ou <i>Não</i> significa que a inserção <u>não</u> contém informações específicas.
Quantidade é a quantidade dessa inserção especificada a ser incluída em cada correspondência. OBSERVAÇÃO: Essa opção de menu não está disponível quando "Livreto Grande" é a inserção selecionada.	<ul style="list-style-type: none"> • 1, 2, 3, 4, 5, 6 • <i>Quantidade Personalizada</i> <ul style="list-style-type: none"> - Use as teclas de seta PARA CIMA/PARA BAIXO para selecionar um número. - Selecione "Aceitar" quando concluir. • <i>Variável</i> - usada em trabalhos controlados por leitura. <p>OBSERVAÇÃO: Nesse momento, somente uma única inserção pode ser adicionada a cada correspondência. Quando estiver usando um envelope de correspondência, a inserção deve ser um Envelope de Resposta (BRE).</p>
Ordem da Página identifica o padrão de alimentação de múltiplas inserções que não são idênticas. OBSERVAÇÃO: Essa opção de menu não está disponível quando "Livreto Grande" é a inserção selecionada.	<p><i>Ordem Normal</i> - indica que a página 1 está em cima e as páginas 2, 3, 4, etc. seguem nessa ordem.</p> <p><i>Ordem Inversa</i> - indica que a última página, por exemplo, página 4, é a primeira, seguida pelas páginas 3, 2 e 1.</p>

**Opções de
Inserção
(continuação)**

<p>Comprimento é a dimensão da inserção na direção da alimentação.</p>	<ul style="list-style-type: none"> • <i>Medição automática</i> - mede o comprimento recomendado automaticamente. OBSERVAÇÃO: A Medição Automática não está disponível quando "Livreto Grande" é a inserção selecionada ou quando o trabalho exige um Alimentador Personalizado. • <i>Comprimento Personalizado</i> - permite aumentar ou diminuir o comprimento da inserção. <ul style="list-style-type: none"> - Use as teclas de seta PARA CIMA/PARA BAIXO para selecionar um número. - Selecione "Aceitar" quando concluir. OBSERVAÇÃO: Se o trabalho exigir um Livreto Grande, você <u>deverá</u> digitar o comprimento da folha usando essa opção de Comprimento Personalizado. O trabalho não será válido se o comprimento do livreto não for inserido. • <i>Comprimento Personalizado (Somente Livreto Grande)</i> - permite a seleção do tamanho de livreto grande: 8,5 pol x 11 pol (216 mm x 279 mm) ou 5,5 pol x 8,5 pol (140 mm x 216 mm). OBSERVAÇÃO: Se o trabalho exigir um Livreto Grande, você <u>deverá</u> digitar o comprimento da folha usando essa opção de Comprimento Personalizado. O trabalho não será válido se o comprimento do livreto não for inserido.
---	--

3 • Operação básica

Opções de Inserção (continuação)

Item de Menu	Ações e Opções Associadas
Configurações Adicionais	<p>Dupla Folha permite que o sistema detecte quando múltiplas inserções forem alimentadas de modo não intencional.</p> <p>OBSERVAÇÃO: Essa opção de menu não está disponível quando o trabalho exige um Alimentador Personalizado.</p> <ul style="list-style-type: none">• O <i>Recurso de Dupla Folha</i> permite que você alterne entre:<ul style="list-style-type: none">- <i>Desativado</i> significa que esse recurso não funcionará para esse item, ou- <i>Ativado</i> significa que o recurso está ativo.• <i>Local</i> permite que você alterne entre:<ul style="list-style-type: none">- <i>Padrão</i>, ou- <i>Personalizado</i>.• <i>Localização Personalizada para a Margem Superior</i> permite que você digite uma medida específica (a distância da margem que é alimentada primeiro no alimentador) onde o sistema deve detectar uma dupla folha. <p>OBSERVAÇÃO: Defina essa opção quando o local estiver definido para "Personalizado". A região de detecção de dupla folha não pode estar a menos de 1 pol (25 mm) das margens de acompanhamento ou principal da inserção.</p> <ul style="list-style-type: none">- Use as teclas de seta PARA CIMA/PARA BAIXO para ajustar a medida (em milímetros).- Selecione "Aceitar" quando você estiver pronto. • <i>Ação Em Duplo</i> permite que você selecione para onde os itens devem ser alimentados se um duplo for detectado.
	<p>Tipo de Alimentador permite que você altere a configuração do Alimentador quando o material for problemático ou indique que o trabalho exige um Alimentador Personalizado.</p> <p>OBSERVAÇÃO: Essa opção de menu não está disponível quando o trabalho exige uma Impressora associada. O alimentador personalizado é selecionado automaticamente quando "Livreto Grande" é a inserção selecionada.</p> <ul style="list-style-type: none">• <i>Normal</i> é usado para a maioria dos itens.• <i>Alimentação Manual</i> é usada quando os itens forem ser alimentados manualmente no sistema. Consulte <i>Alimentador manual</i> no <i>Capítulo 2</i> para obter mais informações.• <i>Alimentador Personalizado</i> é usado quando os itens forem ser alimentados pelo Alimentador Personalizado.
	<p>Ligação de Alimentador permite que múltiplos Alimentadores alimentem o mesmo material.</p> <p>OBSERVAÇÃO: Essa opção de menu não está disponível quando o trabalho exige um Alimentador Personalizado.</p> <ul style="list-style-type: none">• <i>Nenhuma</i> significa que não há ligação entre as Bandejas do Alimentador.• <i>Dois Alimentadores</i> indica que duas Bandejas do Alimentador estão ligadas e alimentando o mesmo material. <p>OBSERVAÇÃO: Os Alimentadores devem estar no mesmo módulo e no mesmo lado da torre para serem ligados. Para itens lidos, sempre carregue alimentadores ligados em uma quebra de agrupamento</p>
	<p>Itens de Leitura permite que você indique se um item deve ser lido ou não.</p> <p>Alternar:</p> <ul style="list-style-type: none">• <i>Sim</i> significa que o recurso está ativo, ou• <i>Não</i> significa que esse recurso não funcionará para esse item.

Opções de Inserção
(continuação)

Item de Menu	Ações e Opções Associadas
<p>Configurações Adicionais (continuação)</p>	<p>Configurações de leitura</p> <p>OBSERVAÇÃO: As opções “Conteúdo em Linha com as Marcas”, “Marcas Ativas”, “Marcas na Primeira Página Somente” e “Configurações de Localização da Marca” não estão disponíveis quando o trabalho exige um Alimentador Personalizado.</p> <ul style="list-style-type: none"> • <i>Configuração de Leitura</i> permite escolher configurações de leitura salvas para interpretar marcas de leitura. • <i>Conteúdo em Linha com as Marcas</i> indica que conteúdo está em linha com as marcas de leitura na direção de alimentação. • <i>Marcas Ativas</i> indica se as marcas estão na frente ou atrás da página. • <i>Marcas na Primeira Página Somente</i> indica que as marcas estão somente na primeira folha de múltiplas inserções. • <i>Configurações de Localização da Marca</i> permite fazer a configuração de várias medidas relacionadas com a marca. <ul style="list-style-type: none"> - <i>Parte Superior da Página até Primeira Marca</i> é a distância da parte superior da página até a primeira marca. - <i>Comprimento Total das Marcas</i> é o comprimento da parte superior da primeira marca possível até a parte inferior da última marca. - <i>Parte Superior da Página até Área Livre</i> é a distância da parte superior da página até o início da Área Livre. - <i>Comprimento da Área Livre</i> é a distância da parte superior da Área Livre até a primeira marca. <p>Consulte <i>Especificações de OMR no Capítulo 8</i> para obter mais informações sobre Área Livre e as configurações de localização da marca.</p> <ul style="list-style-type: none"> • <i>Quantidade para o Número de Itens em Excesso</i> é o número de inserções que não podem ser executadas normalmente. <p>OBSERVAÇÃO: Nesse momento, somente uma única inserção pode ser adicionada a cada correspondência. Quando estiver usando um envelope de correspondência, a inserção deve ser um Envelope de Resposta (BRE).</p> <ul style="list-style-type: none"> • <i>Ação para o Número de Itens em Excesso</i> indica o que acontecerá como os itens que excedem a quantidade de itens em excesso. As opções são: <ul style="list-style-type: none"> - <i>Desvio</i> - Selecione essa opção se a Configuração de Leitura não tiver a marca de leitura Desviar Folhas (DVS) e se você quiser que o sistema desvie os itens quando a quantidade de itens em excesso for excedida. - <i>Parar</i> - Selecione essa opção se você quiser que o sistema para de processar os itens quando a quantidade de itens em excesso for excedida. <p>Consulte <i>Recursos de leitura no Capítulo 8</i> para obter mais informações sobre a funcionalidade de desvio de folhas.</p> <p>Configurações da Alimentação Seleccionada (SF) permite a atribuição de um Alimentador a uma das 9 marcas de leitura da Alimentação Seleccionada.</p> <p>OBSERVAÇÃO: Essa opção não estará disponível se o item exigir um Alimentador Personalizado e se um Alimentador de Folhas de Alta Capacidade fizer parte da configuração.</p>

3 • Operação básica

Editar um trabalho

A edição de um trabalho envolve algumas ou todas as opções abaixo:

- Alterar as características de um item selecionado.
- Adicionar um item à correspondência.
- Excluir um item da correspondência.
- Mover um item para uma posição diferente no agrupamento de correspondências.
- Modificar as configurações do trabalho.

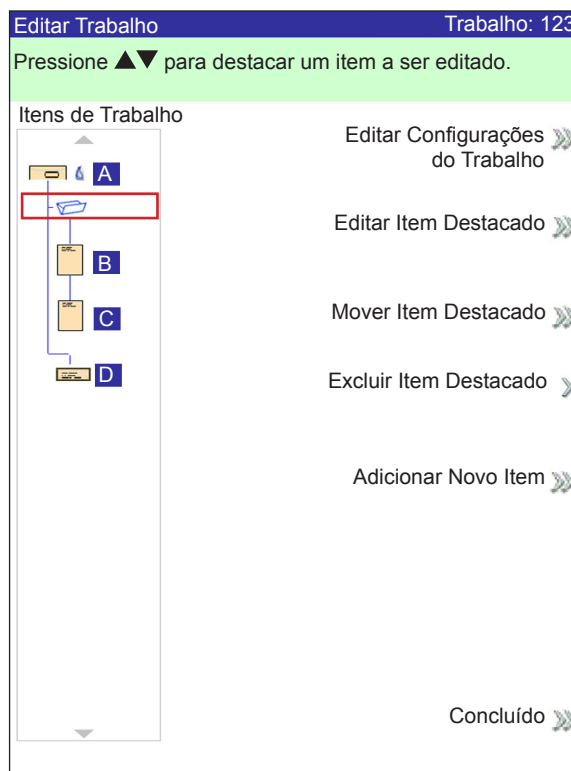

Tela Editar Trabalho

OBSERVAÇÃO: As opções disponíveis na tela Editar Trabalho variam e dependem do item selecionado e do número de Bandejas disponíveis na Torre do Alimentador.

Modificar as configurações do trabalho

Você pode alterar as configurações do trabalho usando o procedimento descrito abaixo.

1. Na tela inicial, selecione **Menu > Trabalhos > Editar Trabalho Atual**.
2. Selecione **Editar Configurações do Trabalho**.
3. A tela Comentários do Trabalho é exibida. Você pode adicionar Comentários do Trabalho, ativar ou desativar o Modo de Lotes, fazer ajustes no Número de Lotes e nas configurações de Número Máximo de Conjuntos em Excesso, ou ativar o recurso Usar Máquina de Franquear.

OBSERVAÇÃO: Consulte a tabela *Configurações do Trabalho* neste capítulo para obter mais informações sobre essas opções.

4. Selecione **Aceitar** quando concluir a edição dessas opções.
5. Para reter as alterações para esse trabalho, selecione **Concluído** na tela Editar Trabalho. Para armazenar as alterações no trabalho de maneira definitiva, selecione **Salvar Trabalho Atual** na tela Trabalho. Você deve ter direitos de acesso de supervisor ou gerente para salvar um trabalho.

Editar um item

Você pode editar os itens para uma correspondência, um de cada vez, usando o procedimento descrito abaixo.

Para editar um item em uma correspondência:

1. Na tela inicial, selecione **Menu > Trabalhos > Editar Trabalho Atual**. A tela Editar Trabalho será exibida.
2. Use as teclas de seta PARA CIMA/PARA BAIXO para selecionar o item. O item selecionado será destacado.
3. Selecione **Editar Item Destacado**.
4. A próxima tela que será exibida depende do item que foi destacado (envelope externo, folha, inserção, dobra ou livreto) na Árvore de Ícones de Correspondência. Pressione a opção de tela desejada em cada menu para selecionar a partir dos parâmetros disponíveis.

OBSERVAÇÃO: Os itens de menu disponíveis e as opções/ações associadas à cada item na Árvore de Ícones de Correspondência são apresentados na seção *Opções do Trabalho* neste capítulo.

5. Selecione **Aceitar** quando concluir a edição dessas opções.
6. Para reter as alterações para esse trabalho, selecione **Concluído** na tela Editar Trabalho. Para armazenar as alterações no trabalho de maneira definitiva, selecione **Salvar Trabalho Atual** na tela Trabalho. Você deve ter direitos de acesso de supervisor ou gerente para salvar um trabalho.

3 • Operação básica

Adicionar um item Você pode adicionar itens a uma correspondência, um de cada vez, usando o procedimento descrito abaixo.

Para adicionar um item a uma correspondência:

1. Na tela inicial, selecione **Menu > Trabalhos > Editar Trabalho Atual**. A tela Editar Trabalho é exibida.
2. Selecione **Adicionar Item**.
3. Selecione a opção adequada: **Adicionar Envelope Externo**, **Adicionar Folha**, **Adicionar Inserção** ou **Adicionar Livreto Grande**.

OBSERVAÇÃO: Somente trabalhos que usam o HCEF podem ter dois envelopes externos.

4. Se você selecionou **Adicionar Envelope Externo**, **Adicionar Folha**, **Adicionar Inserção** ou **Adicionar Livreto Grande**, a tela Adicionar Local do Item é exibida.

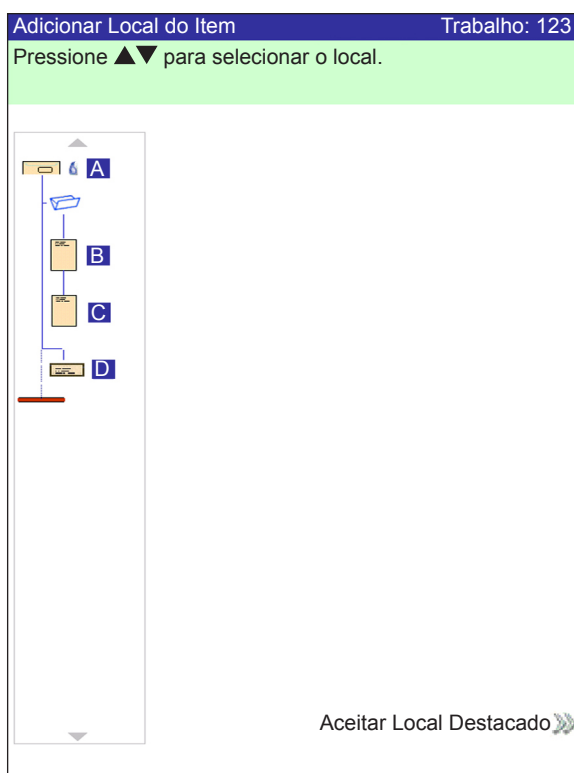

Tela Adicionar Local do Item

- a. Use as teclas de seta PARA CIMA/PARA BAIXO para indicar onde o novo item deve ser colocado na Árvore de Ícones de Correspondência (o agrupamento de correspondências). Um marcador de inserção destaca a área selecionada.
- b. Pressione **Aceitar Local Destacado** quando tiver concluído.
- c. Dependendo do item selecionado, a tela Adicionar Folha, Adicionar Inserção ou Adicionar Livreto é exibida. Use as teclas para definir os parâmetros do novo item.
- d. Selecione as características do item desejado.
- e. Pressione **Aceitar** quando tiver concluído.

Adicionar um item (continuação)

5. Se você selecionou **Adicionar Envelope Externo**, a tela Adicionar Envelope será exibida.
 - a. Use as teclas para definir os parâmetros do novo envelope
 - b. Selecione as características do item desejado
 - c. Pressione **Aceitar** quando tiver concluído.
6. Se você quiser adicionar mais itens, repita as etapas 1 a 5, conforme necessário, para cada novo item.

OBSERVAÇÃO: Se você decidir que você não quer manter as alterações feitas, pressione **CANCELAR**. A mensagem Confirmar Cancelamento é exibida. Pressione Não Manter Alterações para descartar as novas entradas. Você retornará para a tela Editar Trabalho.

7. Para reter as alterações para esse trabalho, selecione **Aceitar** na tela Editar Trabalho.
8. Para armazenar as alterações no trabalho de maneira definitiva, selecione **Salvar Trabalho** na tela Menu. *(É necessário ter acesso de supervisor ou gerente para salvar um trabalho.)*

OBSERVAÇÃO: Desmarque a Árvore de Ícones de Correspondência. Mover um item pode fazer com que a atribuição de alimentador mude. Em caso afirmativo, certifique-se de carregar o item designado no Alimentador correto.

3 • Operação básica

Mover um item

Para realocar um item dentro da ordem do agrupamento de correspondências:

1. Na tela inicial, selecione **Menu > Trabalhos > Editar Trabalho Atual**. A tela Editar Trabalho é exibida.
2. Use as teclas de seta PARA CIMA/PARA BAIXO para selecionar o item. O item selecionado será destacado.
3. Selecione **Mover Item Destacado**. A tela Mover Local do Item é exibida.

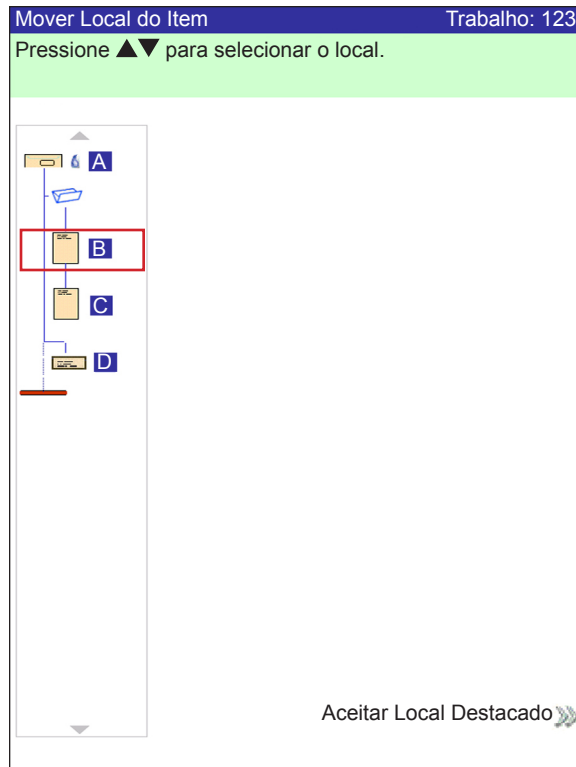

Tela Mover Local do Item

4. Use as teclas de seta PARA CIMA/PARA BAIXO para mover o marcador de inserção vermelho para a área no agrupamento onde você deseja recolocar o item.
5. Selecione **Aceitar Local Destacado**. Você retornará para a tela Editar Trabalho.

OBSERVAÇÃO: Desmarque a **Árvore de Ícones de Correspondência**. Mover um item pode fazer com que a atribuição de alimentador mude. Em caso afirmativo, certifique-se de carregar o item designado no Alimentador correto.

Excluir um item

Para excluir um item do agrupamento de correspondências:

1. Na tela inicial, selecione **Menu > Trabalhos > Editar Trabalho Atual**. A tela Editar Trabalho é exibida.
2. Use as setas PARA CIMA/PARA BAIXO para selecionar o item que será excluído. O item selecionado será destacado.
3. Selecione **Excluir Item Destacado**.
4. Selecione **Sim, Excluir Item**. Você retornará para a tela Editar Trabalho.

OBSERVAÇÃO: Desmarque a Árvore de Ícones de Correspondência. Excluir um item pode fazer com que a atribuição de alimentador mude. Em caso afirmativo, certifique-se de carregar o item designado no alimentador correto.

3 • Operação básica

Esta página está intencionalmente em branco

4 • Operação avançada

Visão geral.....	4-2
Usar a matriz alfanumérica.....	4-2
Salvar um trabalho	4-3
Excluir um trabalho.....	4-4
Atribuir IDs de usuários e senhas.....	4-5
Ativar e desativar o Alimentador de Folhas de Alta Capacidade (HCSF)	4-5

4 • Operação avançada

Visão geral

Este capítulo explica o uso da matriz alfanumérica e o uso do sistema que vai além do nível de acesso do operador do sistema. As funções explicadas neste capítulo são:

- Usar a matriz alfanumérica
- Salvar um trabalho
- Excluir um trabalho
- Atribuir IDs de usuário e senhas (*Somente nível de gerente*)
- Ativar e desativar os Alimentadores de Folhas de Alta Capacidade (HCSF)

OBSERVAÇÃO: A entrada de um código de acesso ou senha de um supervisor e/ou gerente é necessária para o uso dessas funções. Consulte *Direitos de acesso* no *Capítulo 2* deste guia para obter mais informações sobre como fazer login usando os dois modos de segurança.

Usar a matriz alfanumérica

A matriz alfanumérica permite que você digite um texto para nomear itens e trabalhos, para inserir comentários do trabalho e para fazer login e logout no sistema.

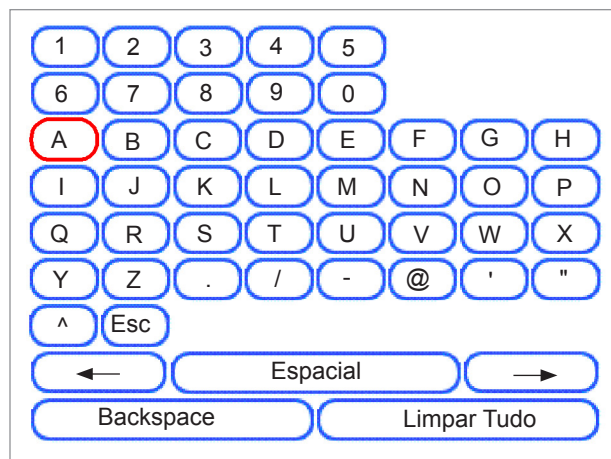

Matriz Alfanumérica

1. Use as teclas de seta de navegação da tela PARA CIMA/PARA BAIXO e ESQUERDA/DIREITA para selecionar uma das opções a seguir:
 - Caractere desejado.
 - Adicionar um espaço (em branco) no **Nome do Trabalho** e/ou nos **Comentários do Trabalho**.
 - Backspace para excluir o caractere que aparece imediatamente à esquerda do destaque.
 - As teclas de seta Esquerda e Direita *dentro da matriz* servem para navegar dentro do texto.
2. Pressione **OK** para exibir o caractere selecionado na área destacada da tela, mover à esquerda ou à direita ou excluir o caractere imediatamente à esquerda do destaque.

Salvar um trabalho Salvar um trabalho requer direitos de acesso de supervisor ou gerente.

Para salvar um novo trabalho:

1. Selecione **Sim, Salvar** na tela Criar – Salvar Trabalho Criado. (Consulte *Criar um Trabalho* no *Capítulo 3* deste guia para obter mais informações.)

OBSERVAÇÃO: Se você não fez o login com direitos de acesso de supervisor ou gerente, um código de acesso será solicitado.

2. A tela Salvar Trabalho é exibida. Use a matriz alfanumérica para digitar o nome do trabalho. Os nomes de trabalho podem ter até 15 caracteres.
3. Selecione **Concluído** quando terminar.

Para salvar edições e atualizações feitas em um trabalho existente:

1. Selecione **Salvar Trabalho Atual** na tela Trabalho. (Consulte *Editar um trabalho* no *Capítulo 3* deste guia para obter mais informações.)

OBSERVAÇÃO: Se você não fez o login com direitos de acesso de supervisor ou gerente, um código de acesso será solicitado.

2. A tela Salvar Trabalho é exibida. Selecione **Concluído** para salvar as atualizações e edições feitas no trabalho atual.

Para salvar o trabalho atual como um trabalho diferente (um trabalho novo ou substituir um trabalho existente):

1. Selecione **Salvar Trabalho Atual** na tela Trabalho. (Consulte *Editar um trabalho* no *Capítulo 3* deste guia para obter mais informações.)

OBSERVAÇÃO: Se você não fez o login com direitos de acesso de supervisor ou gerente, um código de acesso será solicitado.

2. A tela Salvar Trabalho é exibida. Use a matriz alfanumérica para editar o nome do trabalho. Os nomes de trabalho podem ter até 15 caracteres.
3. Selecione **Concluído** quando terminar.

4 • Operação avançada

Excluir um trabalho

Os trabalhos exibidos na lista de Trabalhos Salvos são *somente* os trabalhos que podem ser excluídos.

OBSERVAÇÃO: Os trabalhos de biblioteca são residentes permanentes da memória do sistema. A função **Excluir** está desativada para todos os Trabalhos de biblioteca.

Para excluir um trabalho da lista de Trabalhos Salvos:

1. Na tela inicial para qualquer trabalho, selecione **Menu**.
2. Selecione **Trabalhos**.
3. Selecione **Excluir Trabalho Salvo**. A lista de trabalhos salvos é exibida.

OBSERVAÇÃO: Se você não fez o login com direitos de acesso de supervisor ou gerente, um código de acesso será solicitado.

4. Selecione o nome do trabalho que deseja excluir.
5. Selecione **Excluir Trabalho** para confirmar o comando de exclusão.

OBSERVAÇÃO: Selecionar **Excluir** resulta na exclusão definitiva desse trabalho da memória do sistema. No entanto, se esse for o *trabalho atual*, o nome do trabalho aparecerá na tela inicial, pois ele ainda está na memória de "funcionamento" do sistema. Além disso, uma cópia do trabalho excluído pode ser obtida se ele aparecer na lista de Trabalhos Executados Recentemente.

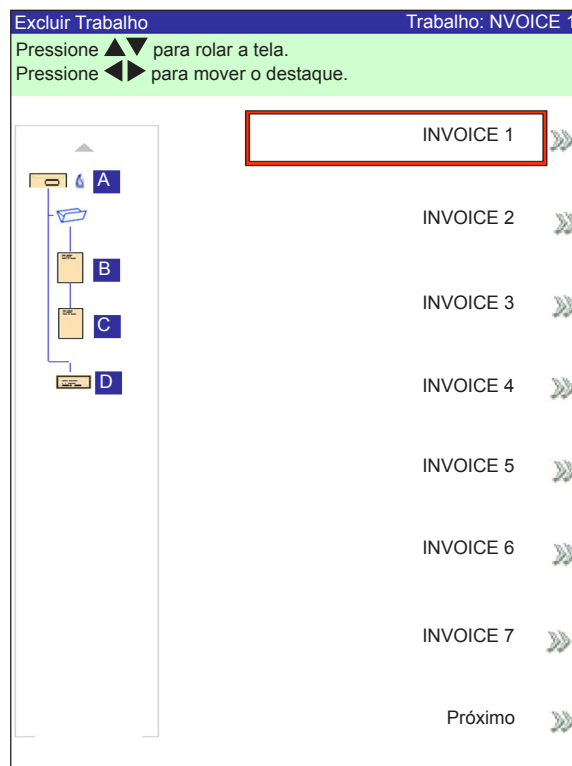

Tela Excluir Trabalho

Atribuir IDs de usuários e senhas

Você deve ter direitos de acesso de nível de Gerente para atribuir um ID de usuário e senha.

1. Na tela inicial, selecione **Menu > Ferramentas**.
2. Selecione **Configurar Sistema > Nível de Segurança**.

OBSERVAÇÃO: Se você não fez o login com direitos de acesso de supervisor ou gerente, um código de acesso será solicitado.

3. A tela Segurança é exibida. Selecione **Configuração de ID do Usuário**.
4. Selecione **Adicionar Novo Usuário**.
5. A tela Inserir Nome do Usuário é exibida:
 - a. Use a matriz alfanumérica para inserir o ID do usuário.
 - b. Selecione **Concluído** quando terminar.
6. A tela Selecionar Nível do Usuário é exibida:
 - a. Use as teclas de seta PARA CIMA/PARA BAIXO para selecionar o nível de acesso adequado (operador, supervisor ou gerente).

OBSERVAÇÃO: Consulte *Direitos de Acesso* no *Capítulo 2* deste guia para obter mais informações.

- b. Selecione **Aceitar Nível do Usuário** quando terminar.
7. A tela Inserir Senha é exibida:
 - a. Digite a senha.

OBSERVAÇÃO: As senhas são códigos numéricos de quatro dígitos. Os números 1, 2, 3, 4 e 5 são exibidos na primeira tela. Pressione "Avançar" para acessar os números 6, 7, 8, 9 e 0.

- b. Selecione "Concluído" quando terminar.

Ativar e desativar o Alimentador de Folhas de Alta Capacidade (HCSF)

Siga as etapas abaixo para ativar ou desativar o HCSF.

1. No painel de controle, ative as bandejas do alimentador superior e/ou inferior.
2. Na tela inicial, selecione **Menu > Ferramentas > Configurar Sistema > Ferramentas**.
3. Selecione **Ativar** ou **Desativar** para os Alimentadores que você quiser.
4. Selecione **Aceitar** e pressione **INÍCIO**.

4 • Operação avançada

Esta página está intencionalmente em branco.

5 • Solução de problemas e manutenção

Ajustar o brilho e o contraste da tela	5-2
Configurar a hora e/ou data.....	5-3
Alterar o idioma	5-4
Reabastecer a solução de colagem	5-5
Manuseio de material obstruído	5-5
Remover uma obstrução	5-5
Retomar o trabalho.....	5-6
Manuseio de material classificado.....	5-6
Tabelas de solução de problemas	5-7
Manutenção de rotina.....	5-17
Tarefas diárias	5-17
Substituir a espuma do umidificador	5-17
Substituir as escovas do umidificador	5-19

Ajustar o brilho e o contraste da tela

Siga as etapas a seguir para ajustar o contraste e/ou brilho da tela do monitor:

1. Na tela Início, selecione "Menu".
2. Na tela Menu, selecione "Ferramentas".
3. Na tela Ferramentas, selecione "Configurar Sistema".
4. Na tela Configurar Sistema, selecione "Definir Brilho/Contraste".
5. Na tela Definir Brilho/Contraste:
 - Pressione as teclas de seta PARA CIMA/PARA BAIXO para aumentar/diminuir o brilho da tela.
 - Pressione as teclas de seta ESQUERDA/DIREITA para aumentar/diminuir o contraste da tela.
 - Para retornar para as configurações padrão, selecione "Restaurar Padrão".
6. Quando você concluir:
 - Pressione "Concluído" para voltar pelas telas de configuração do sistema até a tela inicial. Suas configurações serão salvas.
 - OR
 - Pressione INÍCIO para salvar os ajustes e retornar diretamente para a tela Início.

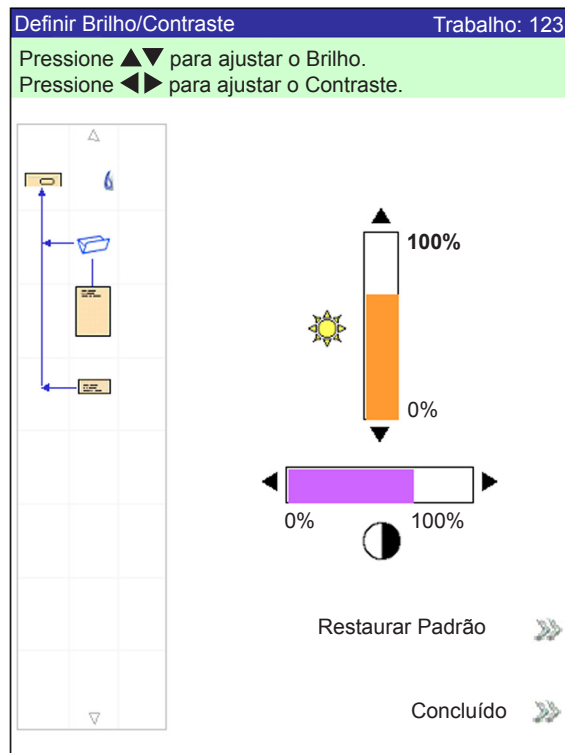

Tela Definir Brilho/Contraste

Configurar a hora e/ou data

Siga as etapas a seguir para ajustar a hora e/ou a data internas do sistema:

1. Na tela Início, selecione "Menu".
2. Na tela Menu, selecione "Ferramentas".
3. Na tela Ferramentas, selecione "Configurar Sistema".
4. Na tela Configurar Sistema, selecione "Definir Data/Hora".

OBSERVAÇÃO: Se você não fez o login com direitos de acesso de supervisor ou gerente, um código de acesso será solicitado.

5. Pressione as teclas de seta ESQUERDA/DIREITA para selecionar o item que você deseja alterar, por exemplo, Mês, Dia, Ano, Hora ou Minuto. Os itens são destacados à medida que você pressiona as teclas de seta ESQUERDA/DIREITA.
6. Pressione as teclas de seta PARA CIMA/PARA BAIXO para selecionar o número desejado.
7. Quando você concluir:
 - Pressione "Concluído" para voltar pelas telas de configuração do sistema até a tela inicial. Suas configurações serão salvas.

OR

 - Pressione INÍCIO para salvar os ajustes e retornar diretamente para a tela Início.

Definir Hora/Data

Pressione ◀▶ para selecionar.
Pressione ▲▼ para ajustar.

Mês Dia Ano Hora Minuto

7 / 22 / 2006 - 23 : 54

Concluído >>>

Tela Definir Hora/Data

5 • Solução de problemas e manutenção

Alterar o idioma

Siga as etapas a seguir para alterar o idioma usado na tela do monitor:

1. Na tela Início, selecione "Menu".
2. Na tela Menu, selecione "Alterar Idioma".
3. A tela Alterar Idioma é exibida com a lista de idiomas disponíveis. Se necessário, use as opções "Próximo" e "Anterior" para ver idiomas adicionais na lista e, em seguida, selecione o idioma adequado.
4. Selecione "Concluído" quando terminar.
5. Pressione INÍCIO para retornar diretamente à tela inicial.

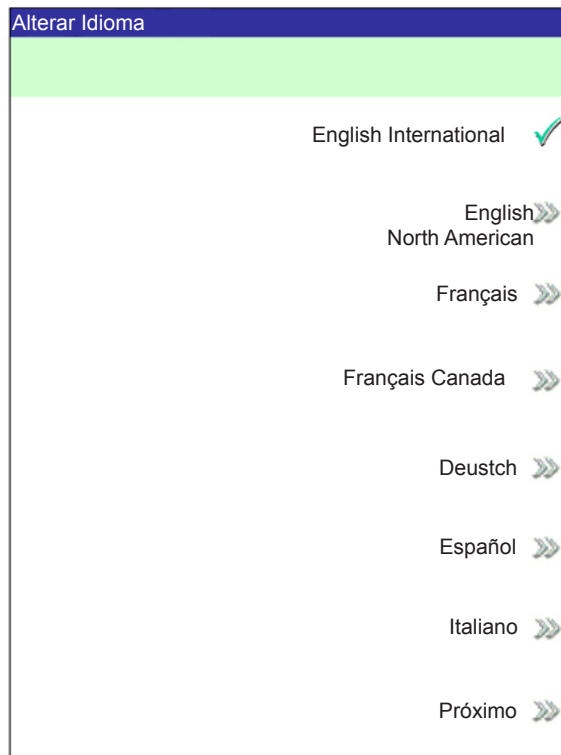

Tela Alterar Idioma

Reabastecer a solução de colagem

Uma mensagem de aviso é exibida na tela do monitor indicando que é preciso reabastecer a solução de colagem no frasco de colante:

Para reabastecer o frasco:

1. Abra a tampa do frasco de colante, remova o frasco de seu suporte no sistema e coloque-o em uma superfície plana.
2. Desrosqueie a tampa sensível à pressão e remova-a do frasco.
3. Despeje a solução de colagem no frasco até alcançar a linha de abastecimento.

OBSERVAÇÃO: Você pode usar água no Dispositivo de Colagem, mas não é recomendado. O uso de água pode resultar em proliferação de bactérias, o que inibirá o desempenho do Dispositivo de Colagem.

4. Rosqueie a tampa sensível à pressão de volta no frasco com firmeza.
5. Enxugue qualquer excesso de fluido derramado.
6. Coloque o frasco de volta no suporte e feche a tampa do dispositivo de colagem.

OBSERVAÇÃO: Na primeira vez que o sistema de colagem for usado, bem como em situações em que o feltro estiver seco, será necessário esperar um curto período até o feltro umedecer.

Manuseio de material obstruído

Se ocorrer uma obstrução, o sistema interromperá imediatamente a execução e exibirá uma mensagem de erro. Siga as instruções na tela do monitor para colocar o sistema em funcionamento novamente.

Os procedimentos que envolvem a remoção do material que causou a obstrução, a continuação do trabalho e o manuseio das classificações são explicados a seguir.

Remover uma obstrução

O procedimento para remover uma obstrução varia e depende da área em que ocorrer a obstrução. Em geral, as etapas para a remoção de uma obstrução consistem no seguinte:

1. Use as informações da mensagem de erro na tela do monitor para localizar onde está o problema.
2. Se necessário, abra todas as tampas que dão acesso à obstrução. Desobstrua somente a área indicada. Se for solicitado desobstruir o compartimento, pressione LIMPAR COMPARTIMENTO.

Consulte o *Capítulo 2* se precisar de ajuda na remoção da tampa e/ou na utilização dos Controles de Liberação de Papel para o acesso e remoção da obstrução.

3. Siga as instruções na tela do monitor para remover a obstrução.
4. Assim que remover a obstrução, feche todas as tampas abertas. A mensagem de erro desaparecerá e a tela inicial será exibida.

5 • Solução de problemas e manutenção

Retomar o trabalho

Para retomar a execução do trabalho depois de remover uma obstrução:

1. Certifique-se de que não há mensagens de erro na tela e que todas as tampas do sistema estão fechadas.
2. Pressione INICIAR.
 - Se a mensagem de erro na tela instruiu você para remover o material das bandejas para iniciar um novo agrupamento, pressionar INICIAR começará um novo agrupamento, *caso contrário*
 - O trabalho retomará a contagem a partir da última correspondência completa que foi produzida.

Manuseio de material classificado

Durante a recuperação de emperramentos e outras obstruções da máquina, o sistema removerá automaticamente o material do compartimento de transporte que não pôde ser concluído pelo dispositivo de inserção.

O sistema conta todas as correspondências que foram concluídas com sucesso (inclusive peças de teste), mas as peças montadas parcialmente não são contadas e são transportadas para a área de desvio superior. O usuário tem duas opções O sistema manuseia as classificações das formas a seguir:

- Descartar os itens.
- Montar manualmente a correspondência.

Tabelas de solução de problemas

O sistema irá gerar uma mensagem de erro quando ocorrer um problema. A mensagem identifica o erro e sua possível causa. Informações sobre como corrigir o problema também serão exibidas. Além dessas mensagens, use:

- As tabelas presentes neste manual para identificar os problemas e as ações corretivas.
- O arquivo de ajuda, que podem ser acessados através da tecla AJUDA do Painel de Controle, para exibir informações sobre as funções e procedimentos do sistema.

Se você não conseguir resolver o problema usando esse assistente de autoajuda, ligue para o fornecedor do sistema.

Tabela 5-1 Problemas de inicialização		
Problema	Causa	Ação
O sistema não liga.	O cabo de alimentação do sistema não está conectado à tomada.	Conecte o cabo de alimentação à tomada.
	Não há energia na tomada.	Verifique a tomada. Verifique se a tomada tem energia.
	Falha na fonte de energia, fiação da placa do circuito ou interruptor liga/desliga.	Ligue para o fornecedor do sistema.

Tabela 5-2 Problemas no painel de controle		
Problema	Causa	Ação
<ul style="list-style-type: none"> • Nada é exibido; mas o sistema está ligado. (O LED no canto superior direito do Painel de Controle está laranja ou verde.) • O monitor está travado. • As teclas de opção da tela não funcionam. • As teclas da máquina não funcionam. 	Falha nas placas de circuito ou na fonte de alimentação, fiação solta ou conexões inadequadas.	Pressione o botão liga/desliga para reiniciar o sistema. Se os problemas persistirem, ligue para o fornecedor do sistema.
	Tempo limite do monitor.	Pressione a tecla OK para ligar o monitor.
O monitor está muito claro ou escuro (problema de contraste e/ou legibilidade).	Ajuste de contraste/brilho insatisfatório.	Ajuste as configurações de contraste e/ou brilho. Consulte <i>Ajustar o brilho e o contraste da tela</i> neste capítulo.

5 • Solução de problemas e manutenção

Tabela 5-3 Problemas no Alimentador de Torre		
Problema	Causa	Ação
Falha em alimentar.	Material fora das especificações.	<p>Verifique se todo o material atende as especificações publicadas. Consulte <i>Especificações de material da Torre do Alimentador no Capítulo 6</i> deste guia para obter mais informações.</p> <ul style="list-style-type: none"> • Remova o material ondulado ou deformado. • Use somente material armazenado corretamente. <p>OBSERVAÇÃO: Alta umidade pode deixar o papel sem firmeza e causar ondulação. Além disso, às vezes, material reciclado pode ser uma fonte de problemas.</p>
	Carregamento inadequado.	<ul style="list-style-type: none"> • Certifique-se de ventilar (arejar) o material antes de carregá-lo. • Certifique-se de seguir as instruções de carregamento conforme sugerido na tela do monitor. • Verifique as guias laterais. <p>OBSERVAÇÃO: As guias ajustadas firmemente contra a pilha podem atrapalhar ou impedir a alimentação do material.</p> <ul style="list-style-type: none"> • Verifique se o material está carregado no alimentador correto e com a orientação correta.
	Fragmentos ou detritos de papel na bandeja, roletes ou transporte da torre.	<p>Inspeccione os roletes de alimentação e o caminho de transporte. Remova os fragmentos de papel antes de executar uma desobstrução do compartimento.</p>
Alimentações duplas ou múltiplas; alimentação em grupo.	Material fora das especificações.	<p>Verifique se todo o material atende as especificações publicadas. Consulte <i>Especificações de material da Torre do Alimentador no Capítulo 6</i> deste guia para obter mais informações.</p> <p>OBSERVAÇÃO: Alguns materiais brilhantes contêm contaminantes que podem obstruir os roletes de alimentação e causar alimentações duplas ou em grupo.</p>
	Carregamento inadequado.	<p>Certifique-se de ventilar (arejar) o material antes de carregá-lo, principalmente material recentemente impresso.</p> <p>OBSERVAÇÃO: Baixa umidade pode fazer com que as folhas acumulem uma carga estática e grudem uma na outra.</p>
	Alimentação suja, desgastada ou escorregadia e/ou roletes com retardo.	<p>Limpe ou troque os roletes afetados. Entre em contato com o fornecedor do sistema.</p>

Tabela 5-3 Problemas no Alimentador de Torre (continuação)

Problema	Causa	Ação
O sistema detecta incorretamente alimentações duplas.	O recurso de dupla folha está detectando a aba ou a junção do envelope de inserção	<ul style="list-style-type: none"> • Ajuste a janela de dupla folha personalizada onde não houver aba, junção ou janela no envelope. <p style="text-align: center;">OU</p> <ul style="list-style-type: none"> • Desligue o recurso de dupla folha. <p>Consulte <i>Opções de inserção</i> no <i>Capítulo 3</i> deste guia para obter mais informações.</p>
	As folhas ou as inserções têm: <ul style="list-style-type: none"> • Texto preto impresso espesso, • Imagens, ou • Impressão espessa em ambos os lados. 	Ajuste a janela de dupla folha personalizada em uma área que não tenha impressão espessa e, em seguida, execute uma peça de teste novamente. Consulte <i>Opções de folha</i> ou <i>Opções de inserção</i> , e <i>Executar uma peça de teste</i> no <i>Capítulo 3</i> para obter mais informações. Se o problema persistir, desative o recurso de dupla folha.
	A bandeja está alimentando folhas de diferentes espessuras (por exemplo, folhas de 20 lb e de 24 lb misturadas).	<ul style="list-style-type: none"> • Se o material tiver um peso consistente (por exemplo, uma impressora foi inicialmente carregada com papel de 20 lb/80 g/m² e depois acidentalmente carregada com papel de 24 lb/90 g/m²), execute novamente a peça de teste. <p>Consulte <i>Executar uma peça de teste</i> no <i>Capítulo 3</i> para obter mais informações.</p> <p style="text-align: center;">OR</p> <ul style="list-style-type: none"> • Desative o recurso de dupla folha. <p>Consulte <i>Opções de folha</i> no <i>Capítulo 3</i> para obter mais informações.</p>
A primeira peça após a peça de teste é uma cópia duplicada falsa.	A peça de teste inicial provavelmente era uma cópia duplicada real.	Execute a peça de teste novamente. Consulte <i>Executar uma peça de teste</i> no <i>Capítulo 3</i> para obter mais informações.

5 • Solução de problemas e manutenção

Tabela 5-4 Problemas na área da torre

Problema	Causa	Ação
Obstrução na área da torre.	Material fora das especificações, o que pode causar torções.	<p>Verifique se todo o material atende as especificações publicadas. Consulte <i>Especificações de material da Torre do Alimentador</i> no <i>Capítulo 6</i> deste guia para obter instruções.</p> <ul style="list-style-type: none"> • Remova o material ondulado ou deformado. • Use somente material armazenado corretamente. <p>OBSERVAÇÃO: Alta umidade pode deixar o papel sem firmeza e causar ondulação. Além disso, às vezes, material reciclado pode ser uma fonte de problemas.</p>
	Carregamento inadequado: torção do material causada pelos alimentadores da torre.	Verifique o ajuste das Guias Laterais nas Bandejas. Material torto é uma causa comum de problemas na área da torre. Consulte <i>Ajustar as Guias Laterais da Bandeja</i> no <i>Capítulo 3</i> deste guia para obter instruções.
	Fragmentos de papel ou outras obstruções no transporte.	Inspeccione. Desobstrua.
	As guias de material plástico flexível na área da torre estão quebradas ou deslocadas.	<p>Abra a tampa da torre e inspeccione. Se for necessário substituir, ligue para o fornecedor do sistema.</p> 

Tabela 5-5 Problemas no dobrador/inversor

Problema	Causa	Ação
Obstrução no dobrador.	Fragmentos de papel.	<ul style="list-style-type: none"> • Abra o dobrador e verifique se há obstruções. • Remova os fragmentos/resíduos de papel.
Obstrução no inversor.	Material fora das especificações.	<p>Verifique se o material atende as especificações.</p> <p>OBSERVAÇÃO: Define que o uso do inversor não pode ser mais largo do que 9 polegadas (225 mm).</p>

Tabela 5-6 Problemas na área de inserção/área de fechamento da aba do envelope

Problema	Causa	Ação																																									
Obstrução na área de inserção ou na área de fechamento da aba; falha ao inserir.	O envelope externo está torto.	Verifique as Guias Laterais; um ajuste incorreto para causar a torção. Consulte <i>Ajustar as Guias Laterais da Bandeja</i> no <i>Capítulo 3</i> deste guia para obter instruções.																																									
	Abridores de envelopes ajustados incorretamente.	Realize um ajuste da configuração. Consulte <i>Ajustar os Abridores de Envelopes</i> no <i>Capítulo 3</i> deste guia para obter instruções. A configuração padrão de dedos de inserção é com cinco dedos (três abridores de envelopes internos e dois abridores de envelopes externos). A configuração alternativa é três dedos (três abridores de envelopes internos). Para obter a configuração alternativa, deslize os dedos para fora do envelope. Se o envelope for muito largo para ter os dedos completamente fora do envelope, deixe a parte inferior dos dedos externos fora.																																									
<table border="1" style="width: 100%; border-collapse: collapse;"> <thead> <tr> <th style="width: 10%;">Tamanho do envelope</th> <th style="width: 15%;">Livreto em tamanho inteiro</th> <th style="width: 15%;">Folhas</th> <th style="width: 15%;">Inserção/Livreto pequeno</th> <th style="width: 15%;">Configuração de dedos recomendada</th> </tr> </thead> <tbody> <tr> <td rowspan="6" style="text-align: center;">Correspondência</td> <td style="text-align: center;">Não</td> <td style="text-align: center;">Sim</td> <td style="text-align: center;">Sim</td> <td style="text-align: center;">3</td> </tr> <tr> <td style="text-align: center;">Sim</td> <td style="text-align: center;">Sim</td> <td style="text-align: center;">Não</td> <td style="text-align: center;">3</td> </tr> <tr> <td style="text-align: center;">Sim</td> <td style="text-align: center;">Sim</td> <td style="text-align: center;">Sim</td> <td style="text-align: center;">3</td> </tr> <tr> <td style="text-align: center;">Sim</td> <td style="text-align: center;">Não</td> <td style="text-align: center;">Não</td> <td style="text-align: center;">3</td> </tr> <tr> <td style="text-align: center;">Sim</td> <td style="text-align: center;">Não</td> <td style="text-align: center;">Sim</td> <td style="text-align: center;">3</td> </tr> <tr> <td style="text-align: center;">Não</td> <td style="text-align: center;">Sim</td> <td style="text-align: center;">Não</td> <td style="text-align: center;">5</td> </tr> <tr> <td rowspan="2" style="text-align: center;">Carta, DL, 6x9 e C5</td> <td style="text-align: center;">n/d</td> <td style="text-align: center;">Sim</td> <td style="text-align: center;">Não</td> <td style="text-align: center;">5</td> </tr> <tr> <td style="text-align: center;">n/d</td> <td style="text-align: center;">Sim</td> <td style="text-align: center;">Sim</td> <td style="text-align: center;">5*</td> </tr> </tbody> </table> <p style="text-align: center;">*3 dedos se o agrupamento for mais espesso que 4 mm.</p>					Tamanho do envelope	Livreto em tamanho inteiro	Folhas	Inserção/Livreto pequeno	Configuração de dedos recomendada	Correspondência	Não	Sim	Sim	3	Sim	Sim	Não	3	Sim	Sim	Sim	3	Sim	Não	Não	3	Sim	Não	Sim	3	Não	Sim	Não	5	Carta, DL, 6x9 e C5	n/d	Sim	Não	5	n/d	Sim	Sim	5*
Tamanho do envelope	Livreto em tamanho inteiro	Folhas	Inserção/Livreto pequeno	Configuração de dedos recomendada																																							
Correspondência	Não	Sim	Sim	3																																							
	Sim	Sim	Não	3																																							
	Sim	Sim	Sim	3																																							
	Sim	Não	Não	3																																							
	Sim	Não	Sim	3																																							
	Não	Sim	Não	5																																							
Carta, DL, 6x9 e C5	n/d	Sim	Não	5																																							
	n/d	Sim	Sim	5*																																							
<div style="display: flex; justify-content: space-around;"> <div style="text-align: center;"> <p>Abridores de Envelopes Internos</p>  <p>Configuração de 3 dedos recomendada</p> </div> <div style="text-align: center;"> <p>Abridores de Envelopes Internos</p>  <p>Configuração de 5 dedos recomendada</p> </div> </div>																																											

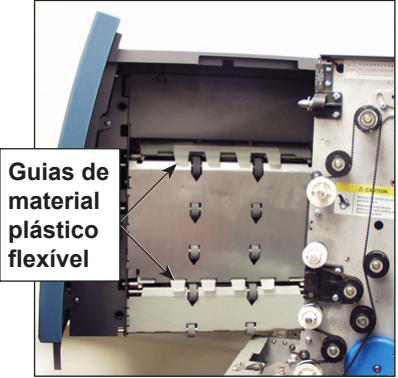
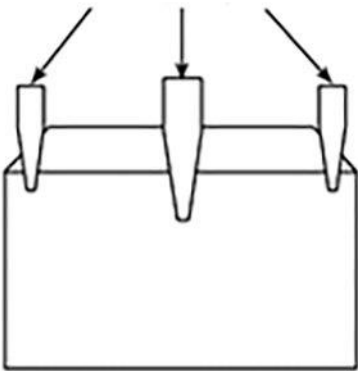
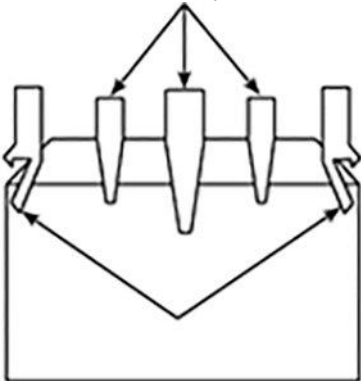
5 • Solução de problemas e manutenção

Tabela 5-6 Problemas na área de inserção/área de fechamento da aba do envelope		
Problema	Causa	Ação
Obstrução na área de inserção ou na área de fechamento da aba; falha ao inserir. (continuação)	Abridores de envelopes ajustados incorretamente. (continuação).	<p>Distância recomendada: 0,5 a 1 pol (15 a 25 mm) entre a ponta do dedo externo e a margem do envelope.</p>
		<p>Livreto grande: A encadernação deve ficar paralela à direção de alimentação; provavelmente livreto inserido em envelopes de correspondência de tamanho próximo a de uma folha inteira.</p> <p>Encadernação paralela à direção de alimentação</p>
		<p>Livreto pequeno: A encadernação deve ficar perpendicular à direção de alimentação; provavelmente livreto inserido em envelopes C5 ou 6x9.</p> <p>Encadernação perpendicular à direção de alimentação</p>
		<p>Consulte <i>Ajustar os Abridores de Envelopes</i> no <i>Capítulo 3</i> para obter as instruções de ajuste da configuração.</p>
Folga insuficiente na margem.	<p>Verifique a folga: a largura do envelope deve ser <i>pelo menos</i> 0,5 pol (13 mm) maior do que a soma da largura da inserção mais larga <i>mais</i> a espessura do pacote de inserções.</p> <p>OBSERVAÇÃO: Para o caso especial de uma única peça em um envelope comercial padrão, uma folga de 9 mm é suficiente.</p>	
Pacote de inserções ou envelopes não centralizados	<p>Assegure-se de que as Guias Laterais estejam ajustadas corretamente. Uma folga muito grande entre as Guias Laterais e o material pode fazer com que o material fique torcido na máquina.</p> <p>Consulte <i>Ajustar as Guias Laterais da Bandeja</i> no <i>Capítulo 3</i> deste guia para obter instruções.</p>	

Tabela 5-6 Problemas na área de inserção/área de fechamento da aba do envelope, <i>continuação</i>		
Problema	Causa	Ação
	<ul style="list-style-type: none"> • O conteúdo do pacote de inserção está ficando preso na junção lateral dentro do envelope. • O conteúdo do pacote de inserção está espesso e difícil de inserir em envelopes menores. 	<p>Ajuste as configurações personalizadas do alinhador:</p> <p>OBSERVAÇÃO: Se o conteúdo do pacote de inserção estiver espesso e você estiver tendo problemas ao inserir o pacote em um envelope pequeno, certifique-se de ajustar a "Largura do Envelope" e a "Largura do Anexo Mais Largo" às dimensões exatas do pacote de inserção.</p> <ol style="list-style-type: none"> 1. Na tela inicial, selecione "Menu" e, em seguida, "Trabalhos". 2. Selecione "Editar Trabalho Atual", "Editar Configurações do Trabalho", "Avançado". 3. Selecione "Alinhador" e, em seguida, "Ativo com Configurações Personalizadas". A tela Configurações Personalizadas do Alinhador é exibida. 4. Selecione "Largura do Envelope". Use as teclas de seta PARA CIMA/PARA BAIXO para aumentar ou diminuir a medida, conforme necessário. Selecione "Aceitar" quando concluir. 5. Selecione "Largura do Anexo Mais Largo". Use as teclas de seta PARA CIMA/PARA BAIXO para aumentar ou diminuir a medida, conforme necessário. Selecione "Aceitar" quando concluir. 6. Selecione "Aceitar" na tela Configurações Personalizadas do Alinhador depois de fazer todos os ajustes necessários

5 • Solução de problemas e manutenção

Tabela 5-7 Problemas no umidificador/saída de correspondência		
Problema	Causa	Ação
Não há colagem, falha ao colar, colagens incompletas.	A colagem está desativada na configuração do trabalho.	<ul style="list-style-type: none"> Verifique a definição do trabalho. Confirme que o dispositivo de colagem está ligado.
	Nível de colante baixo.	Adicione água ou solução de colagem.
	Envelopes de baixa qualidade.	Inspecione os envelopes. Examine as linhas de cola.
	Escovas do umidificador desgastadas.	Inspecione. Se necessário, substitua. Consulte <i>Substituir as escovas do umidificador</i> para obter instruções.
	Espuma do umidificador desgastada.	Inspecione. Se necessário, substitua. Consulte <i>Substituir a espuma do umidificador</i> para obter instruções.
Colagem alta: a aba está dobrada e colada acima da linha do vinco.	Envelope externo ou conteúdo torto.	<ul style="list-style-type: none"> Verifique o ajuste da Guia Lateral. Verifique se o material está sendo carregado corretamente nas Bandejas.
	<ul style="list-style-type: none"> O conteúdo do pacote de inserção está ficando preso na junção lateral dentro do envelope. O conteúdo do pacote de inserção está espesso e difícil de inserir em envelopes menores. 	<p>Ajuste as configurações personalizadas do alinhador:</p> <p>OBSERVAÇÃO: Se o conteúdo do pacote de inserção estiver espesso e você estiver tendo problemas ao inserir o pacote em um envelope pequeno, certifique-se de ajustar a "Largura do Envelope" e a "Largura do Anexo Mais Largo" às dimensões exatas do pacote de inserção.</p> <ol style="list-style-type: none"> Na tela inicial, selecione "Menu" e, em seguida, "Trabalhos". Selecione "Editar Trabalho Atual", "Editar Configurações do Trabalho", "Avançado". Selecione "Alinhador" e, em seguida, "Ativo com Configurações Personalizadas". A tela Configurações Personalizadas do Alinhador é exibida. Selecione "Largura do Envelope". Use as teclas de seta PARA CIMA/PARA BAIXO para aumentar ou diminuir a medida, conforme necessário. Selecione "Aceitar". Selecione "Largura do Anexo Mais Largo". Use as teclas de seta PARA CIMA/PARA BAIXO para aumentar ou diminuir a medida, conforme necessário. Selecione "Aceitar" quando concluir. Selecione "Aceitar" na tela Configurações Personalizadas do Alinhador depois de fazer todos os ajustes necessários.
	Envelopes de baixa qualidade.	Verifique as junções laterais dentro do envelope para ver se há uma aderência excessiva. Resíduos de cola dentro do envelope podem impedir que o envelope seja aberto totalmente e facilmente.
Obstrução na área de saída do envelope.	Contaminação de cola ou detritos no transporte.	Inspecione e limpe o transporte.
Colagem de caixa: o material obstrui a dobra do envelope, causando uma área achatada no vinco.	Os materiais não são inseridos fundo o suficiente no envelope.	<p>Ajuste o upstream da Linha do Vinco do Envelope de modo que os materiais sejam inseridos mais profundamente no envelope:</p> <ol style="list-style-type: none"> Na tela inicial, selecione: "Menu", "Ferramentas", "Configurar Sistema" e, por último, "Definir Vinco do Envelope". Selecione a posição adequada de envelope. Pressione "Concluído" três vezes para retornar à tela inicial. <p>IMPORTANTE: Isso é uma configuração do sistema; será válida para todas as aplicações na máquina.</p>

Problema	Causa	Ação
A saída do envelope pelo caminho de carta não está confiável; o envelope está danificado.	Os agrupamentos podem estar muito rígidos para sair pelo caminho de saída de carta.	<p>Se o envelope tiver mais do que 6 pol (152 mm) de comprimento, processe-o através do caminho de saída de correspondências:</p> <ol style="list-style-type: none"> 1. Na tela inicial, selecione: “Menu” e, em seguida, “Trabalho”. 2. Selecione “Editar Trabalho Atual”, “Escolher o Item a modificar” e “Editar Item Destacado”. 3. Selecione “Configuração Adicional”, “Avançado” e “Mídia Rígida”. 4. Selecione “Sim”. <p>OBSERVAÇÕES:</p> <ul style="list-style-type: none"> • Se a opção de mídia rígida não estiver disponível (esmaecida), ative-a na configuração do sistema. • Se o envelope não for um envelope de correspondência, o sistema atribui o envelope a um alimentador de torre mesmo que haja um HCEF instalado na máquina.

Tabela 5-8 Problemas no Alimentador de Envelopes de Alta Capacidade

Problema	Causa	Ação
Falha em alimentar. OU Envelopes tortos.	<p>Os envelopes não avançam pelo Suporte Traseiro.</p> <ul style="list-style-type: none"> • Vão do Separador muito apertado. • Guias Laterais muito soltas ou muito apertadas. • Posição incorreta do Suporte Traseiro. <p>Detritos na área debaixo do HCEF.</p>	<p>Empurre ou bata no fundo da pilha de envelopes para avançar pelo Suporte Traseiro.</p> <p>Verifique os ajustes do Vão do Separador, da Guia Lateral e do Suporte Traseiro. Consulte <i>Carregar o HCEF no Capítulo 3</i> deste guia para obter as instruções sobre os vários ajustes de configuração.</p> <p>Remova os detritos.</p>
Alimentações duplas (os envelopes não se separam), alimentações em grupo.	<p>Ajuste do Vão do Separador muito largo.</p> <p>Posição incorreta do Suporte Traseiro.</p> <p>Envelopes aninhados, presos ou colados juntos.</p>	<p>Execute o ajuste do Vão do Separador. Consulte <i>Ajustar o Vão do Separador do HCEF no Capítulo 3</i> deste guia.</p> <p>Execute o ajuste do Suporte Traseiro. Consulte <i>Ajustar o Suporte Traseiro do HCEF no Capítulo 3</i> deste guia.</p> <p>Remova os envelopes insatisfatórios.</p>
O sistema detecta incorretamente alimentações duplas.	O recurso de dupla folha está detectando a aba ou a junção do envelope de inserção	<ul style="list-style-type: none"> • Ajuste a janela de dupla folha personalizada onde não houver aba, junção ou janela no envelope. <p>OU</p> <ul style="list-style-type: none"> • Desligue o recurso de dupla folha. <p>Consulte <i>Opções de inserção no Capítulo 3</i>.</p>
A primeira peça após a peça de teste é uma cópia duplicada falsa.	A peça de teste inicial provavelmente era uma cópia duplicada real.	<p>Execute a peça de teste novamente.</p> <p>Consulte <i>Executar uma peça de teste no Capítulo 3</i>.</p>
Os envelopes param na área de fechamento da aba. OU Os envelopes param no transporte depois da área de fechamento da aba e não são dobrados ou são sobrados parcialmente.	<p>Carregamento incorreto de envelopes.</p> <p>Envelopes presos ou colados juntos.</p> <p>Guias Laterais ajustadas muito soltas ou muito apertadas.</p>	<p>Certifique-se de que os envelopes estejam orientados corretamente de acordo com as instruções de carregamento na tela do monitor.</p> <p>Certifique-se de que as abas dos envelopes não estão coladas ao corpo do envelope. Remova os envelopes insatisfatórios.</p> <p>Execute o ajuste da Guia Lateral. Consulte <i>Ajustar as Guias Laterais do HCEF no Capítulo 3</i> deste guia.</p>

5 • Solução de problemas e manutenção

Tabela 5-9 Problemas na correspondência		
Problema	Causa	Ação
Tipo de dobra errado.	Trabalho configurado incorretamente.	Verifique a definição do trabalho e faça os ajustes adequados para atender as especificações do trabalho.
Tamanho do painel da dobra incorreto.	Trabalho configurado incorretamente.	Selecione medição automática ou faça os ajustes manuais para atender as especificações do trabalho e, em seguida, execute novamente uma Peça de Teste.
O endereço não é mostrado na janela do envelope.	<ul style="list-style-type: none"> Item carregado incorretamente. A margem principal não está na posição principal. 	<ul style="list-style-type: none"> Recarregue o item. Consulte <i>Carregar Bandejas</i> no <i>Capítulo 3</i> deste guia. Certifique-se de que a margem principal está na posição correta, conforme indicado nas instruções de carregamento na tela do monitor. Na tela Peça de Teste Concluída, pressione "Ajustar Endereço" e siga as instruções.
	Trabalho configurado incorretamente.	Certifique-se de que o item com o endereço seja personalizado e a localização correta do endereço selecionada. Além disso, certifique-se de que o tipo de envelope selecionado seja "janela" e a orientação da aba esteja correta. Se necessário, consulte <i>Editar um Trabalho</i> no <i>Capítulo 3</i> deste guia.

Tabela 5-10 Problemas de leitura		
Problema	Causa	Ação
Dois ou mais agrupamentos são inseridos em um único envelope. OU Um único agrupamento é dividido em dois e inserido em dois envelopes.	Posição do cabeçote do scanner ajustada incorretamente.	Verifique o ajuste da posição do cabeçote do scanner. Consulte as instruções no <i>Capítulo 8</i> .
	A definição da leitura selecionada está incorreta para o trabalho.	Selecione a definição de leitura correta.
O sistema para e indica um erro. OBSERVAÇÃO: A espessura de OMR recomendada é de 0,012 pol (0,33 mm) a 0,49 pol (12 mm). Para obter informações gerais sobre leitura, consulte o <i>Capítulo 8</i> .	Definição de leitura configurada incorretamente.	Revise a configuração da leitura usando as opções de configuração de leitura no Painel de Controle.
	Material carregado na ordem incorreta.	Carregue o material na ordem correta.
	Movimento contrário do papel. Refere-se a qualquer desalinhamento de papel que possa causar um erro de leitura. Inclui torção do papel, deslizamento do papel e deslocamento do papel para um lado do transporte.	Certifique-se de que o material seja carregado corretamente. Em particular, verifique as guias laterais do alimentador. Verifique se não há obstruções no transporte.
	Impressão inadequada do OMR ou do código de barras. Os problemas são contraste insuficiente, baixa qualidade de impressão (impressão imprecisa ou nula) e áreas livres inadequadas.	Verifique as especificações de marcas para confirmar que o OMR ou os códigos de barras estejam completamente compatíveis. Baixo toner em laser e impressoras matriciais podem causar problemas, assim como papéis ásperos. Determinados métodos de impressão (como deposição de íon) também podem causar problemas de impressão.
	Scanner inoperante.	Entre em contato com o fornecedor do sistema.

Manutenção de rotina

Esta seção descreve as tarefas de manutenção que você pode realizar no sistema. Certifique-se de agendar o serviço de rotina com o fornecedor do sistema nos intervalos corretos.

Tarefas diárias

- Remova todo excesso de pó de papel acumulado nos módulos do sistema ou em torno deles.
- Use um pano úmido para retirar marcas indesejadas de sujeira das tampas.
- Reporte qualquer mau funcionamento do sistema e/ou desgaste perceptível nas peças do sistema ao seu supervisor.

Substituir a espuma do umidificador

OBSERVAÇÃO: O desgaste nas escovas e na espuma do umidificador começa a comprometer a qualidade da colagem em 250.000 ciclos da máquina. Nesse momento é recomendado que você substitua a espuma e as escovas. Entre em contato com o fornecedor do sistema para solicitar suprimentos. Consulte a *Lista de Informações de Contato* no início deste guia para obter mais informações.

Substitua a espuma do umidificador quando ela ficar seca. Para fazer isso:

1. Abra a tampa da Área de Inserção.
2. Coloque um pouco de papel-toalha no compartimento do dispositivo de colagem, à esquerda do reservatório. O papel-toalha irá absorver toda água que pingar do cartucho da espuma antigo.



Figura 5.1: Preparação para a remoção do cartucho da espuma

Substituir a espuma do umidificador (continuação)

3. Libere as travas de plástico (uma de cada lado do reservatório):
 - a. Coloque o dedão de uma das mãos na trava na parte de trás da máquina (ou seja, na trava mais distante de você)

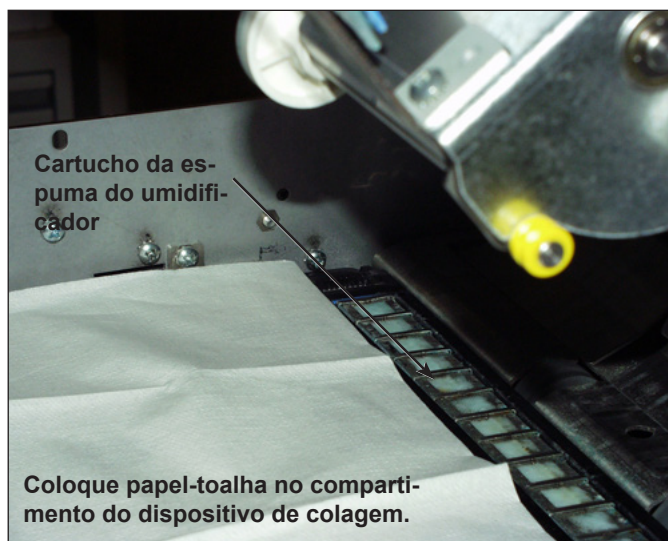

Figura 5.2: Liberação da trava traseira

- b. Coloque o dedo indicador da outra mão na outra trava (mais próxima a você).
 - c. Deslize as travas, afastando-as uma da outra, até que as duas travas estejam livres do cartucho de espuma abaixo delas.
4. Puxe o cartucho de espuma antigo em linha reta para fora do reservatório e coloque-o sobre o papel-toalha.
5. Enrole o papel-toalha em torno do cartucho de espuma antigo e descarte.

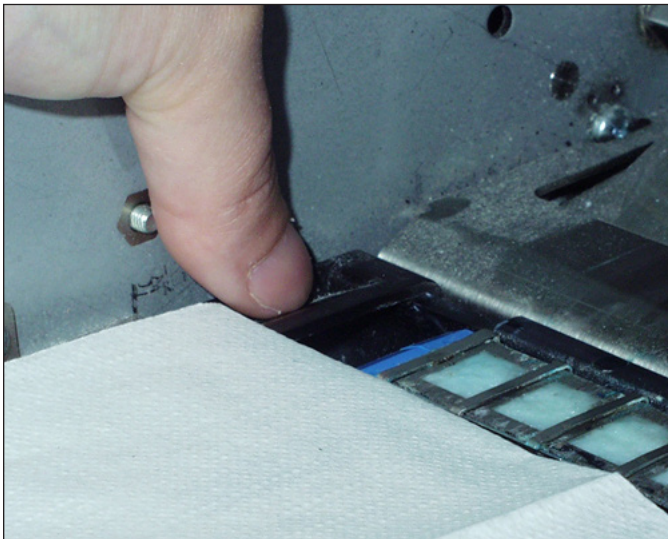

Figura 5.3: Remoção do cartucho da espuma usado

6. Deslize o novo cartucho da espuma no reservatório. Insira o cartucho com o lado aberto do cartucho voltado para fora (parte traseira) da máquina.
7. Pressione as extremidades do cartucho para baixo para fazer com que os dois ressaltos do cartucho se encaixem abaixo das margens superiores do reservatório.
8. Deslize as travas de plástico na direção uma da outra e por cima do novo cartucho da espuma até que elas se encaixem no lugar.
9. Feche a tampa da Área de Inserção.

Substituir as escovas do umidificador

Substitua as escovas do umidificador quando elas se mostrarem desgastadas. Para fazer isso:

1. Abra a tampa da Área de Inserção.



Figura 5.4: Localização das escovas do umidificador

5 • Solução de problemas e manutenção

Substituir as escovas do umidificador (continuação)

2. Remova as escovas usadas:
 - a. Segure o suporte da escova azul no lugar com uma mão enquanto usa a outra mão para empurrar as cerdas da escova usada completamente para fora do suporte.

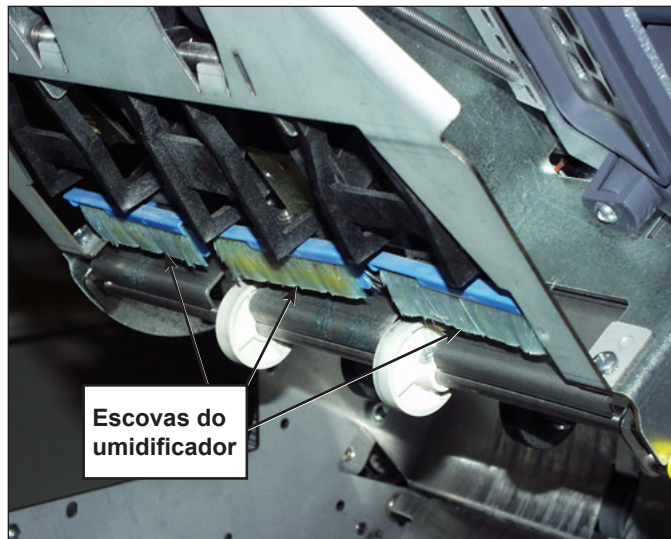
OBSERVAÇÃO: Você precisará empurrar as cerdas na sua direção.

- b. Repita para todas as três escovas e descarte.

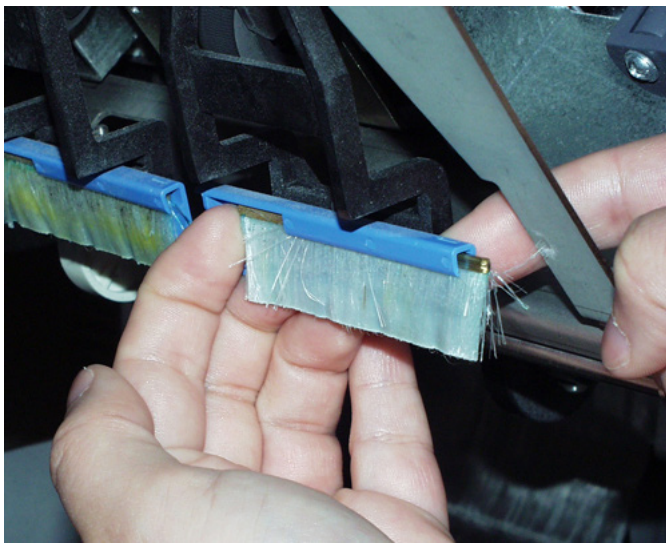

3. Instale as escovas novas:

OBSERVAÇÃO: Evite entortar ou deformar as cerdas da escova; uma distorção permanente das cerdas impedirá os envelopes de colarem corretamente.

- a. Segure o suporte da escova azul no lugar com uma mão.
- b. Insira a borda de metal da nova escova na abertura do canal, na parte dianteira do suporte da escova.
- c. Empurre um pouco a escova no canal do suporte da escova para começar.
- d. Deslize a escova nova completamente no suporte através de suas cerdas até ela parar.

OBSERVAÇÃO: A escova está completamente inserida quando a borda de metal da escova não for mais visível, estendendo-se para fora da parte da frente do suporte da escova.

- e. Repita o procedimento para as outras duas escovas.

6 • Especificações

Visão geral.....	6-2
Especificações do sistema	6-2
Especificações dos componentes	6-4
Torre do Alimentador e Base Especificações de material	6-6
Informações gerais	6-6
Envelopes externos	6-6
Inserções	6-9
Folhas	6-10
Especificações de material do Alimentador de Folhas de Alta Capacidade (HCSF)	6-11
Informações gerais	6-11
Folhas	6-11
Materiais não certificados para uso	6-12

6 • Especificações

Visão geral

Essa seção apresenta as especificações para o sistema, seus componentes de hardware e os materiais que são compatíveis para uso no sistema.

Especificações do sistema

Dimensões		
Todas as dimensões são aproximadas.		
	Comprimento total, altura	Peso, fora da caixa
Relay 5000	89 pol (2.261 mm), 31 pol (787 mm)	327 lb (148 kg)
Relay 8000	89 pol (2.261 mm), 33,5 pol (851 mm)	350 lb (158 kg)
Alimentador de Folhas de Alta Capacidade (HCSF)	43,5 pol (1.105 mm), 28,6 pol (726 mm)	150 lb (68 kg)
Empilhador Elétrico Vertical	17 pol (432 mm), 24 pol (610 mm)	21 lb (18,6 kg)
Transporte de Saída	20 pol (508 mm), 16 pol (406 mm)	52 lb (24 kg)
Dispositivo de Colagem de Correspondências	12,5 pol (317mm), 16 pol (406 mm)	82 lb (180,4 kg)

Limites ambientais					
	Temperatura F (C)		% de Umidade		Temperatura de bulbo úmido F (C)
	Mínimo	Máximo	Mínimo	Máximo	Máximo
Condições de operação normal	60 (16)	75 (24)	30	60	N/D
Condições de operação estendida	50 (10)	95 (35)	08	85	85 (29)
Condições de armazenamento	15 (-09)	120 (49)	05	95	85 (29)
Condições de transporte	-40 (-40)	140 (60)	05	100	85 (29)



Figura 5.1: Visualizações de Elevação

6 • Especificações

Especificações dos componentes

Capacidades	
Alimentadores de Folha/Inserção/Envelope da Torre	<ul style="list-style-type: none"> 350 folhas de 20 lb. (80 g/m²); 350 cartões de inserção; 250 envelopes. Os alimentadores têm várias finalidades: eles podem manipular folhas, cartões, recibos e envelopes. Os alimentadores, incluindo os alimentadores de envelope, podem ser vinculados para aumentar o tempo de funcionamento. Os alimentadores estão disponíveis em pares de dois (máximo quatro alimentadores).
Dobrador	Até 8 folhas de material de 20 lb (80 g/m ²).
Acumulador	A espessura máxima de agrupamento é de 1/4 pol (6 mm).
Alimentador de Folhas de Alta Capacidade (HCSF)	Disponível em pares. A capacidade é de 2.000 folhas por par.
Empilhador	130 peças, carta; 25 peças, correspondência.
Empilhador Elétrico Vertical	250 peças, carta (assume inserção de folha única).
Empilhador Elétrico de Produção	No mínimo uma bandeja de correspondência da USPS (dois pés de correspondência pronta).
Umidificador/Dispositivo de Fechamento/Dispositivo de Colagem	8.000 cartas antes de reabastecer.

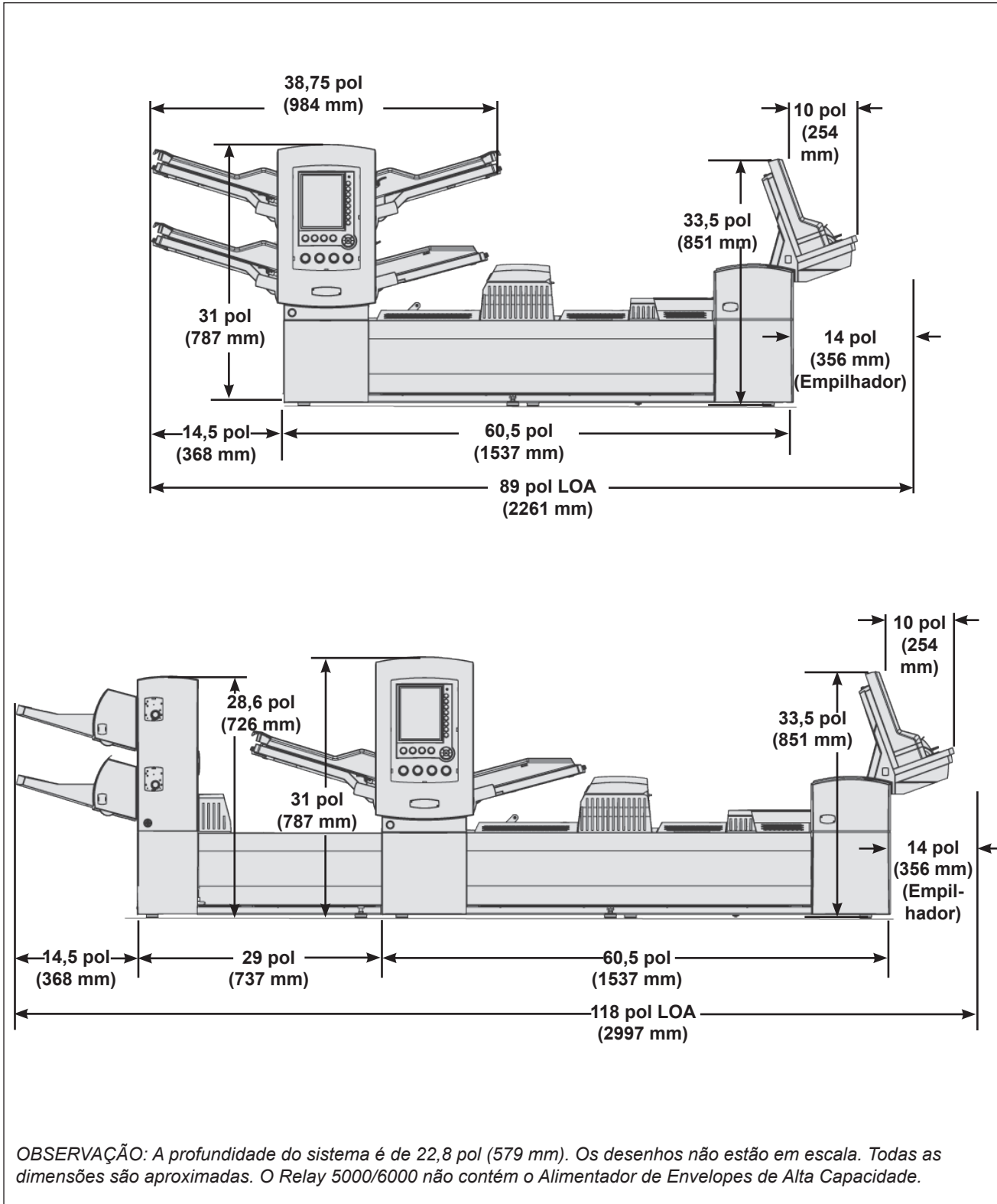
Dobrador			
Tipos de Dobras	Documentos com endereço na parte superior	Dobra C, dobra Z, dobra simples e dupla	Número máximo de folhas por agrupamento: 8 (20 lb [80 g/m ²])
	Documentos com endereços na parte inferior (consulte as Notas abaixo)	Dobra C, dobra Z, dobra simples	
	Documentos com endereços no meio da folha (consulte as Notas abaixo)	Dobra C	
Ajustes da máquina	Nenhum		
Sem dobra (derivação)	Sim		
Notas	<ul style="list-style-type: none"> Documentos com endereços na parte inferior <i>podem</i> exigir o kit do Inversor. Documentos com um endereço presente no meio da folha <i>sempre</i> exigem o kit do Inversor. Consulte a tabela <i>Combinações disponíveis de tipo de dobra/local do endereço/tipo de envelope</i> neste capítulo para obter mais informações. 		

Especificações dos componentes (continuação)

Combinações disponíveis de tipo de dobra/local do endereço/tipo de envelope		
Tipo de Dobra	Local do Endereço	Tipo de Envelope
Dobra C	Superior	Aba Padrão
	Intermediário	Aba Frontal
	Inferior	Aba Inferior
	Intermediário*	Aba Padrão*
Dobra Z	Superior	Aba Padrão
	Inferior	Aba Inferior
	Inferior*	Aba Padrão*
Dobra Simples	Superior	Aba Padrão
	Superior	Aba Inferior
	Inferior	Aba Inferior
	Inferior	Aba Padrão
Dobra Dupla	Superior	Aba Padrão
	Terceiro Painel*	Aba Padrão*

*Essa combinação de tipo de dobra/local do endereço/tipo de envelope requer um inversor.

Alimentador de Envelopes de Alta Capacidade (HCEF)	
O HCEF é padrão na série profissional do Relay 7000/8000; não está disponível para a série Relay 5000/6000.	
Material	Envelopes tamanho carta
Dimensões de material	Profundidade: 3,5 pol (89 mm) a 6,5 pol (165 mm) Largura: 8,5 pol (216 mm) a 10,5 pol (266 mm)
Capacidade	500 folhas tamanho carta, peso de 24 lb (90 g/m ²).

Capacidade de leitura (opcional)	
O módulo base do sistema e o HCSF possuem uma capacidade de leitura opcional para a leitura de marcas de código de barras e de OMR de formato escada. O HCSF possui uma capacidade de leitura opcional para a leitura de códigos de barras de formato de cerca de estacas ou de códigos de barras de matriz de dados 2D. Os kits de scanners podem ser instalados pelo cliente.	
Códigos OMR suportados	Série 5, Série 3, SECAP™ 2600, Console Pitney Bowes®.
Funções de OMR suportados	Documentos com número variável de páginas, alimentação seletiva, correlação alimentador-alimentador, forçar desvio; marcar para tratamento especial.
Formatos de códigos de barras suportados	Código 39™ (3 de 9); Intercalado 2 de 5, código de barras de matriz de dados 2D.
Notas	A posição horizontal do scanner pode ser ajustada pelo operador. Documentos de qualquer alimentador podem ser lidos. Para leitura, os documentos devem ser impressos em impressora laser. Documentos com cópia de fotos e documentos impressos em impressora jato de tinta podem precisar de um código de barras maior para permitir a leitura correta do código de barras. Todos os códigos de barras 2D precisam ser um código de barras grau A.

6 • Especificações

Torre do Alimentador e Base Especificações de material Informações gerais

Para alcançar uma operação confiável, todos os materiais devem agir de acordo com as especificações publicadas. Problemas de alimentação e altas taxas de emperramento frequentemente são devidos ao uso de materiais abaixo do padrão.

Todo material alimentado para correspondências de tamanho carta será capaz de ser transportado através de um raio de 1,5 pol (38 mm), 1/4 de volta sem deformação permanente, abertura de perfurações ou qualquer outro dano à peça.

Restrição de cor: nenhuma para materiais pré-impressos.

Opacidade mínima do papel: 5% menos do que um papel sulfite de cópia de 16 lb (60 g/m²).

A opacidade máxima do papel (quando a dupla folha for necessária) é 5% maior que um papel sulfite de 24 lb (90 g/m²) com impressão normal de 10 pontos na página toda.

OBSERVAÇÃO: Qualquer substância adicionada para melhorar o manuseio do material (como algum produto em pó) não irá se desprender em quantidades visíveis ao bater a folha na borda de uma superfície dura.

Envelopes externos

Construção e material do envelope

- Os envelopes serão uma junção lateral padrão, uma junção lateral diagonal, uma junção central ou executiva. Eles podem ser do tipo die ou web cut, com ou sem janelas embutidas.

OBSERVAÇÃO: Envelopes externos com janela sem remendo (aberta) não são permitidos.

- Os remendos das janelas devem ser planos, sem ondulações e feitos de papel transparente ou material plástico. Os remendos devem ser colados dentro de 0,06 pol (1,6 mm) da margem superior do material do remendo até o recorte da janela.
- Os materiais do envelope podem incluir material litográfico, de papel-manilha, de tramas brancas, novo ou reciclado. Envelopes não entrelaçados ou sintéticos (por exemplo, Tyvek®) ou envelopes com fixadores externos não são permitidos.
- Envelopes com adesivos de aba que podem ser reumedecidos feitos de cola de amido (dextrina), de resina (formulação quente) ou a partir de uma combinação dessas duas podem ser usados.
- Envelope externo com auto colagem, adesivo tira e cola, ou abas de colagem sob pressão não é permitido.
- A distância entre a linha da cola e a margem da aba inferior do envelope não deve exceder 0,08 pol (2 mm).

Tamanho do envelope para inserção

- Os envelopes devem ter pelo menos 0,5 pol (13 mm) de largura a mais do que a largura máxima do pacote de inserção mais a espessura do pacote.
- Os envelopes devem ter pelo menos 1/4 pol (6 mm) de profundidade a mais do que o material a ser inserido.
- Não mais que três folhas tamanho carta podem ser inseridas em um envelope nº 9 (C5) quando o alinhador está em uso.

**Envelopes
externos**
(continuação)

Definições da abertura do envelope

OBSERVAÇÃO: O diagrama não está desenhado em escala.

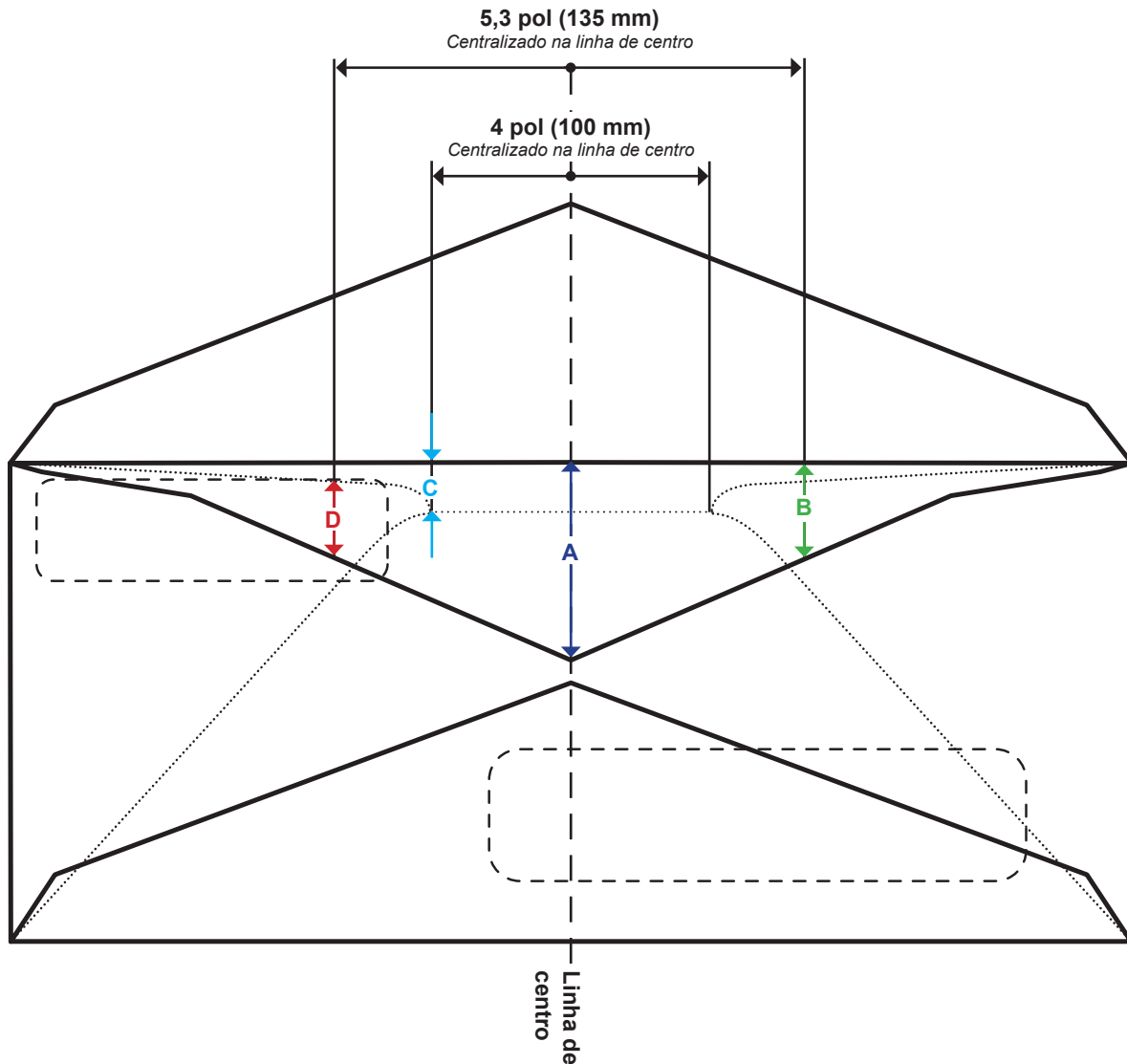

Dimensão	Valor	Descrição
A	1,6 pol (41 mm)	Profundidade máxima da abertura medida na linha de centro dos envelopes tipo executivo.
B	1,4 pol (38 mm)	Profundidade máxima da abertura medida a uma distância de 5,3 pol (135 mm), centralizada na linha de centro.
C	0,25 pol (6 mm)	Profundidade mínima da abertura dentro de uma área de 4 pol (100 mm), centralizada na linha de centro.
D	0,08 pol (2 mm)	Distância mínima da parte superior da janela até a abertura do envelope, medida a uma distância de 5,3 pol (135 mm), centralizada na linha de centro.

6 • Especificações

Envelopes externos (continuação)

Ondulação/deformação do envelope

- Um envelope colocado com a aba para cima em uma superfície plana sob seu próprio peso não deverá ficar com o canto levantado mais do que 0,5 pol (13 mm) da superfície.
- A ondulação/deformação da aba do envelope não deve exceder 1/8 pol (3 mm) medido enquanto segura a aba em uma superfície plana na linha do vinco.

Especificações do envelope tamanho carta		
Parâmetro	Valor Mínimo	Valor Máximo
Largura	Torre do Alimentador: 6,37 pol (162 mm) HCEF: 8,9 pol (225 mm)	Torre do Alimentador: 10,5 pol (266 mm) HCEF: 10,4 pol (264 mm)
Profundidade	Torre do Alimentador: 3,5 pol (89 mm) HCEF: 3,9 pol (98 mm)	6,5 pol (165 mm)
Profundidade da abertura*	0,25 pol (6,35 mm)	1,49 pol (38 mm), executivo 1,61 pol (41 mm)
Peso do Papel	18 lb (70 g/m ²)	24 lb (90 g/m ²)
Tamanho da aba	1,2 pol (30 mm)	2,5 pol (63 mm) a +/- 1/4 pol (35 mm) do centro 1,85 pol (47 mm) fora +/- 1,4 pol (35 mm) descentralizado

*Consulte Definições da abertura do envelope neste capítulo para obter mais informações.

Torre do Alimentador - Especificações do envelope tamanho correspondência		
Parâmetro	Valor Mínimo	Valor Máximo
Largura	6,37 pol (162 mm)	10,5 pol (266 mm)
Profundidade	6,5 pol (165 mm)	13 pol (330 mm)
Profundidade da abertura	0,25 pol (6,35 mm)	1,49 pol (38 mm)
Peso do Papel	20 lb (80 g/m ²)	24 lb (90 g/m ²)
Tamanho da aba	1,2 pol (30 mm)	2,5 pol (63 mm)

Inserções

As inserções são definidas como um material que não requer dobras (pode ser pré-dobrada) antes da inserção em envelopes tamanho carta. Essa definição inclui folhas individuais, agrupamentos de folhas soltas, inserções com dobra C ou dobra simples, ou pré-preparadas, livretos associados (sem fixação exposta que poderiam danificar os roletes).

Além disso, "inserção" também se refere a um simples envelope de resposta (BRE) quando inserido em um envelope tamanho correspondência.

Substratos de Material

Os tipos de papel aceitos são os papéis sulfite, texto, laser e offset, novos ou reciclados. Revestimentos de offset incluem fosco, desbotado ou brilhante.

OBSERVAÇÃO: O uso de material brilhante pode degradar o desempenho do sistema.

Granulação

O material pode ter uma granulação maior ou menor.

Imprimindo

A impressão pode ser simplex (um lado) ou duplex (em ambos os lados), sem restrição de cor.

Cobertura

Folhas com aplicação de verniz para modificar o acabamento são permitidas.

Torre do Alimentador - Especificações de inserção		
Parâmetro	Valor Mínimo	Valor Máximo
Largura	5 pol (127 mm)	9,84 pol (250 mm)
Comprimento	2,83 pol (72 mm)	6 pol (153 mm)
Espessura	0,003 pol (0,076 mm)	0,1 pol (2,54 mm)
Peso do Papel	16 lb (60 g/m ²)	44 lb (175 g/m ²)

6 • Especificações

Folhas

Folhas refere-se ao material que deve ser dobrado antes de ser inserido em envelopes de carta padrão. No caso especial de correspondências, as folhas não são dobradas. Um grupo de folhas é referido como um agrupamento.

Substratos de Material

Os tipos de papel aceitos são os papéis sulfite, texto, laser e offset, novos ou reciclados. Revestimentos de offset incluindo fosco, desbotado ou brilhante.

OBSERVAÇÃO: O uso de material brilhante pode degradar o desempenho do sistema.

Granulação

O material pode ter uma granulação maior ou menor.

Imprimindo

A impressão pode ser simplex ou duplex, sem restrição de cor.

Cobertura

Folhas com aplicação de verniz para modificar o acabamento são permitidas.

Material impresso a laser

Materiais recém-impressos a laser de acordo com os requisitos de ondulação são aceitáveis.

Torre do Alimentador - Especificações de folha		
Parâmetro	Valor Mínimo	Valor Máximo
Largura	5 pol (127 mm)	9,84 pol (250 mm)
Comprimento	5,31 pol (135 mm)	14 pol (356 mm)
Espessura	0,003 pol (0,076 mm)	0,012 pol (0,305 mm)
Peso do Papel	16 lb (60 g/m ²)	44 lb (175 g/m ²)

Especificações de material do Alimentador de Folhas de Alta Capacidade (HCSF)

Para alcançar uma operação confiável, todos os materiais devem agir de acordo com as especificações publicadas. Problemas de alimentação e altas taxas de emperramento frequentemente são devidos ao uso de materiais abaixo do padrão.

Informações gerais

Todo material alimentado para correspondências de tamanho carta deve ser capaz de ser transportado através de um raio de 1,5 pol (38mm), 1/4 de volta sem deformação, abertura de perfurações ou qualquer outro dano à peça.

Não há restrição de cor em materiais pré-impressos.

Folhas

Folhas refere-se ao material que deve ser dobrado antes de ser inserido em envelopes de carta padrão. No caso especial de correspondências, as folhas podem não ser dobradas. Um grupo de folhas é referido como um agrupamento.

Substratos de Material

Os tipos de papel aceitos são as folhas sulfite, texto, laser, offset e avulsas autocopiantes, novas ou recicladas. Revestimentos de offset incluindo fosco, desbotado ou brilhante.

OBSERVAÇÃO: O uso de material brilhante pode degradar o desempenho do sistema.

Granulação

O material pode ter uma granulação maior ou menor.

Imprimindo

A impressão pode ser simplex ou duplex, sem restrição de cor.

Cobertura

Folhas com aplicação de verniz para modificar o acabamento.

Material impresso a laser

Materiais recém-impressos a laser de acordo com os requisitos de ondulação são aceitáveis.

6 • Especificações

HCSF - Especificações de folha		
Parâmetro	Valor Mínimo	Valor Máximo
Largura	7,99 pol (203 mm)	8,5 pol (216 mm)
Comprimento	9,15 pol (232 mm)	11,69 pol (297 mm)
Peso básico	20 lb (80 g/m ²)	24 lb (90 g/m ²)

OBSERVAÇÕES:

- Todas as folhas em um agrupamento devem estar dentro de 0,37 pol (10 mm) uma da outra no comprimento.
- Espessura máxima do material para alimentadores: 0,007 pol (0,18 mm) durante a leitura, caso contrário, 0,25 mm (0,009 pol).

Materiais não certificados para uso

Contaminantes

Materiais com perda visível de material (solta pó, tinta, esmalte da superfície, etc.) ao inclinar sobre uma superfície limpa e bater ríspidamente com uma régua de madeira comum não devem ser usados.

Materiais especiais

- *Não* use materiais sensíveis ao calor (como papéis térmicos).
- *Não* use materiais sensíveis a pequenos campos magnéticos.
- *Não* use materiais sensíveis à pressão.

7 • Módulos complementares

Sobre os módulos complementares	7-2
Alimentador de Folhas de Alta Capacidade (HCSF)	7-2
Carregar o HCSF	7-3
Ajustar as guias do HCSF	7-5
Dispositivo de Colagem de Correspondências.....	7-7
Substituir o Rolete do Marcador de Margem do Envelope....	7-8
Processamento baseado em arquivo	7-9
Opções de saída	7-9
MMI Connect+	7-10
Empilhador Elétrico Vertical	7-13
Empilhador de Esteira Horizontal.....	7-13
Transporte de Saída	7-13

7 • Módulos complementares

Sobre os módulos complementares

O sistema aceita vários módulos que permitem aumentar ao máximo o desempenho. Incluídos na lista estão:

- Alimentador de Folhas de Alta Capacidade
- Dispositivo de Colagem de Correspondências
- Alimentador de Inserção Pré-dobrada
- Empilhador Elétrico

Alimentador de Folhas de Alta Capacidade (HCSF)

O módulo complementar HCSF é conectado à extremidade da Torre do Alimentador do sistema para fornecer um maior volume de alimentação. O HCSF tem duas Bandejas do Alimentador e um transporte horizontal. Cada Bandeja do Alimentador tem capacidade de até 1.000 folhas de papel de 20 lb (80 g/m²).

As folhas se movem dos Alimentadores em uma ordem pré-determinada, descem o caminho vertical do papel e entram no transporte horizontal. Dependendo da configuração do trabalho, as folhas individuais são transportadas diretamente para a unidade principal ou são acumuladas no transporte horizontal em um pacote pré-determinado antes de serem transportadas para a unidade principal. Quando a Ligação de Alimentadores está ativada, você pode recarregar e esvaziar a Bandeja do Alimentador inativa (que é a Bandeja que não está alimentando folhas no momento) sem interromper a execução do trabalho.

O sistema pode funcionar com até dois Alimentadores de Folhas de Alta Capacidade. Cada HCSF é conectado ao próximo para formar um fluxo de alimentação de um para o outro e finalmente para o sistema principal.



Figura 7.1: HCSF acoplado ao sistema

Carregar o HCSF

Cada alimentador no HCSF tem capacidade para até 1.000 folhas de papel de 20 lb (80 g/m²). Consulte o *Capítulo 6* para obter as especificações recomendadas sobre outros tipos e pesos de materiais.

Para carregar folhas no HCSF:

1. Depois de desprender as páginas da pilha de folhas, gire o Regulador da Guia Lateral da Bandeja do HCSF no sentido anti-horário (↺) para abrir a Bandeja larga o suficiente para acomodar a pilha de folhas.

OBSERVAÇÃO: O Regulador da Guia Lateral está localizado abaixo da letra indicadora da bandeja.



Figura 7.2: Regulador da Guia Lateral do HCSF

2. Carregue aproximadamente 1 polegada de material na Bandeja de acordo com a orientação especificada nas instruções de carregamento da tela inicial. As luzes verdes no painel frontal do HCSF indicam que o material está carregado e que o HCSF pode ser operado.
3. Gire o Regulador da Guia Lateral da Bandeja do Alimentador no sentido horário (↻) até que as guias laterais toquem o material e, em seguida, recue um pouco.

DICAS:

- Para agrupamentos de 20 a 25 peças, recue uma volta completa (aproximadamente 0,1 pol/2,5 mm) do Regulador da Guia Lateral.
 - Gire no sentido horário para mover para dentro e no sentido anti-horário para mover para fora.
-

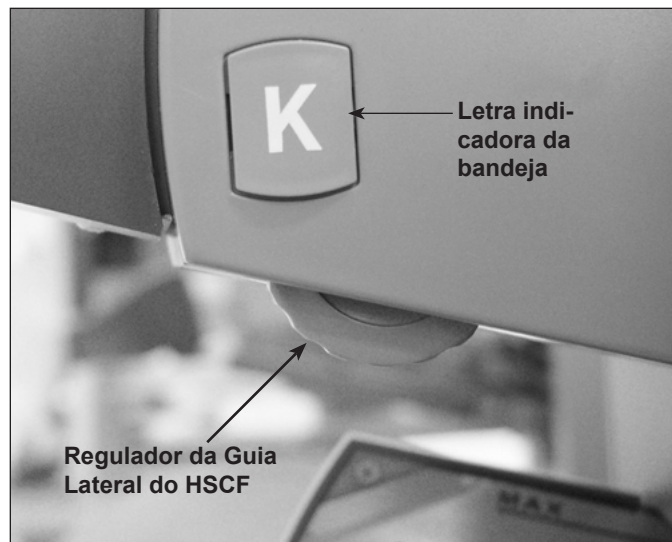
7 • Módulos complementares

Carregar o HCSF (continuação)



Figura 7.3: HCSF Carregado com Material

4. Carregue o papel restante até a linha de abastecimento.
5. Repita as etapas 2 a 5 para as demais Bandejas do HCSF.
6. Pressione o botão na parte frontal do HCSF para cada uma das Bandejas. As Bandejas carregadas se moverão para a posição de alimentação.



Figura 7.4: HCSF Pronto para Alimentação

Ajustar as guias do HCSF

Se a largura da folha for diferente da largura da folha usada no trabalho anterior, você precisará ajustar as guias do HCSF para o novo trabalho.

IMPORTANTE: Confirme que você ativou as Bandejas do Alimentador de Folhas de Alta Capacidade antes de realizar esse ajuste. Consulte *Ativar e desativar o Alimentador de Folhas de Alta Capacidade (HCSF)* no *Capítulo 4* para obter mais informações.

1. Na tela inicial, selecione "Instruções de Carregamento" e, em seguida, "Ajustes de Pré-execução" e, por fim, "Configurações das Guias do HCSF".
2. Selecione o Alimentador que você irá configurar.
3. Pressione PEÇA DE TESTE.
4. Abra as tampas frontal e superior da área de acúmulo do HCSF ativado.



Figura 7.5: Tampas Frontal e Superior do HCSF



Figura 7.6: Tampas frontal e superior do HCSF abertas

7 • Módulos complementares

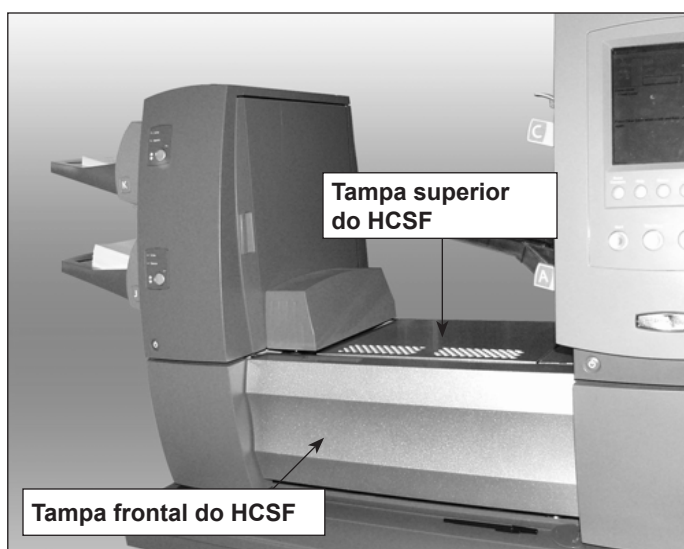
Ajustar as guias do HCSF (continuação)

5. Ajuste a Guia de Tamanho:
 - a. Puxe o controle de tamanho (controle 12) para fora.
 - b. Gire o controle para posicionar a linha amarela na Barra da Guia de Tamanho na extremidade de acompanhamento da folha.

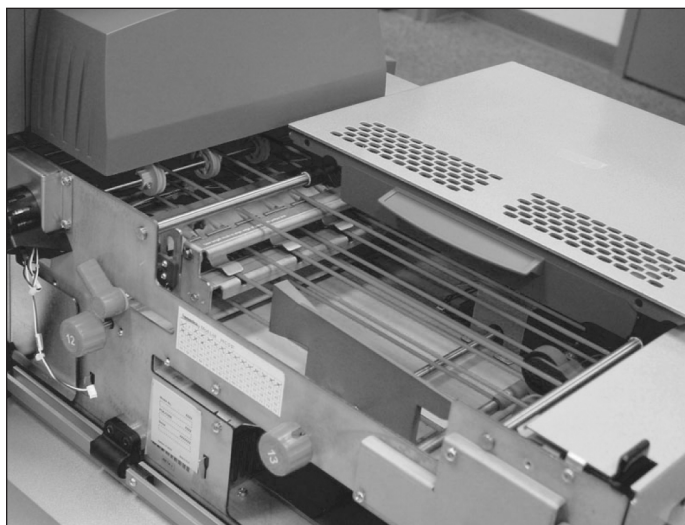

Figura 7.7: Barra da Guia de Tamanho

- c. Solte o controle de tamanho assim que a Guia de Tamanho estiver ajustada corretamente.
6. Ajuste as Guias de Largura:
 - a. Gire o controle do lado direito, no lado do transporte de folhas, para mover as Guias de Largura.
 - b. Mova as Guias de Largura até elas entrarem em contato com as laterais da folha e, em seguida, recue-as um pouco (aproximadamente 1/3 de uma volta). A folha deve ficar nivelada e não torta.
7. Feche as tampas frontal e superior da área de acúmulo do HCSF.
8. Pressione DESOBSTRUIR COMPARTIMENTO para remover todo material nos caminhos do papel.
9. Repita as etapas 3 a 8 para ajustar as guias de largura e de tamanho até que a folha esteja alinhada corretamente.
10. Repita todo o procedimento para cada HCSF adicional no sistema.

Dispositivo de Colagem de Correspondências

O módulo complementar Dispositivo de Colagem de Correspondências é fixado na saída do módulo base para permitir a colagem dos envelopes de correspondência. O Dispositivo de Colagem de Correspondências pode fazer a colagem de envelopes de correspondência com espessura de até 0,25 pol (6,5 mm).

No módulo Umidificador, Dispositivo de Fechamento, Dispositivo de Colagem, as escovas passam pela aba do envelope de correspondência para umedecer a área colada da aba. O Dispositivo de Colagem de Correspondências fecha a aba, faz a colagem do envelope e o envia para o próximo módulo. Apesar de o Dispositivo de Colagem de Correspondências ser projetado para especificamente fazer a colagem de envelopes de correspondência, ele tem um caminho de saída para envelopes de carta (colados) que sai do módulo Umidificador, Dispositivo de Colagem, Dispositivo de Fechamento.

Acessórios para a saída do dispositivo de colagem de correspondências	
Caminho de saída de carta	<ul style="list-style-type: none"> • Empilhador (Carta) • Empilhador Elétrico Vertical • Empilhador de Esteira • Transporte de Saída/Interface da Máquina de Correspondências/Máquina de Correspondências
Caminho de Saída de Correspondências	<ul style="list-style-type: none"> • Empilhador (Correspondência) • Empilhador de Esteira • Transporte de Saída



Figura 7.8: Módulo do Dispositivo de Colagem de Correspondências (mostrado aqui com um HCEF)

7 • Módulos complementares

O Dispositivo de Colagem de Correspondências também possui um marcador de margem do envelope. O marcador de margem do envelope aplicará uma marca de pelo menos 0,5 pol (12,5 mm) de comprimento ao longo da margem do envelope voltada para o operador.

A marca da margem pode ser usada para indicar divisões de bandeja, quebras ZIP, todos os quinquagésimos envelopes, verificações de valor alto, etc.

OBSERVAÇÃO: A marca de margem do envelope é aplicada somente em envelopes que passam pelo caminho de saída de carta.



Figura 7.9: Tampa Aberta do Dispositivo de Colagem de Correspondências

Substituir o Rolete do Marcador de Margem do Envelope

Siga as etapas abaixo para remover e substituir o Rolete do Marcador de Margem do Envelope.

OBSERVAÇÃO: Evite tocar o rolete de tinta, pois ele fica coberto de tinta.

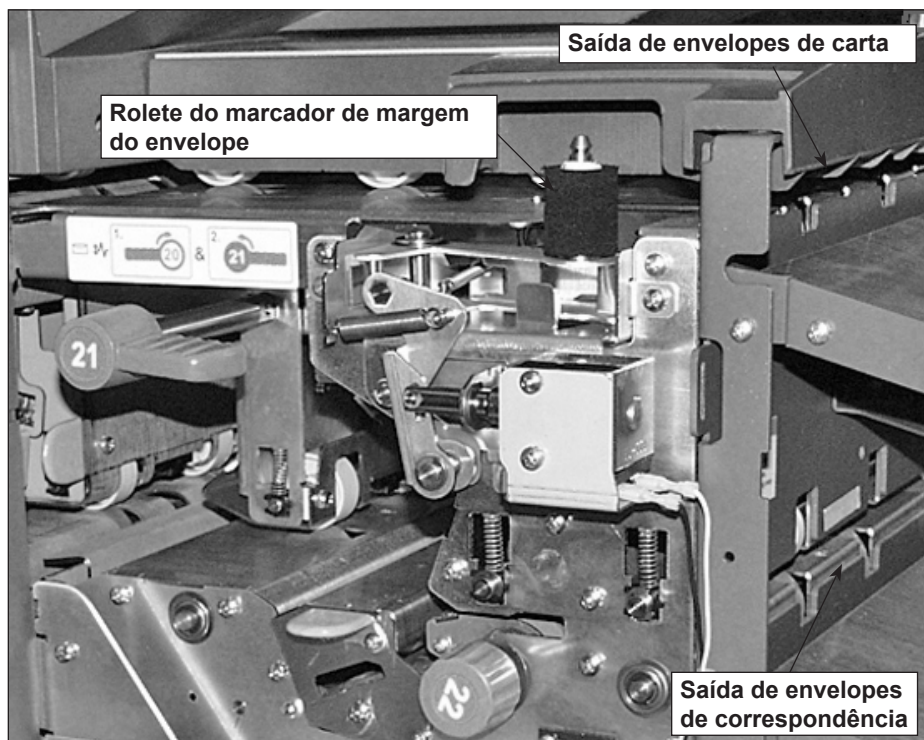
1. Abra a tampa do Dispositivo de Colagem de Correspondências.
2. Segure a aba na parte superior do rolete de tinta usado e levante-o para removê-lo.
3. Segure a aba na parte superior do rolete de tinta novo e deslize-o no fuso.
4. Solte a aba assim que o rolete de tinta estiver assentado firmemente no lugar.
5. Feche a tampa do Dispositivo de Colagem de Correspondências.

Processamento baseado em arquivo

A integridade do fluxo de correspondências é a capacidade de assegurar a nossos clientes a entrega dos envelopes a seus clientes com apenas o conteúdo pretendido.

O sistema Relay com o software de processamento baseado em arquivo é uma solução que processa as correspondências com um alto grau de execução de correspondência e integridade de correspondência. O software baseado em arquivo trabalha com o dispositivo de inserção por transmissão para assegurar que cada correspondência esteja pronta com o conteúdo correto.

Esse software fornece um controle centralizado que permite que o PC com o software baseado em arquivo controle as áreas operacionais no dispositivo de inserção. O software pode detectar problemas no dispositivo de inserção. Quando houver material emperrado ou ocorrer problemas no dispositivo de inserção, o software os localiza rapidamente para minimizar o tempo de inatividade da máquina.

A solução usa documentos com códigos de barras que permitem que um computador dedicado mantenha o monitoramento da peça durante o processo e informe ao dispositivo de inserção como acumular cada correspondência ao concluir. Essa solução é conhecida como processamento baseado em arquivo, o qual fornece integridade de correspondência à operação de correspondências. Essa solução usa o Planet Press, um pacote de softwares com potentes recursos de criação de documento e de gerenciamento de fluxo de trabalho, a fim de produzir os documentos que são processados pelo dispositivo de inserção e pelo software baseado em arquivo.

Opções de saída

A parte da saída do sistema aceita uma variedade de opções. O Empilhador de Cartas e o Empilhador de Correspondências são opções padrão para todos os sistemas.

MMI Connect+

A Interface da Máquina de Correspondências (MMI) permite a comunicação entre o dispositivo de inserção e o sistema de correspondências Connect+ por meio de uma conexão USB.

O dispositivo de inserção envia sinais de início e parada ao sistema de correspondências, e o sistema de correspondências pode enviar mensagens de erro de volta ao dispositivo de inserção para interromper a alimentação.

- Quando o dispositivo de inserção inicia o sistema de correspondências, ele alternará o Dispositivo de Colagem para “Desativado” e tomará o controle dos limites de tempo.
- O dispositivo de inserção monitora o número de peças que saem do Connect+ para impedir que o sistema de correspondências fique sobrecarregado com correspondências.
- Se o sistema de correspondências ficar sobrecarregado com correspondências, o dispositivo de inserção fará uma pausa até que o sistema de correspondências possa continuar com o processamento das correspondências.
- Quando o sistema de correspondências estiver no modo de manutenção, o dispositivo de inserção ficará pausado até a conclusão da manutenção.
- A máquina de correspondências pode ser operada sem o Dispositivo de Inserção, parando o Dispositivo de Inserção e operando o Connect+ normalmente (sem controle do Dispositivo de Inserção). Quando a máquina de correspondências estiver processando correspondências e o dispositivo de inserção possuir um trabalho MMI (Interface da Máquina de Correspondências) carregado, o UIM exibirá *Máquina de Franquear Não Disponível*. Assim que o Connect+ retornar à tela Executar Correspondência, e nenhum trabalho estiver sendo executado, o dispositivo de inserção exibirá *Pronto para Execução*.

OBSERVAÇÃO: Logo que você concluir o processamento de correspondência no modo autônomo, pressione a tecla **Parar**. Para retomar o uso da Interface MMI, inicie o dispositivo de inserção.

Executar a Interface da Máquina de Correspondências

Siga as etapas abaixo para processar a correspondência usando a MMI.

1. Inicialize o sistema de inserção.
2. Inicialize o sistema de correspondências.
3. Confirme que o sistema de inserção foi configurado para o trabalho:
 - O trabalho deve ser carregado.

OBSERVAÇÃO: O trabalho deve ter a opção "Usar Máquina de Franquear" definida para "Ativo" para a MMI funcionar. Consulte *Criar um trabalho* no *Capítulo 3* para obter mais informações.

- O material deve ser carregado.
 - Uma peça de teste deve ser executada com sucesso.
4. Confirme que o sistema de correspondências foi configurado para processar correspondências:
 - A classe deve ser definida.
 - A taxa/peso deve ser definida.
 - O modo deve ser definido (se adequado).
 - Selecione a conta (se aplicável).

OBSERVAÇÃO: Consulte o Guia do Operador do sistema de correspondências para obter mais informações sobre processamento de correspondências.

5. Ajuste a guia lateral de acordo com a largura do envelope que será usado. Veja as figuras abaixo quanto aos requisitos do Connect+.
-

OBSERVAÇÃO: A MMI não suporta envelopes de correspondência.



Figura 7.15: Guia Lateral do Connect+ (mostrada sem a MMI)



Figura 7.16: Folga entre o envelope e a Guia Lateral

6. Verifique o seguinte:
 - Se há recursos suficientes no sistema de correspondências para o trabalho
 - Se a MMI está funcionando; e
 - Se o modo correto está definido no sistema de correspondências.
7. Pressione o botão **Iniciar** no sistema de inserção.

O sistema de inserção começará a montar as peças de correspondências, as quais o sistema de correspondências irá, em seguida, aceitar e processar. O sistema de correspondências envia ao sistema de inserção uma mensagem para cada correspondência que sair.

Remover uma obstrução

Caso ocorra uma obstrução no sistema de correspondências durante o processamento de uma correspondência com a MMI, o Connect+ exibirá a área onde ocorreu a obstrução juntamente com as instruções ao usuário.

Siga as instruções exibidas na tela para remover uma obstrução.

Empilhador Elétrico Vertical

O Empilhador Elétrico Vertical é um empilhador elétrico, compacto, alimentado por baixo que pode ser conectado à saída de vários Sistemas de Inserção de Documentos Pitney Bowes, incluindo os dispositivos de inserção Relay. Ele empilha organizadamente as correspondências alimentadas a partir do dispositivo de inserção e as mantém na mesma ordem em que foram originalmente carregadas. Os sensores no empilhador monitoram as correspondências alimentadas nele; se uma correspondência ficar presa ou se o empilhador ficar cheio, o dispositivo de inserção para imediatamente.

O empilhador está projetado para descarregar continuamente durante execuções de correspondências para manter a máxima produtividade. O descarregamento "durante a operação" mantém a execução de correspondência e ajuda a evitar interrupções desnecessárias.

Consulte o *Guia do Operador do Empilhador Elétrico Vertical (SV61322)* para obter informações detalhadas sobre o empilhador elétrico vertical.

Empilhador de Esteira Horizontal

Empilhador de Esteira - Carta ou Correspondência

O Empilhador de Esteira Horizontal pode ser usado com os Dispositivos de Inserção Relay em uma configuração de Ângulo Reto ou Em Linha.

Existem duas configurações para a operação Em Linha: uma para envelopes tamanho 'carta' (por exemplo, nº 10/DL/C5) e outra para envelopes tamanho 'correspondência' (por exemplo, nº 9/C4). O modo Em Linha é fundamental para a execução de envelopes de correspondência.

Empilhador de Esteira em Tandem - Carta e Correspondência

Uma configuração particular do empilhador está disponível para os dispositivos de inserção Relay, a qual permite o empilhamento automático de 'Cartas' e 'Correspondências' simultaneamente. O empilhador consiste em duas unidades de empilhador montadas em um conjunto de pernas ou em uma mesa no espaçamento vertical correto para receber saídas de 'Carta' e 'Correspondências' do Dispositivo de Inserção.

Consulte o *Guia do Operador do Empilhador de Esteira Horizontal (SV40231)* para obter informações detalhadas sobre o empilhador de esteira e o empilhador de esteira em tandem.

Transporte de Saída

A montagem do Transporte de Saída estende o caminho da saída de envelope de carta além da distância necessária para o empilhamento de envelopes de correspondência abaixo. O Transporte de Saída é conectado ao dispositivo de inserção e pode ser montado em outros dispositivos de saída enquanto mantém a funcionalidade de envelopes de correspondência.

O Transporte de Saída também fornece o acesso ideal do operador ao Alimentador de Envelopes de Alta Capacidade (HCEF) em determinadas configurações.

Esta página está intencionalmente em branco.

8 • Leitura

Visão geral da leitura.....	8-2
OMR	8-2
BCR	8-2
Especificações físicas para os Códigos de Barras da Matriz de Dados 2D	8-5
Formatos quadrados e retangulares suportados	8-5
Recursos de leitura	8-8
Níveis ECC suportados (Código de Correção de Erros)	8-10
Definir uma nova configuração de leitura	8-11
Definir uma configuração de leitura OMR.....	8-11
Definir uma configuração de leitura BCR	8-14
Editar uma Configuração de Leitura.....	8-18
Editar uma Configuração de Leitura OMR.....	8-18
Editar uma Configuração de Leitura BCR	8-19
Copiar uma Configuração de Leitura.....	8-20
Excluir uma Configuração de Leitura	8-20
Revisar uma Configuração de Leitura.....	8-21
Exibir a lista de trabalhos	8-21
Atribuir uma Configuração de Leitura a um trabalho existente	8-22
Ajustar os Cabeçotes de Leitura	8-24
Ajustar os Cabeçotes de Leitura para marcas de orientação Escada ou 2D	8-24
Ajustar os Cabeçotes de Leitura para marcas de orientação cerca de estacas.....	8-27
Especificações de OMR	8-29
Especificações de posicionamento e impressão de OMR	8-30
Especificações de Posicionamento de OMR para Torre do Alimentador (<i>Orientação de Escada</i>).....	8-30
Especificações de posicionamento e impressão de OMR	8-31
Especificações de Posicionamento de OMR para HCSF (<i>Novo Kit de Leitura F790250 - Orientação de Escada</i>)	8-31
Especificações do código de barras	8-32
Especificações de Posicionamento e Impressão de Códigos de Barras	8-33
Especificações de posicionamento do código de barras 1D para a Torre do Alimentador	8-33
Especificações de posicionamento do código de barras 1D para o HCSF	8-34
Especificações de posicionamento e impressão do código de barras 1D para o HCSF	8-35
Especificações de posicionamento do código de barras 1D para o HCSF	8-36
Especificações de posicionamento do código de barras 2D para o HCSF	8-37
Configurar a área de leitura OMR	8-38
Definir a primeira posição da marca e o comprimento do código ...	8-38
Definir uma Área Livre.....	8-39
Informações adicionais.....	8-40
Níveis das marcas BCR e OMR.....	8-40
Nível Básico.....	8-41
Nível de Integridade Aprimorado	8-43
Nível de Operações Seletivas	8-45

Visão geral da leitura

O sistema oferece dois tipos de leitura; ambos os tipos são recursos opcionais:

- Reconhecimento Óptico de Marcas (OMR)
- Reconhecimento de Código de Barras (BCR)

OMR

A finalidade da leitura OMR é assegurar que um conjunto de folhas que pertence a uma mesma Correspondência permaneça junto conforme as folhas façam o seu caminho através do caminho do papel até o envelope externo. O benefício oferecido pelo uso do recurso OMR inclui a integridade da Correspondência bastante aumentada e uma possibilidade extremamente baixa de inserir folhas erradas em um envelope.

Critério da marca OMR:

- Normalmente uma ou mais linhas sólidas escuras que são impressas em uma folha de papel branco ou de cor clara (antes de ser entregue ao sistema para funções de dobra e inserção para fazer as correspondências).
- A linha corre (está impressa) perpendicularmente à direção do movimento do papel.
- A linha é suficientemente espessa e densa para ativar o scanner de OMR no sistema à medida que ela passa pelo scanner.
- As marcas OMR são geradas na orientação "escada".

BCR

Um código de barras é uma série de barras verticais e espaços que representam uma série numérica ou alfanumérica. Os códigos de barras que podem ser usados com esse sistema são Código 3 de 9, Intercalado 2 de 5 e matriz de dados 2D.

Os códigos de barras podem ser gerados na orientação "escada" ou "cerca de estacas".

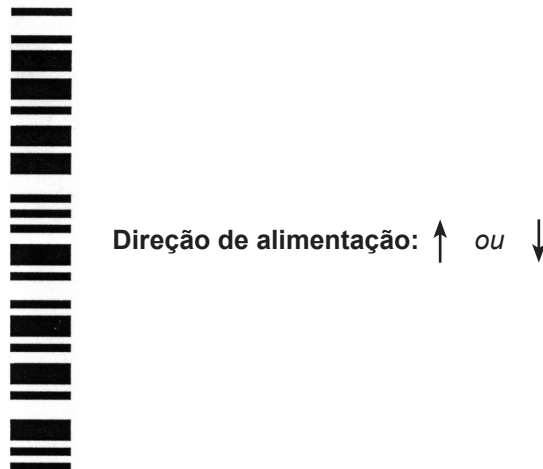

Exemplo: Orientação "Escada" (marcas OMR e BCR)

BCR
(continuação)

Direção de alimentação: ↑ ou ↓

**Exemplo: Orientação "Cerca de Estacas" (Marcas BCR SOMENTE)**

OBSERVAÇÃO: Um HCSF é necessário para ler os códigos de barras na orientação "cerca de estacas". A orientação "cerca de estacas" utiliza um scanner de feixe móvel. Há um scanner de feixe móvel somente em um HCSF. 2D pode ser lido em um HCSF e remove a limitação de um scanner de feixe móvel

Código de barras Código 3 de 9

O Código 3 de 9 é um código de barras alfanumérico. Cada caractere é representado por cinco barras e quatro espaços, compondo um total de nove elementos. Desses novos elementos, três são largos e seis são estreitos. O espaço entre os caracteres é chamado de abertura entre caractere. Um asterisco é usado como um código de início e um código de parada, indicando onde os dados começam e terminam. Os códigos de início e parada permitem que a simbologia seja lida de trás ou para frente.

PB FIRST™ usa somente os códigos de barras Código 3 de 9.

Código de barras Intercalado 2 de 5

O Intercalado 2 de 5 (também chamado de I2of5 ou ITF) é um código de barras numérico. Os caracteres de início e parada não são necessários. A intercalação permite que os caracteres se sobreponham, criando um código de barras mais denso do que o Código 3 de 9. A simbologia usa barras para representar o primeiro caractere e os espaços intercalados (em branco) para representar o segundo caractere. Cada caractere tem dois elementos largos e três elementos estreitos.

O Intercalado 2 de 5 usa combinações de 2 das 5 barras ou espaços para criar caracteres. Os caracteres pares e ímpares codificados nas barras e espaços formam juntos uma imagem semelhante a um quebra-cabeça. A intercalação ou o entrelaçamento das barras e espaços possibilita um código compacto de alta densidade. O UPC é um tipo especial de código de barras Intercalado 2 de 5.

Códigos de Barras da Matriz de Dados 2D

Os códigos de barras da Matriz de Dados 2D fornece uma opção de código de barras compacto para clientes que queiram manter o tamanho físico do código de barras o menor possível, o que facilita ao colocar um código de barras em um documento.

Uma das principais vantagens do código de barras da Matriz de Dados em relação aos códigos de barras lineares padrão (como o Código 3 de 9) é que os códigos de barras da Matriz de Dados podem armazenar uma grande quantidade de dados em um código de barras menor.

BCR **(continuação)**

A capacidade de um código de barras da Matriz de Dados é determinada basicamente por dois fatores:

- O tamanho do código de barras medido pelo número de módulos. Um módulo é um quadrado preto ou branco.

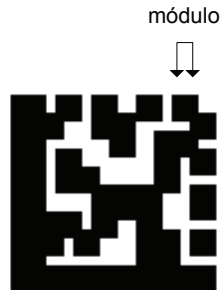

- O método de codificação de dados usado quando o código de barras é gerado. Os três tipos de codificação de dados mais comuns são:
 - Numérico (apenas números, densidade de dados mais alta)
 - Alfanumérico (números e letras)
 - Binário (apenas os números 0 e 1)

Especificações físicas para os Códigos de Barras da Matriz de Dados 2D

Estes são os tamanhos físicos do Código de Barras da Matriz de Dados suportados pelo HCSF.

Dimensões

Item	Mín.	Máx.
Nº de caracteres	1	32*
Largura do símbolo	3,3 mm (1/8 pol)	15,875 mm (5/8 pol)
Comprimento do símbolo	3,3 mm (1/8 pol)	19,05 mm (3/4 pol)
Tamanho do módulo	0,330 mm (0,013 pol)	0,635 mm (0,025 pol)
Nº de módulos (quadrado)	10x10	24x24
Nº de módulos (retângulo)	8x18	16x48

*O software irá ignorar qualquer dado após o 32º caractere

Especificações de impressão para os Códigos de Barras da Matriz de Dados 2D

- Os códigos devem ser impressos com tinta preta em um fundo branco (o contraste deve ser superior a 75%)
- O código não pode ser impresso sobre texto ou figuras
- O código não deve cruzar qualquer perfuração
- A impressora deve ser configurada para impressão em 600 DPI ou mais
- Os códigos devem ter uma Classificação de Qualidade de Código de Barras A (usando um classificador de código de barras padrão ISO15415):

Formatos quadrados e retangulares suportados

Os seguintes formatos de Matriz de Dados Quadrada são suportados pelo HCSF com a capacidade de dados correspondente:

Formatos de código quadrado suportados

Tamanho	Capacidade Numérica Máxima	Capacidade Alfanumérica Máxima	Capacidade Binária Máxima	Tamanho Mínimo do Módulo Suportado (mm)	Tamanho Máximo do Módulo Suportado (mm)
10 x 10	6	3	1	0,33	0,635
12 x 12	10	6	3	0,33	0,635
14 x 14	16	10	6	0,33	0,635
16 x 16	24	16	10	0,33	0,635
18 x 18	36*	25	16	0,33	0,635
20 x 20	44*	31	20	0,33	0,635
22 x 22	60*	43*	28	0,33	0,635
24 x 24	72*	52*	34*	0,33	0,635
26 x 26	88*	64*	42*	0,33	0,584
32 x 32	124*	91*	60*	0,33	0,483

*Pode ser lido, mas o software irá ignorar qualquer dado após o 32º caractere

Formatos quadrados e retangulares suportados (continuação)

Os códigos de barras da matriz de dados retangular podem ser colocados na página em várias orientações.

- Margem longa do código de barras na direção do movimento (Margem Curta Primeiro):

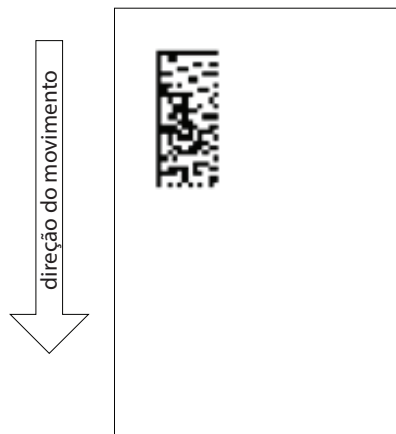

Exemplo de margem curta de código de barras na direção do movimento

Os seguintes formatos de Matriz de Dados Retangular são suportados pelo HCSF com a capacidade de dados correspondente:

Formatos de código retangular suportados (Margem Curta Primeiro)

Tamanho	Capacidade Numérica Máxima	Capacidade Alfanumérica Máxima	Capacidade Binária Máxima	Tamanho Mínimo do Módulo Suportado (mm)	Tamanho Máximo do Módulo Suportado (mm)
8 x 18	10	6	3	0,33	0,635
8 x 32	20	13	8	0,33	0,5842
12 x 26	32	22	14	0,33	0,635
12 x 36	44*	31	20	0,33	0,4826
16 x 36	64*	46*	30	0,33	0,4826
16 x 48	98*	72*	47*	0,33	0,381

**Pode ser lido, mas o software irá ignorar qualquer dado após o 32º caractere*

Formatos quadrados e retangulares suportados (continuação)

- Margem curta do código de barras na direção do movimento (Margem Longa Primeiro):

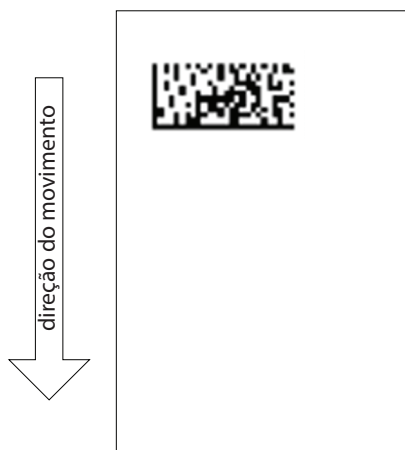

Exemplo de margem longa de código de barras na direção do movimento

Os seguintes formatos de Matriz de Dados Retangular são suportados pelo HCSF com a capacidade de dados correspondente:

Formatos de código retangular suportados (Margem Longa Primeiro)

Tamanho	Capacidade Numérica Máxima	Capacidade Alfanumérica Máxima	Capacidade Binária Máxima	Tamanho Mínimo do Módulo Suportado (mm)	Tamanho Máximo do Módulo Suportado (mm)
8 x 18	10	6	3	0,33	0,635
8 x 32	20	13	8	0,33	0,453
12 x 26	32	22	14	0,33	0,559
12 x 36	44*	31	20	0,33	0,432
16 x 36	64*	46*	30	0,33	0,432
16 x 48	98*	72*	47*	0,33	0,330

*Pode ser lido, mas o software irá ignorar qualquer dado após o 32º caractere

OBSERVAÇÃO: Há algumas combinações que não suportadas porque irão resultar em um comprimento ou largura de código de barras acima da especificação máxima de comprimento ou largura de 0,6 pol (16 mm), conforme apresentado na seção anterior Especificações físicas.

Recursos de leitura

Seleção dinâmica de envelopes

A seleção dinâmica de envelopes permite que você crie trabalhos de leitura nos sistemas do Relay 7000/8000 (com ou sem um Alimentador de Folhas de Alta Capacidade), os quais irão inserir o conteúdo da correspondência em envelopes tamanho carta ou de correspondência.

Os envelopes tamanho carta são carregados no Alimentador de Envelopes de Alta Capacidade. Os envelopes de correspondência são carregados na Torre do Alimentador e podem ser vinculados de modo que podem alimentar a partir do Alimentador A e do Alimentador C.

OBSERVAÇÃO: Você não pode usar um envelope de correspondência com janela com trabalhos com o endereço na parte superior e dobra Z. A seleção dinâmica de envelopes não pode ser usada quando a inserção de mídia rígida está selecionada

Esse recurso é implementado em uma das duas formas:

- Usar a marca de leitura Seleção de Envelope (ES). A marca de leitura Seleção de Envelope está disponível nos sistemas que possuem leitura BCR ou o nível de Operações Seletivas da leitura OMR ativado. Consulte *Níveis das marcas OMR e BCR* neste capítulo para obter mais informações sobre os vários níveis de leitura.
- Configurar “Ação para Itens em Excesso” para “Usar Envelope Alternativo”. Consulte *Criar um trabalho no Capítulo 3* ou *Atribuir uma configuração de leitura a um trabalho existente* neste capítulo para obter mais informações.

Os trabalhos que usam uma seleção dinâmica de envelopes devem ser configurados com dois envelopes externos. O primeiro conjunto no trabalho deve conter as informações necessárias para fazer a seleção do envelope (a marca de leitura de Seleção de Envelope ou a configuração da “Ação para Itens em Excesso”). Os conjuntos secundários com material de leitura, com material comum (sem leitura) ou com folhas alimentadas selecionadas podem ser incluídos em um trabalho de seleção dinâmica de envelopes.

Adicionalmente, um Envelope de Resposta (BRE) podem ser incluído no trabalho. Se você quiser adicionar um tipo de inserção diferente do BRE ao envelope de correspondência, a inserção deve ser chamada de BRE na Árvore de Ícones de Correspondência.

OBSERVAÇÃO: Pode ser que ocorram problemas ao acumular inserções espessas (como livretos) no Acumulador Pré-dobra e, por isso, o uso de inserções espessas não é recomendado.

A inserção/BRE será acumulada com o conjunto da correspondência no Acumulador Pré-dobra antes da inserção no envelope.

Atualmente, a seleção dinâmica de envelopes não pode funcionar com o modo de Lotes ou com umas das funcionalidades de desvio.

Recursos de leitura (continuação)

Funcionalidade de desvio de folhas

A funcionalidade de desvio de folhas permite que você crie trabalhos de leitura que enviarão folhas para a área de desvio inferior se os conjuntos excederem um determinado número de folhas ou se tiver uma marca de leitura específica.

Esse recurso é implementado em uma das duas formas

- Usar a marca de leitura Desviar Folhas (DVS). A marca de leitura Desviar Folhas está disponível em sistemas com leitura BCR ou com o nível de Operações Seletivas da leitura OMR ativado. Consulte *Níveis das marcas OMR e BCR* neste capítulo para obter mais informações sobre os vários níveis de leitura.
- Configurar “Ação para Itens em Excesso” para “Desviar”. Consulte *Criar um trabalho no Capítulo 3* ou *Atribuir uma configuração de leitura a um trabalho existente* neste capítulo para obter mais informações.

Os trabalhos que usam a funcionalidade de desvio de folhas enviam conjuntos desviados à área de desvio inferior. As demais partes da correspondência serão processadas, inseridas em um envelope externo e enviadas para a área de desvio superior.

OBSERVAÇÃO: Se a correspondência tiver somente um único conjunto, o qual foi desviado, um envelope vazio será enviado para a área de desvio superior.

Atualmente, o sistema pode desviar até 25 folhas. Se um conjunto tiver mais do que 25 folhas, o sistema irá parar e você precisará remover manualmente as folhas do Acumulador Pré-dobra e o restante do conjunto da Bandeja de Folhas adequada.

Nesse momento, a funcionalidade de desvio de folhas não pode funcionar com a seleção dinâmica de envelopes.



Níveis ECC suportados (Código de Correção de Erros)

A maioria dos leitores de códigos de barras não precisam que uma codificação de dados internos do código de barras seja especificada para ler o código de barras. No entanto, os códigos de barras da Matriz de Dados oferecem suporte à detecção e correção de erro interno. O nível de detecção e correção de erro é conhecido como nível ECC.

O uso do ECC permite que códigos parcialmente danificados possam ser lidos. A quantidade de correção de erros integrada a um código de barras da Matriz de Dados não limita a capacidade de dados do código de barras.

O HCSF suporta códigos de barras da Matriz de Dados para todos os níveis ECC.

- *Aplicações novas*
ECC 200 (o padrão atual da indústria)
- *Aplicações antigas*
ECC 140
ECC 130
ECC 120
ECC 100
ECC 080
ECC 050
ECC 000

Definir uma nova configuração de leitura

Quando o trabalho sendo executado inclui leitura, você precisará:

- Ter a Folha de Trabalho da Configuração de Leitura BCR ou OMR ou algo como a listagem das marcas de leitura necessárias.
- Inserir as configurações na tela de configurações para cada item incluído na Configuração de Leitura do trabalho.
- Adicionar a Configuração de Leitura ao trabalho de modo que o sistema saiba que itens serão lidos.

A Folha de Trabalho da Configuração de Leitura BCR ou OMR é um documento preparado pelo fornecedor do sistema ou por alguém que gerencia o sistema. Esse documento contém informações sobre as marcas de leitura do trabalho que você está executando. Você precisará inserir essas informações nas telas de configuração adequadas.

OBSERVAÇÃO: A entrada de um código de acesso ou senha de um Supervisor e/ou Gerente é necessária para o uso dessas funções. Consulte Direitos de acesso no Capítulo 2 deste guia para obter mais informações sobre como fazer login usando os dois modos de segurança.

Definir uma configuração de leitura OMR

Para definir uma configuração de leitura OMR:

1. Na tela Início, selecione **Menu>Ferramentas**.
2. Selecione Configurar Sistema>Configurações de Digitalização.

OBSERVAÇÃO: Se você não fez o login com direitos de acesso de supervisor ou gerente, um código de acesso será solicitado.

3. Selecione OMR.
4. A tela Definição da Configuração de Leitura é exibida. Selecione Criar Novo Item.
5. Digite o nome da Configuração de Leitura usando a matriz alfanumérica.
6. Pressione **Concluído** quando você estiver pronto.

OBSERVAÇÃO: O nome da Configuração de Leitura não pode ter mais do que nove caracteres. Além disso, todos os nomes devem ser únicos em todos os tipos de leitura. O nome de uma Configuração de Leitura OMR não pode ser igual ao nome de uma Configuração de Leitura BCR.

7. A tela Criar OMR é exibida. Selecione **Adicionar Item**.

Definir uma Configuração de Leitura de OMR (continuação)

8. A tela Adicionar Funções de OMR é exibida. Há duas listas disponíveis na tela: **Funções Selecionadas** e **Funções Disponíveis**.

Consulte *Níveis das marcas OMR e BCR* neste capítulo para obter uma breve descrição da função de cada marca.

Funções Selecionadas	Funções Disponíveis
SAF	DVS
PAR	ES
DVF	MK
BOC	MC:2
BM	PC:2
	PN:2
	SL
	SF1
	SF2
Segurança	Desviar Folhas

Listas Selecionadas e Disponíveis

OBSERVAÇÃO: Os itens que podem ser adicionados são exibidos na lista Disponíveis. Os itens que forem adicionados aparecerão na lista Selecionados.

- Use as teclas de seta ESQUERDA/DIREITA para mover entre as listas.
- Use as teclas de seta PARA CIMA/PARA BAIXO para destacar um item em uma lista.

- Destaque o item adequado na lista Disponíveis e selecione **Adicionar Item Destacado**. O item selecionado na lista Disponíveis será movido para o final da lista Selecionados.
 - Repita a etapa a, acima, até que todos os itens necessários estejam adicionados à lista Selecionados.
 - Pressione **Concluído** quando você estiver pronto.
9. A tela Criar OMR é exibida. Use as setas PARA CIMA/PARA BAIXO para destacar um item na lista Marcas OMR. (Essa lista contém os itens adicionados na etapa 7.)
10. Selecione **Definir Opções para o Item Destacado**.

OBSERVAÇÃO: As opções que são exibidas variam dependendo da função selecionada.

Opção do Menu	Ações/Opções Associadas
Aumentar Contagem para Item Destacado (Somente MC, WAS)	Permite aumentar o número de marcas para a função. O número da contagem é acrescentado à abreviatura (por exemplo, MC1, MC2, MC3).
Diminuir Contagem para Item Destacado (Somente MC, WAS, PC, PN)	Permite diminuir o número de marcas para a função. O número da contagem é acrescentado à abreviatura (por exemplo, MC3, MC2, MC1).
Usar Quando	<p>Alterna:</p> <ul style="list-style-type: none"> • Presente, ou • Ausente. <p>Se <i>Presente</i> estiver selecionado, a função será realizada quando a marca estiver impressa.</p> <p>Se <i>Ausente</i> estiver selecionado, a função será realizada quando o local da marca estiver vazio.</p>

**Definir uma
Configuração de
Leitura de OMR
(continuação)**

Opção do Menu	Ações/Opções Associadas
Direção de Contagem (<i>multibits somente</i>)	<p>Permite especificar a direção de contagem.</p> <ul style="list-style-type: none"> • Crescente (padrão), • Decrescente, ou • Aleatório (MC somente). <p>Se <i>Crescente</i> for selecionado, o valor binário do código relevante será incrementado conforme o sistema lê cada página.</p> <p>Se <i>Decrescente</i> for selecionado, o valor binário do código relevante será decrementado conforme o sistema lê cada página.</p>
Está no Controle	<p>Determina se a função selecionada controla onde os agrupamentos terminam <i>ou</i> indica verificação de erros.</p> <p>Alterna:</p> <ul style="list-style-type: none"> • Sim (padrão) • Não <p>OBSERVAÇÕES:</p> <ul style="list-style-type: none"> • Somente uma função pode estar no controle. Selecionar "Sim" definirá todas as outras funções para "Não". • Essa opção será exibida <i>somente</i> para BOC quando houver um HCSF. • Quando MC estiver no controle, a opção "Controle do PC" é definida para "Não" e se torna inativa. • Se a Configuração de Leitura for ser usada com um trabalho de processamento baseado em arquivo de ciclo fechado, o MC <i>deve</i> estar no controle. Isso informa o dispositivo de inserção que o processamento baseado no arquivo fornecerá as instruções de controle a ele com base no MC lido em cada documento e define isso como a definição do Código de Leitura de ciclo fechado.
Wrap At (<i>Somente multibits</i>)	<p>Exibe a tela de entrada numérica "Wrap at", onde você digita o valor máximo do código no formato decimal.</p> <ul style="list-style-type: none"> • Se a direção de contagem for <i>Crescente</i>, o próximo código após esse valor será 0 ou 1, dependendo da configuração Inclui Zero. • Se a direção de contagem for <i>Decrescente</i>, o código deve saltar para esse valor após 0 ou 1. <p>Esse campo pode conter até sete dígitos.</p>
Inclui Zero (<i>Somente multibits</i>)	<p>Permite especificar se a sequência deve incluir o zero.</p> <p>Alterna:</p> <ul style="list-style-type: none"> • Sim (padrão), ou • Não. <p>Se <i>Sim</i> for selecionado para a opção Incluir Zero, o valor binário do código relacionado permitirá o zero, que é representado por não ter a marca impressa nessa seção do código.</p> <p>Se <i>Não</i> for selecionado para a opção Incluir Zero, o código relacionado NÃO incluirá o zero como um valor. Portanto, uma marca SEMPRE será impressa nessa seção do código para OMR.</p>

Definir uma Configuração de Leitura de OMR (continuação)

Opção do Menu	Ações/Opções Associadas
LSB	Permite especificar o bit menos significativo. Alterna: <ul style="list-style-type: none">• Último (padrão, mais longe da parte superior da página), ou• Primeiro. Se <i>Primeiro</i> for selecionado para a opção de Bit Menos Significativo, o bit menos significativo é o mais próximo da parte superior da página. Se <i>Último</i> for selecionado, o bit menos significativo é o mais longe da parte superior da página.

11. Selecione **Concluído** depois de definir todas as opções necessárias para a função.
12. Repita as etapas 8 a 10 para cada função adicional na *Folha de Trabalho da Configuração de Leitura OMR*.
13. Selecione **Concluído** na tela Criar Código de Leitura depois de inserir e definir todas as funções.

Definir uma configuração de leitura BCR

Para definir uma configuração de leitura BCR:

1. Na tela Início, selecione **Menu>Ferramentas**.
2. Selecione **Configurar Sistema>Configurações de Digitalização**.

OBSERVAÇÃO: Se você não fez o login com direitos de acesso de supervisor ou gerente, um código de acesso será solicitado.

3. Selecione o tipo de leitura BCR adequado:
 - Código 3 de 9
 - Intercalado 2 de 5
 - 2D
4. A tela Definição da Configuração de Leitura para a sua seleção é exibida. Selecione **Criar Novo Item**.
5. Digite o nome da Configuração de Leitura usando a matriz alfanumérica.
6. Pressione **Concluído** quando você estiver pronto.

OBSERVAÇÃO: O nome da Configuração de Leitura não pode ter mais do que 9 caracteres. Além disso, todos os nomes devem ser únicos em todos os tipos de leitura. Isto é, o nome de uma Configuração de Leitura BCR não pode ser igual ao nome de uma Configuração de Leitura OMR.

Definir uma Configuração de Leitura de BCR (continuação)

7. A tela Criar Código de Leitura é exibida. Insira as informações de caractere, bit e tamanho na Folha de Trabalho da Configuração de Leitura BCR para uma função.

Consulte *Níveis das marcas OMR e BCR* neste capítulo para obter uma breve descrição da função de cada marca.

- Use as teclas de seta PARA CIMA/ PARA BAIXO e ESQUERDA/DIREITA para destacar um item na grade.
- Pressione **Aumentar** ou **Diminuir** para editar as informações de caractere (C), bit (B) e tamanho (S) de uma determinada função (F).

F	C	B	S
MC	3	4	2
WAS	5	4	2
EOC	7	0	1
SF1	8	0	1
DVF	9	0	1

Grade de Leitura

OBSERVAÇÕES:

- Na Folha de Trabalho da Configuração de Leitura BCR, procure a abreviatura da função na coluna "Função". Insira as informações de caractere associado na coluna "C", as informações de bit na coluna "B" e, se necessário, as informações de tamanho na coluna "S".
- O Bit 0 é o bit mais à direita (menos significativo) em cada caractere:
 - Para códigos de barras Código 3 de 9, os bits são 5, 4, 3, 2, 1 e 0.
 - Para códigos de barras Intercalado 2 de 5, os bits são 2, 1, 0.
 - 2D
- Os itens com caractere definido para zero não serão incluídos no código final.
- Nos campos multibits, a entrada na coluna "S" depende do tipo de código. Para Bin, "S" é o número de bis. Para CCD, "S" é o número de caracteres.

8. Selecione **Definir Opções**. Use a tabela abaixo para definir as opções necessárias.

OBSERVAÇÃO: As opções que são exibidas variam dependendo da função selecionada.

Opção do Menu	Ações/Opções Associadas
Usar Quando	Alterna: <ul style="list-style-type: none"> Presente, ou Ausente. Se <i>Presente</i> estiver selecionado, a função será realizada quando o bit for "1". Se <i>Ausente</i> estiver selecionado, a função será realizada quando o bit for "0".

**Definir uma
Configuração de
Leitura de BCR
(continuação)**

Opção do Menu	Ações/Opções Associadas
Direção de Contagem	<p>Permite especificar a direção de contagem.</p> <ul style="list-style-type: none"> • Crescente (padrão), • Decrescente, ou • Aleatório (MC somente). <p>Se <i>Crescente</i> for selecionado, o valor binário do código relevante será incrementado conforme o sistema lê cada página.</p> <p>Se <i>Decrescente</i> for selecionado, o valor binário do código relevante será decrementado conforme o sistema lê cada página.</p>
Está no Controle	<p>Determina se a função selecionada controla onde os agrupamentos terminam <i>ou</i> indica verificação de erros.</p> <p>Alterna:</p> <ul style="list-style-type: none"> • Sim (padrão para EOC) • Não <p>OBSERVAÇÕES:</p> <ul style="list-style-type: none"> • Somente uma função pode estar no controle. Selecionar "Sim" definirá todas as outras funções para "Não". • Se a Configuração de Leitura for ser usada com um trabalho de processamento baseado em um arquivo de ciclo fechado, o MC <i>deve</i> estar no controle. Isso informa o dispositivo de inserção que o processamento baseado no arquivo fornecerá as instruções de controle a ele com base no MC lido em cada documento e define isso como a definição do Código de Leitura de ciclo fechado.
Base do Código	<p>Permite especificar o valor numérico para a base do código. O valor mínimo é 2 e o valor máximo é 43. O valor padrão é 32.</p> <p>Para códigos que se estendem além de um caractere, define o valor em que cada caractere é zerado e continua no próximo caractere.</p>
Tipo de Código	<p>Selecione o tipo de código apropriado:</p> <ul style="list-style-type: none"> • BIN (para a maioria das funções de um bit) • CCD (para a maioria das funções de multibits) • XCD (para o tamanho mínimo do código, essa seleção permite que campos multibits estendam os caracteres parciais) <p>O objetivo é que essas opções de tipos de códigos sejam números consecutivos crescentes ou decrescentes. Elas permitem uma contagem progressiva até um valor máximo ou uma contagem regressiva até um ou zero, e enrola em/até um valor máximo definido.</p> <p><i>BIN</i> é uma string binária fixa. Ela é carregada na construção do código de barras na posição do bit de início até que todos os bits tenham sido atribuídos.</p> <p><i>CCD</i> é um campo baseado em caracteres alinhado aos limites dos caracteres para possibilitar sua leitura por uma pessoa. Esse número deve ser inferior a 43. As opções recomendadas para os códigos de barras Código 3 de 9 são: 10, 32 ou 36. O número base deve ser o 10 para códigos de barras Intercalado 2 de 5.</p> <p><i>XCD</i> fornece o tamanho mínimo do código à custa da legibilidade humana. Isso permite que campos multibits estendam os caracteres parciais.</p>

Definir uma Configuração de Leitura de BCR (continuação)

Opção do Menu	Ações/Opções Associadas
Wrap at	Exibe a tela de entrada numérica "Wrap at", onde você digita o valor máximo do código no formato decimal. <ul style="list-style-type: none"> Se a direção de contagem for <i>Crescente</i>, o próximo código após esse valor será 0 ou 1, dependendo da configuração Incluí Zero. Se a direção de contagem for <i>Decrescente</i>, o código deve saltar para esse valor após 0 ou 1. Este campo pode conter até 10 dígitos.
Incluí Zero	Permite especificar se a sequência deve incluir o zero. Alterna: <ul style="list-style-type: none"> Sim (padrão), ou Não. Se <i>Sim</i> for selecionado para a opção Incluir Zero, o valor binário do código relacionado permitirá o zero, que é representado por não ter a marca impressa nessa seção do código. Se <i>Não</i> for selecionado para a opção Incluir Zero, o código relacionado NÃO incluirá o zero como um valor.
LSB	Permite especificar o bit menos significativo. Alterna: <ul style="list-style-type: none"> Último (padrão, mais longe do início do código), ou Primeiro. Se <i>Último</i> for selecionado para a opção Bit Menos Significativo, o código está na ordem normal, com o bit menos significativo mais próximo à extremidade direita da string. Se <i>Primeiro</i> for selecionado, o que é muito incomum, os bits estão invertidos.

9. Selecione **Concluído** depois de definir todas as opções necessárias para a função.
10. Repita as etapas 6 a 8 para cada função adicional na *Folha de Trabalho da Configuração de Leitura BCR*.
11. Selecione "Marca de Leitura" para alternar a orientação da marca adequada (escada ou cerca de estacas), conforme indicado na *Folha de Trabalho da Configuração de Leitura BCR*.

OBSERVAÇÃO: A orientação "cerca de estacas" está disponível somente quando houver um HCSF especificamente para suportar essa opção.

12. Selecione **Controle do PC** para alternar a opção apropriada (Sim ou No).

OBSERVAÇÃO: Quando Controle do PC estiver definido para **Sim**, a grade de leitura fica esmaecida.
Além disso, os itens de menu **Aumentar**, **Diminuir** e **Definir Opções** ficam indisponíveis.

13. Selecione **Concluído** na tela Criar Código de Leitura depois de inserir e definir todas as funções.

Editar uma Configuração de Leitura

Editar uma Configuração de Leitura OMR

Para editar uma Configuração de Leitura OMR:

1. Na tela Início, selecione **Menu>Ferramentas**.
2. Selecione **Configurar Sistema>Configurações de Digitalização**.

OBSERVAÇÃO: Se você não fez o login com direitos de acesso de supervisor ou gerente, um código de acesso será solicitado.

3. Selecione o tipo de digitalização apropriado.
4. As Configurações de Digitalização para o tipo de digitalização selecionado são exibidas. Use as teclas de seta PARA CIMA/PARA BAIXO para selecionar a Configuração de Leitura que você quer editar.
5. Selecione **Editar Item Destacado**.
6. A tela exibe a lista de funções da Configuração de Leitura selecionada. Você pode:

Opção do Menu	Ações/Opções Associadas
Adicionar Item	<p>Permite adicionar uma marca à Configuração de Leitura selecionada.</p> <ol style="list-style-type: none"> a. Destaque o item adequado na lista Disponíveis e selecione "Adicionar Item Destacado". O item selecionado na lista Disponíveis será movido para o final da lista Selecionados. b. Repita a etapa a, acima, até que todos os itens necessários estejam adicionados à lista Selecionados. c. Pressione "Aceitar" quando você estiver pronto. <p>Depois de adicionar a marca, certifique-se de definir as opções adequadas. Consulte a tabela <i>Definir Opções</i> na seção <i>Definir uma Configuração de Leitura de OMR</i> deste capítulo para obter mais informações</p> <p>OBSERVAÇÕES:</p> <ul style="list-style-type: none"> • Os itens que podem ser adicionados são exibidos na lista <i>Disponíveis</i>. Os itens adicionados são exibidos na lista <i>Selecionados</i>. • Use as teclas de seta ESQUERDA/DIREITA para mover entre as listas. Use as teclas de seta PARA CIMA/PARA BAIXO para se deslocar dentro de uma lista
Excluir Item Destacado	<p>Permite excluir uma marca na Configuração de Leitura selecionada:</p> <ol style="list-style-type: none"> a. Use as teclas de seta PARA CIMA/PARA BAIXO para selecionar a marca adequada dentro da lista de funções. b. Selecione "Excluir Item Destacado". c. Selecione "Sim, Excluir Item".
Subir Item Destacado	Permite subir a marca selecionada dentro da lista de funções.
Descer Item Destacado	Permite descer a marca selecionada dentro da lista de funções
Definir Opções	Permite editar as opções da marca selecionada. Consulte a tabela <i>Definir Opções</i> na seção <i>Definir uma Configuração de Leitura de OMR</i> deste capítulo para obter mais informações

7. Selecione **Concluído** quando você estiver pronto.

Editar uma Configuração de Leitura BCR

Para editar uma Configuração de Leitura BCR:

1. Na tela Início, selecione **Menu>Ferramentas**.
2. Selecione **Configurar Sistema>Configurações de Digitalização**.

OBSERVAÇÃO: Se você não fez o login com direitos de acesso de supervisor ou gerente, um código de acesso será solicitado.

3. Selecione o tipo de digitalização apropriado.
4. As Configurações de Digitalização para o tipo de digitalização selecionado são exibidas. Use as teclas de seta PARA CIMA/PARA BAIXO para selecionar a Configuração de Leitura que você quer editar.
5. Selecione **Editar Item Destacado**.
6. A tela exibe a grade de leitura com as funções de BCR disponíveis para a Configuração de Leitura selecionada. Você pode:

Opção do Menu	Ações/Opções Associadas
Aumentar	Permite aumentar o caractere, o bit ou o tamanho selecionado de uma função. a. Use as teclas de seta PARA CIMA/PARA BAIXO e ESQUERDA/DIREITA para destacar o caractere (C), o bit (B) ou o tamanho (S) dentro da grade. b. Pressione "Aumentar" para editar as informações do item destacado.
Diminuir	Permite diminuir o caractere, o bit ou o tamanho selecionado de uma função. a. Use as teclas de seta PARA CIMA/PARA BAIXO e ESQUERDA/DIREITA para destacar o caractere (C), o bit (B) ou o tamanho (S) dentro da grade. b. Pressione "Diminuir" para editar as informações do item destacado.
Definir Opções	Permite editar as opções da marca selecionada. Consulte a tabela <i>Definir Opções</i> na seção <i>Definir uma Configuração de Leitura BCR</i> deste capítulo para obter mais informações
Marca de Leitura	Permite alternar a orientação da marca adequada: <ul style="list-style-type: none"> • Escada, ou • Cerca de estacas.
Controle do PC	Permite alternar se o Controle do PC é usado ou não: <ul style="list-style-type: none"> • Sim, ou • Não.

7. Selecione **Concluído** quando você estiver pronto.

Copiar uma Configuração de Leitura

Se necessário, você pode salvar uma cópia de uma Configuração de Leitura selecionada com um novo nome. Esse recurso salva de maneira permanente a definição da Configuração de Leitura atual como uma nova Configuração de Leitura com um nome diferente.

OBSERVAÇÕES:

- A opção **Copiar Item Destacado** não estará disponível se o número máximo de Configurações de Leitura armazenadas (24) for alcançado.
- O mesmo tipo de leitura é usado.

-
1. Na tela Início, selecione **Menu>Ferramentas**.
 2. Selecione **Configurar Sistema>Configurações de Digitalização**.

OBSERVAÇÃO: Se você não fez o login com direitos de acesso de supervisor ou gerente, um código de acesso será solicitado.

-
3. Selecione o tipo de digitalização apropriado.
 4. As Configurações de Digitalização para o tipo de digitalização selecionado são exibidas. Use as teclas de seta PARA CIMA/PARA BAIXO para selecionar a Configuração de Leitura que você quer copiar.
 5. Selecione **Copiar Item Destacado**.
 6. A tela Salvar Configuração de Leitura é exibida. Use a *matriz alfanumérica* para digitar o nome da nova Configuração de Leitura.
 7. Selecione **Concluído** quando você estiver pronto.

Excluir uma Configuração de Leitura

Se necessário, você pode excluir uma Configuração de Leitura do sistema. *Uma Configuração de Leitura não poderá ser excluída se ela for uma Configuração de Leitura de biblioteca associada a um trabalho de biblioteca ou se ela for usada por um trabalho salvo.*

OBSERVAÇÃO: Para ver que trabalhos usam uma determinada Configuração de Leitura, veja a lista de trabalhos. Consulte *Exibir a lista de trabalhos* neste capítulo para obter mais informações. Você pode remover a associação com um trabalho salvo por meio da função *Editar Trabalho* para um ou mais trabalhos listados na caixa de diálogo e, em seguida, excluir a Configuração de Leitura. Consulte *Editar um trabalho* no Capítulo 3 para obter mais informações.

-
1. Na tela Início, selecione **Menu>Ferramentas**.
 2. Selecione **Configurar Sistema>Configurações de Digitalização**.

OBSERVAÇÃO: Você deve fazer o login com direitos de acesso de supervisor ou gerente, um código de acesso será solicitado.

-
3. Selecione o tipo de digitalização apropriado.
 4. As Configurações de Digitalização para o tipo de digitalização selecionado são exibidas. Use as teclas de seta PARA CIMA/PARA BAIXO para selecionar a Configuração de Leitura que você quer excluir.
 5. Selecione **Excluir Item Destacado**.
 6. Ocorrerá uma das opções a seguir:
 - Se a Configuração de Leitura atender às exigências para a exclusão, a mensagem Confirmar Exclusão é exibida. Selecione **Sim, excluir item**.

OBSERVAÇÃO: Configurações de Leitura excluídas não podem ser recuperadas pressionando **Cancelar** nessa tela.

-
- Se a Configuração de Leitura não atender as exigências para a exclusão, o diálogo Não É Possível Excluir Configuração de Leitura é exibido, selecione **Fechar**.

Revisar uma Configuração de Leitura

Se necessário, você pode visualizar uma lista de marcas associadas à Configuração de Leitura sem entrar no modo de edição.

OBSERVAÇÃO: Essa opção está disponível somente se o Controle do PC estiver definido para **Não**.

1. Na tela Início, selecione **Menu>Ferramentas**.
2. Selecione **Configurar Sistema>Configurações de Digitalização**.

OBSERVAÇÃO: Se você não fez o login com direitos de acesso de supervisor ou gerente, um código de acesso será solicitado.

3. Selecione o tipo de digitalização apropriado.
4. As Configurações de Digitalização para o tipo de digitalização selecionado são exibidas. Use as teclas de seta PARA CIMA/PARA BAIXO para selecionar a Configuração de Leitura que você que revisar.
5. Selecione **Revisar Item Destacado**.
6. A tela Revisar Código de Leitura é exibida. As marcas associadas à configuração são exibidas na lista de funções. Use as teclas de seta PARA CIMA/PARA BAIXO para selecionar a função que você quer revisar.
7. Selecione **Concluído** quando você terminar de revisar a lista.

Exibir a lista de trabalhos

Permite exibir os trabalhos associados à Configuração de Leitura selecionada.

OBSERVAÇÃO: Essa opção não estará disponível se não houver trabalhos associados à Configuração de Leitura selecionada.

1. Na tela Início, selecione **Menu>Ferramentas**.
2. Selecione **Configurar Sistema>Configurações de Digitalização**.

OBSERVAÇÃO: Se você não fez o login com direitos de acesso de supervisor ou gerente, um código de acesso será solicitado.

3. Selecione o tipo de digitalização apropriado.
4. As Configurações de Digitalização para o tipo de digitalização selecionado são exibidas. Use as teclas de seta PARA CIMA/PARA BAIXO para selecionar a Configuração de Leitura com a lista de trabalhos que você quer exibir.
5. Selecione **Exibir a Lista de Trabalhos do Item Destacado**.
6. A tela Exibir Lista de Trabalhos é exibida. Use as teclas de seta PARA CIMA/PARA BAIXO para percorrer a lista de trabalhos.
7. Selecione **Cancelar** para retornar para a tela Configuração de Leitura.

Atribuir uma Configuração de Leitura a um trabalho existente

Siga as etapas nesta seção para atribuir uma Configuração de Leitura a um trabalho existente (ao trabalho atual ou a outro trabalho) criado anteriormente.

1. Na tela inicial, selecione **Menu>Trabalhos** e, em seguida, selecione:
 - **Editar Trabalho Atual**, ou
 - **Selecione o Trabalho** e então, o trabalho adequado na lista que for exibida.
2. Se a Configuração de Leitura utiliza seleção dinâmica de envelopes, o trabalho existente deve ter um segundo envelope externo. Para adicionar um envelope externo:
 - a. Selecione **Adicionar Envelope Externo**.
 - b. Selecione as opções apropriadas.
 - c. Selecione **Aceitar** quando concluir.
3. Use as teclas de seta PARA CIMA/PARA BAIXO para selecionar o item adequado (folha ou inserção) na Árvore de Ícones de Correspondência.
4. Selecione **Editar Item Destacado**.
5. Selecione **Configurações Adicionais**.
6. Selecione **Item de Leitura** e altere para **Sim**.
7. Selecione **Configurações de Leitura**.
8. A tela Selecionar Tipo de Leitura é exibida. Selecione o tipo de leitura adequado (OMR, Código 3 de 9 ou Intercalado 2 de 5).
9. Selecione o nome da configuração de leitura adequada na lista que for exibida. Se necessário, selecione **Próximo** ou **Anterior** para ir para frente ou para trás na lista.
10. A tela Configurações de Leitura é exibida.

Opção do Menu	Ações/Opções Associadas
Conteúdo em Linha com as Marcas	Permite alternar se o conteúdo está ou não em linha com as marcas de leitura na direção de alimentação: <ul style="list-style-type: none">• Sim, ou• Não.
Lado das Marcas	Permite alternar de que lado da página as marcas aparecerão: <ul style="list-style-type: none">• Frente (lado do endereço), ou• Atrás.
Marcas na Primeira Página Somente	Permite alternar se as marcas aparecem somente na primeira de múltiplas páginas ou não: <ul style="list-style-type: none">• Sim, ou• Não.

Atribuir uma Configuração de Leitura a um trabalho existente (continuação)

Opção do Menu	Ações/Opções Associadas
<p>Configurações de Localização da Marca OBSERVAÇÃO: Essa opção está desabilitada quando a opção Conteúdo em Linha com as Marcas está definida para "Não" e a Configuração de Leitura contém múltiplas marcas com a primeira e a última marcas fixas.</p>	<p>Permite configurar várias medidas relacionadas com a marca OMR:</p> <ul style="list-style-type: none"> • <i>Parte Superior da Página até Primeira Marca</i> é a distância da parte superior da página até a primeira marca. • <i>Comprimento Total das Marcas</i> é o comprimento da parte superior da primeira marca possível até a parte inferior da última marca. • <i>Parte Superior da Página até Área Livre</i> é a distância da parte superior da página até o início da Área Livre. • <i>Comprimento da Área Livre</i> é a distância da parte superior da Área Livre até a primeira marca. <p>Siga as etapas abaixo para digitar as várias medidas relacionadas com a marca:</p> <ol style="list-style-type: none"> a. Selecione uma opção e, em seguida, use as teclas de seta PARA CIMA/PARA BAIXO para digitar a medida adequada (em milímetros). b. Pressione "Aceitar" quando concluir de digitar a medida. c. Depois de inserir <i>todas</i> as medidas, selecione "Aceitar" para retornar à tela Configurações de Leitura. <p>OBSERVAÇÃO: Para obter mais informações sobre como determinar cada uma das medidas acima, consulte <i>Especificações de OMR</i> neste capítulo.</p>
<p>Quantidade para o Número de Itens em Excesso</p>	<p>Permite selecionar o número de itens que não podem executar normalmente.</p> <ol style="list-style-type: none"> a. Use as teclas de seta PARA CIMA/PARA BAIXO para inserir a quantidade para o número de itens em excesso. b. Selecione "Aceitar" quando você estiver pronto. <p>OBSERVAÇÃO: Nesse momento, somente uma única inserção lida pode ser adicionada a cada correspondência. A inserção lida deve ser um Envelope de Resposta (BRE).</p>
<p>Ação para o Número de Itens em Excesso</p>	<p>Permite selecionar o que acontecerá aos itens que excederem a quantidade para o número de itens em excesso. As opções são:</p> <ul style="list-style-type: none"> • <i>Desvio</i> – Selecione essa opção se a Configuração de Leitura não tiver a marca de leitura Desviar Folha (DVS) e se você quiser que o sistema desvie os itens quando a quantidade de itens em excesso for excedida. • <i>Parar</i> - Selecione essa opção se você quiser que o sistema para de processar os itens quando a quantidade de itens em excesso for excedida. • <i>Usar Envelope Alternativo</i> – Selecione essa opção se a Configuração de Leitura não tiver a marca de leitura Seleção de Envelope (ES) e se você quiser que o sistema use um envelope alternativo para os itens que excederem a quantidade de itens em excesso. <p>Consulte <i>Recursos de leitura</i> neste capítulo para obter mais informações sobre seleção dinâmica de envelopes e a funcionalidade de desvio de folhas.</p>

Atribuir uma Configuração de Leitura a um trabalho existente (continuação)

11. Depois de inserir as configurações de leitura, selecione **Aceitar** para retornar à tela de configurações da folha ou da inserção.
12. Selecione **Selecionar Configuração de Alimentação** e escolha a configuração adequada de alimentador para o item (nenhum, SF1, SF2, SF3, SF4, SF5, SF6, SF7, SF8 ou SF9).
13. Quando você concluir:
 - Pressione **Aceitar** para voltar pelas telas de configuração do sistema até a tela inicial. Suas configurações serão salvas.
OR
 - Pressione **INÍCIO** para salvar os ajustes e retornar diretamente para a tela Início.

Ajustar os Cabeçotes de Leitura

Depois de o administrador do sistema ou o fornecedor do sistema definir a Configuração de Leitura, o principal para maximizar o desempenho do código de barras ou do OMR é o ajuste/posicionamento adequado dos Cabeçotes de Leitura para conseguirem ler a marca.

Os Cabeçotes de Leitura estão localizados na Torre do Alimentador ou no HCSF (se presente no sistema). Há dois Cabeçotes de Leitura em cada local. Isso permite que o sistema leia as marcas independentemente da localização da marca na folha.

Além disso, mais do que uma folha em um conjunto pode ser marcada. Se múltiplas folhas estiverem usando o mesmo Cabeçote de Leitura, as marcas em cada folha devem ser orientadas de modo que possam passar pelo Cabeçote de Leitura na mesma posição.

Se os dois Cabeçotes de Leitura forem usados, eles devem ficar deslocados, pelo menos, 0,787 pol (20 mm) para evitar erros.

IMPORTANTE: As Guias Laterais devem estar ajustadas corretamente para que os Cabeçotes de Leitura consigam ler as marcas corretamente. Além disso, o material deve ser movido para trás no lugar e carregado como uma pilha uniforme para assegurar que o Cabeçote de Leitura e as marcas se alinhem corretamente. Consulte *Carregar material nas Bandejas* no *Capítulo 3* deste guia para obter mais informações.

Ajustar os Cabeçotes de Leitura para marcas de orientação Escada ou 2D

Para ajustar os cabeçotes de leitura:

1. Dobre uma das folhas que serão lidas na metade verticalmente (o lado com a marca voltado para cima).
2. Desenhe duas setas, uma na parte superior da marca e a outra na parte inferior da marca, apontando para a parte de cima da folha.

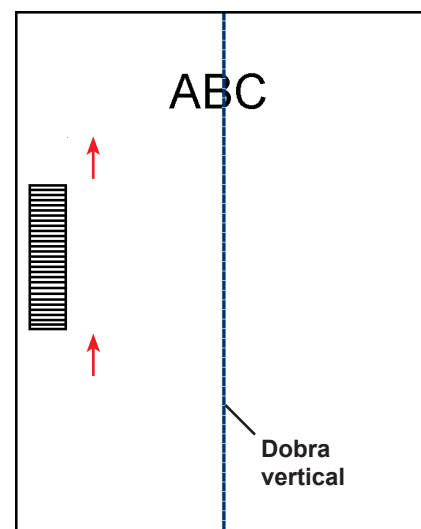

Ajustar os Cabeçotes de Leitura para marcas de orientação escada ou 2D (continuação)

3. Dobre a folha horizontalmente de modo que o código de barras apareça em ambos os lados da linha da dobra.
4. Abra a Tapa do Compartimento de Transporte Principal. Use a régua para medir a distância do centro da folha (alinhado no 0 da régua) até o centro das marcas.
5. Consulte as instruções de carregamento para determinar:
 - A localização do Cabeçote de Leitura que será usado para essa folha (esquerdo ou direito)
 - Se a folha será carregada com a parte superior ou com a parte inferior primeiro.

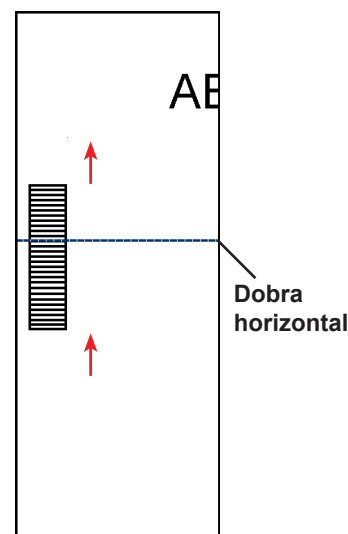

6. Abra a tampa da Torre:
 - Se o scanner estiver na Torre do Alimentador (Alimentadores A, B, C, D), abra a tampa da Torre do Alimentador
 - Se o scanner estiver no HCSF (Alimentador de Folhas de Alta Capacidade J, K, L, M), abra a tampa da Torre do HCSF.

DICAS:

- Remova as Bandejas do Alimentador do lado esquerdo da Torre do Alimentador para permitir que a tampa da Torre do HCSF abra livremente.
 - Se você tiver dois HCSFs no sistema, a primeira Torre de HCSF impedirá que a segunda torre (mais distante) abra completamente. Para obter melhores resultados, certifique-se de iluminar adequadamente ao ajustar o Cabeçote de Leitura na segunda torre.
7. Determine a direção que o Cabeçote de Leitura precisa ser movido (à esquerda ou à direita do 0 na régua):
 - Certifique-se de que o centro da folha (a dobra vertical) está alinhado com o centro da máquina (no 0 da régua).
 - Se a folha for carregada com a parte superior primeiro, certifique-se de que as setas estão apontando para BAIXO.
 - Se a folha for carregada com a parte inferior primeiro, certifique-se de que as setas estão apontando para CIMA.

Ajustar os Cabeçotes de Leitura para marcas de orientação escada ou 2D (continuação)

8. Use o controle manual azul para mover o Cabeçote de Leitura. Mova o controle manual até o ponteiro se alinhar com a medida (distância do centro da página até o centro da marca) definida na Etapa 7.



Figura 8,1: Use o controle manual azul para ajustar a posição do Cabeçote de Leitura

OBSERVAÇÃO: A área de leitura em seu sistema pode parecer diferente, mas os conceitos de operação são os mesmos.

Mova o controle manual até o apontador se alinhar com a distância medida na Etapa 4.

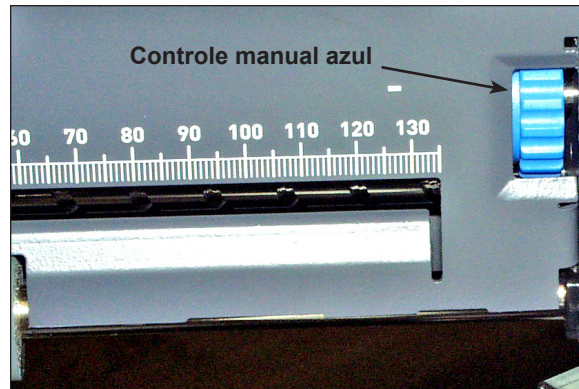

Figura 8,2: Use o apontador para assegurar a correta posição do Cabeçote de Leitura

OBSERVAÇÃO: A área de leitura em seu sistema pode parecer diferente, mas os conceitos de operação são os mesmos.

9. Se for necessário usar Cabeçotes de Leitura adicionais, repita as etapas 1 a 8 para cada um.
10. Para verificar se o ajuste está correto:
 - a. Na tela inicial, selecione **Instruções de Carregamento e Ajustes de Pré-execução > Configuração do Scanner**.
 - b. Use as teclas de seta PARA CIMA/PARA BAIXO para selecionar um alimentador.
 - c. Pressione **PEÇA DE TESTE** para alimentar uma peça no alimentador destacado.
 - d. Selecione **Concluir** quando terminar.

**Ajustar os
Cabeçotes de
Leitura para
marcas de
orientação cerca
de estacas**

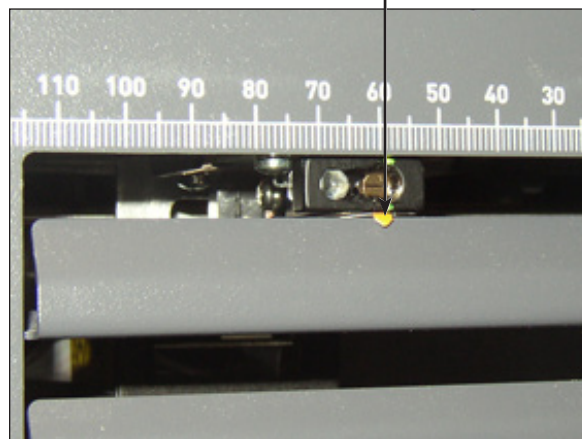
Para ajustar os cabeçotes de leitura:

1. Dobre uma das folhas que serão lidas na metade verticalmente (o lado com a marca voltado para cima).
2. Desenhe duas setas, uma na parte superior da marca e a outra na parte inferior da marca, apontando para a parte de cima da folha.

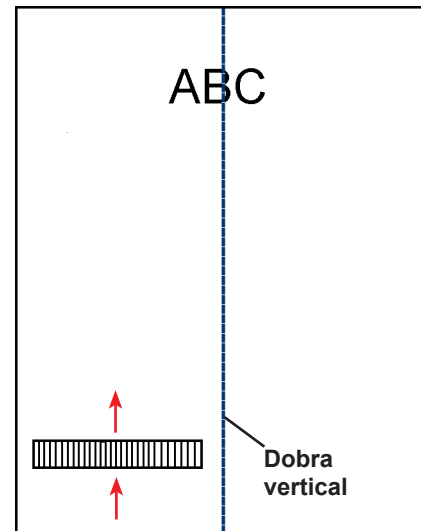

3. Dobre a folha horizontalmente de modo que o código de barras apareça em ambos os lados da linha da dobra.
4. Abra a Tampa do Compartimento de Transporte Principal. Use a régua para medir a distância do centro da folha (alinhado no 0 da régua) até o centro das marcas.
5. Consulte as instruções de carregamento para determinar:
 - A localização do Cabeçote de Leitura que será usado para essa folha (esquerdo ou direito)
 - Se a folha será carregada com a parte superior ou com a parte inferior primeiro.

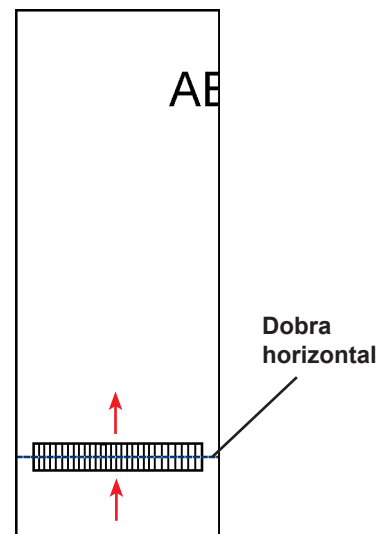

6. Abra a tampa da Torre do HCSF.

DICAS:

- Remova as Bandejas do Alimentador do lado esquerdo da Torre do Alimentador para permitir que a tampa da Torre do HCSF abra livremente.
- Se você tiver dois HCSFs no sistema, a primeira Torre de HCSF impedirá que a segunda torre (mais distante) abra completamente. Para obter melhores resultados, certifique-se de iluminar adequadamente ao ajustar o Cabeçote de Leitura na segunda torre.

Ajustar os Cabeçotes de Leitura para marcas de orientação cerca de estacas (continuação)

7. Determine a direção que o Cabeçote de Leitura precisa ser movido (à esquerda ou à direita do 0 na régua):
 - Certifique-se de que o centro da folha (a dobra vertical) está alinhado com o centro da máquina (no 0 da régua).
 - Se a folha for carregada com a parte superior primeiro, certifique-se de que as setas estão apontando para BAIXO.
 - Se a folha for carregada com a parte inferior primeiro, certifique-se de que as setas estão apontando para CIMA.
8. Use o controle manual azul para mover o Cabeçote de Leitura.



Figura 8,3: Use o controle manual azul para ajustar a posição do Cabeçote de Leitura

NOTA: A área de leitura em seu sistema pode parecer diferente, mas os conceitos de operação são os mesmos.

Mova o controle manual até o ponteiro se alinhar com a medida (distância do centro da página até o centro da marca) definida na Etapa 7.

9. Se for necessário usar Cabeçotes de Leitura adicionais, repita as etapas 1 a 8 para cada um.

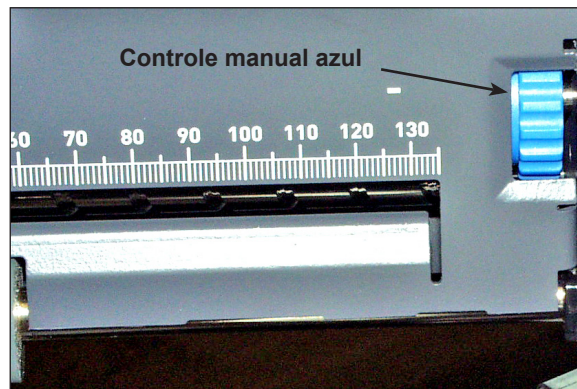

Figura 8,4: Use o apontador para assegurar a correta posição do Cabeçote de Leitura

10. Para verificar se o ajuste está correto:
 - a. Na tela inicial, selecione **Instruções de Carregamento e Ajustes de Pré-execução>Configuração do Scanner**.
 - b. Use as teclas de seta PARA CIMA/PARA BAIXO para selecionar um alimentador.
 - c. Pressione **PEÇA DE TESTE** para alimentar uma peça no alimentador destacado.
 - d. Selecione **Concluir** quando terminar.

Especificações de OMR

- Para uma melhor distinção da linha, mantenha uma relação de espaço claro e escuro de 5 para 1. Isso significa que o espaçamento entre as linhas deve ser, pelo menos, 6 vezes a largura da linha, limitando a espessura máxima permitida da linha em 0,635 mm (0,025 pol).
- As marcas podem ser impressas como quatro ou cinco caracteres de subtração (_____) em uma linha, com uma marca por linha de impressão. Outro método de gerar marcas é desenhar uma linha de, no mínimo, 10 mm usando comandos gráficos no local desejado.
- Todos os locais de marcas usados devem ser localizados juntos. Uma marca não pode estar na parte superior da página com outra localizada na parte inferior da página.
- As marcas OMR podem aparecer em qualquer lugar dentro das regiões brancas mostradas na próxima página. Os locais mais comuns para marcas OMR são longitudinalmente às margens do papel ou ao longo da margem do bloco de endereço.
- A marca deve ser uma linha preta sólida entre 0,002 pol (0,254 mm ou 1 ponto) e 0,05 pol (1,25 mm ou 3,54 pontos) de espessura, e no mínimo 0,4 pol (10,16 mm) de extensão.

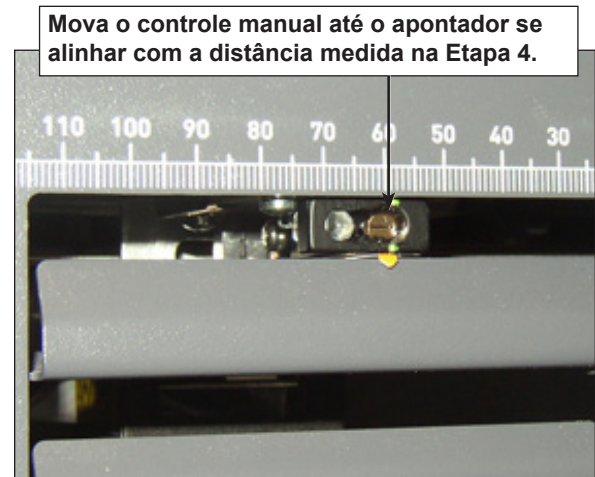
Muito Fino: 0,127 mm (0,5 ponto)

Mínimo: 0,254 mm (1 ponto)

Máximo: 1,25 mm (3,54 pontos)



Faixa de espessura aceitável

OBSERVAÇÃO: Devido às limitações do processo reprografia, os exemplos acima não são exatos. No entanto, eles são precisos o suficiente para mostrar a diferença relativa entre as espessuras de marca OMR aceitáveis e não aceitáveis.

- Todas as posições de marca devem ser igualmente espaçadas com uma distância de 0,125 pol (3,175 mm) e não mais que 0,167 pol (4,2 mm).
- A quantidade máxima de posições de marcas permitida no código é 19, incluindo as marcas ignoradas. O comprimento total do código OMR não deve exceder 3,5 pol (89 mm).
- No HCSF: a linha de centro das marcas deve ficar entre 1,25 pol (32 mm) e 4,125 pol (105 mm) da linha de centro da folha.
- Na Torre do Alimentador: a linha de centro das marcas deve ficar entre 0,787 pol (20 mm) e 4,92 pol (125 mm) da linha de centro da folha.
- A primeira barra das marcas OMR não deve estar mais próxima do que 0,79 pol (20 mm) da margem principal. • A última barra das marcas OMR não deve estar mais próxima do que 0,79 pol (20 mm) da margem de acompanhamento da folha.

OBSERVAÇÃO: No momento, para obter melhores resultados, as marcas OMR não devem estar mais próximas do que 1,77 pol (45 mm) da margem de acompanhamento da folha.

- A área ao redor das marcas deve ser mantida livre de impressão, etc., o que poderia causar leituras incorretas pelo scanner; essa área é chamada de Área Livre. A Área Livre deve ter pelo menos 0,12 pol (3 mm) em cada lado das marcas, **0,38 pol** (9 mm) antes da primeira marca e 0,38 pol (9 mm) depois da última marca.

OBSERVAÇÃO: O sistema aceita somente medidas da Área Livre em milímetros.

- Não deve haver impressão no verso da folha logo atrás da Área Livre.

Especificações de posicionamento e impressão de OMR

Especificações de Posicionamento de OMR para Torre do Alimentador
(Orientação de Escada)

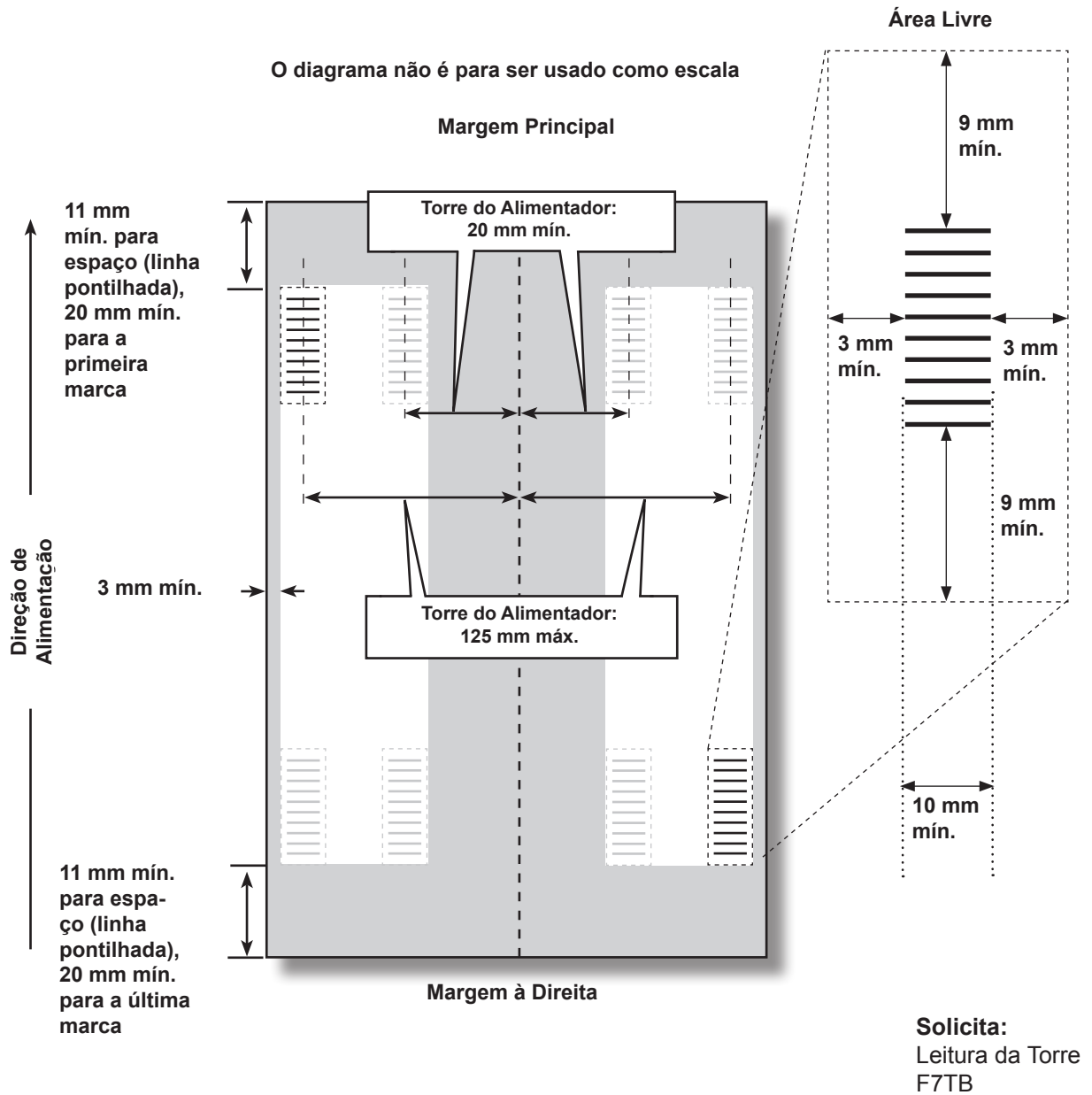

Especificações de posicionamento e impressão de OMR

Especificações de Posicionamento de OMR para HCSF

(Novo Kit de Leitura F790250 - Orientação de Escada)

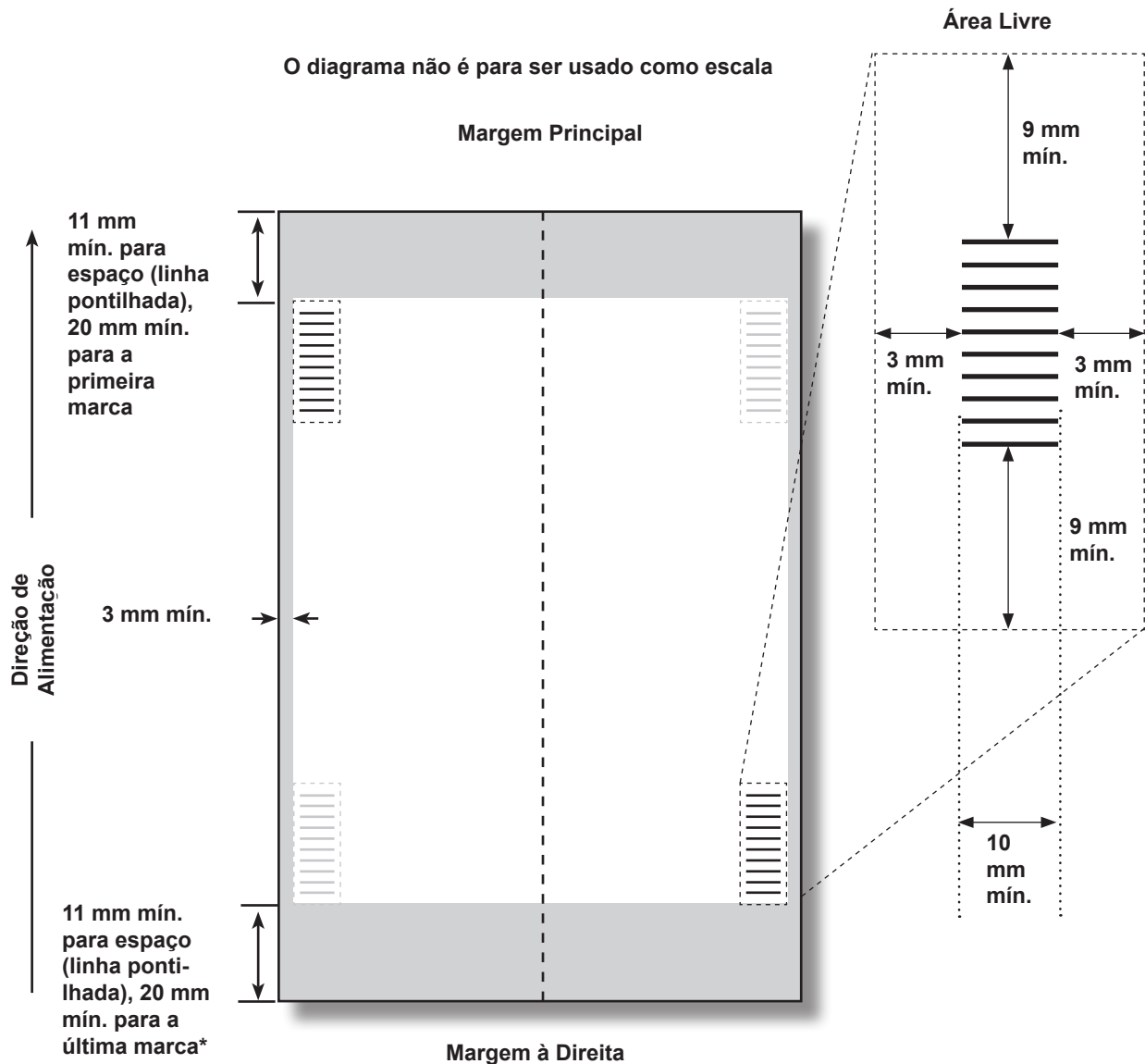

Solicita:
Scanner F7HD
Kit de Instalação do Scanner
F790250

*Neste momento, recomendamos que todos os códigos de leitura a 45 mm da margem de acompanhamento do documento sejam validados primeiro para evitar problemas de leitura.

Os códigos de leitura que contêm BOC como uma função de Controle devem ser colocados no primeiro terço da borda do documento.

Especificações do código de barras

- Código 39 e Intercalado 2 de 5 (1 2 de 5) são suportados. O Código 39 Estendido não é permitido. As simbologias do código de barras sem caracteres de início e parada e recursos de integridade internas, como o 1 2 de 5 devem usar um byte de soma de verificação.
- Comprimento máximo de 12 caracteres (14 incluindo os caracteres de início e parada) para o Código 39; Comprimento máximo de 18 caracteres para 1 2 de 5
- Os códigos de barras podem aparecer em qualquer lugar dentro das regiões brancas mostradas nas próximas páginas. Os locais mais comuns para os códigos de barras são longitudinalmente às margens do papel ou ao longo da margem do bloco de endereço.
- Os códigos de barras devem ser impressos em todas as páginas. Eles podem estar na frente (lado do endereço) ou no verso da página.
- Todas as informações que serão lidas devem estar em um código de barras.
- Bits ou caracteres para funções multibits devem estar adjacentes (contíguos).
- As linhas do código de barras devem ter, no mínimo, 10 mm (3/8 pol) de comprimento. Quanto mais longo melhor, pois torna a posição do scanner menos crítica.
- Tamanho máximo do código: 89 mm (3,5 pol)
- *No HCSF*: a linha de centro do código de barras deve ficar entre 1,25 pol (32 mm) e 4,125 pol (105 mm) da linha de centro da folha.
- *Na Torre do Alimentador*: a linha de centro do código de barras deve ficar entre 0,787 pol (20 mm) e 4,92 pol (125 mm) da linha de centro da folha.
- O código de barras 2D não deve ficar mais próximo do que 0,79 pol (20 mm) da margem principal nem mais próximo do que 0,79 pol (20 mm) da margem de acompanhamento da folha.

OBSERVAÇÃO: No momento, para obter melhores resultados, o código de barras não deve estar mais próximo do que 1,77 pol (45 mm) da margem de acompanhamento da folha.

- A área ao redor do código de barras deve ser mantida livre de impressão, etc., o que poderia causar leituras incorretas pelo scanner; essa área é chamada de Área Livre. Deve-se ter uma Área Livre de pelo menos 0,12 pol (3 mm) de cada lado do código de barras.

OBSERVAÇÃO: O sistema aceita somente medidas da Área Livre em milímetros.

- Não deve haver impressão no verso da folha logo atrás da Área Livre.
- A largura da barra estreita deve estar entre 0,275 mm e 0,635 mm.
- A largura do espaço estreito deve ser igual à largura da barra estreita. Os elementos estreitos e largos devem ter uma relação 3 para 1.
- O código de barras cerca de estacas requer o HCSF com a opção de scanner de feixe móvel.

Especificações de Posicionamento e Impressão de Códigos de Barras

Especificações de posicionamento do código de barras 1D para a Torre do Alimentador
(Orientação Escada)

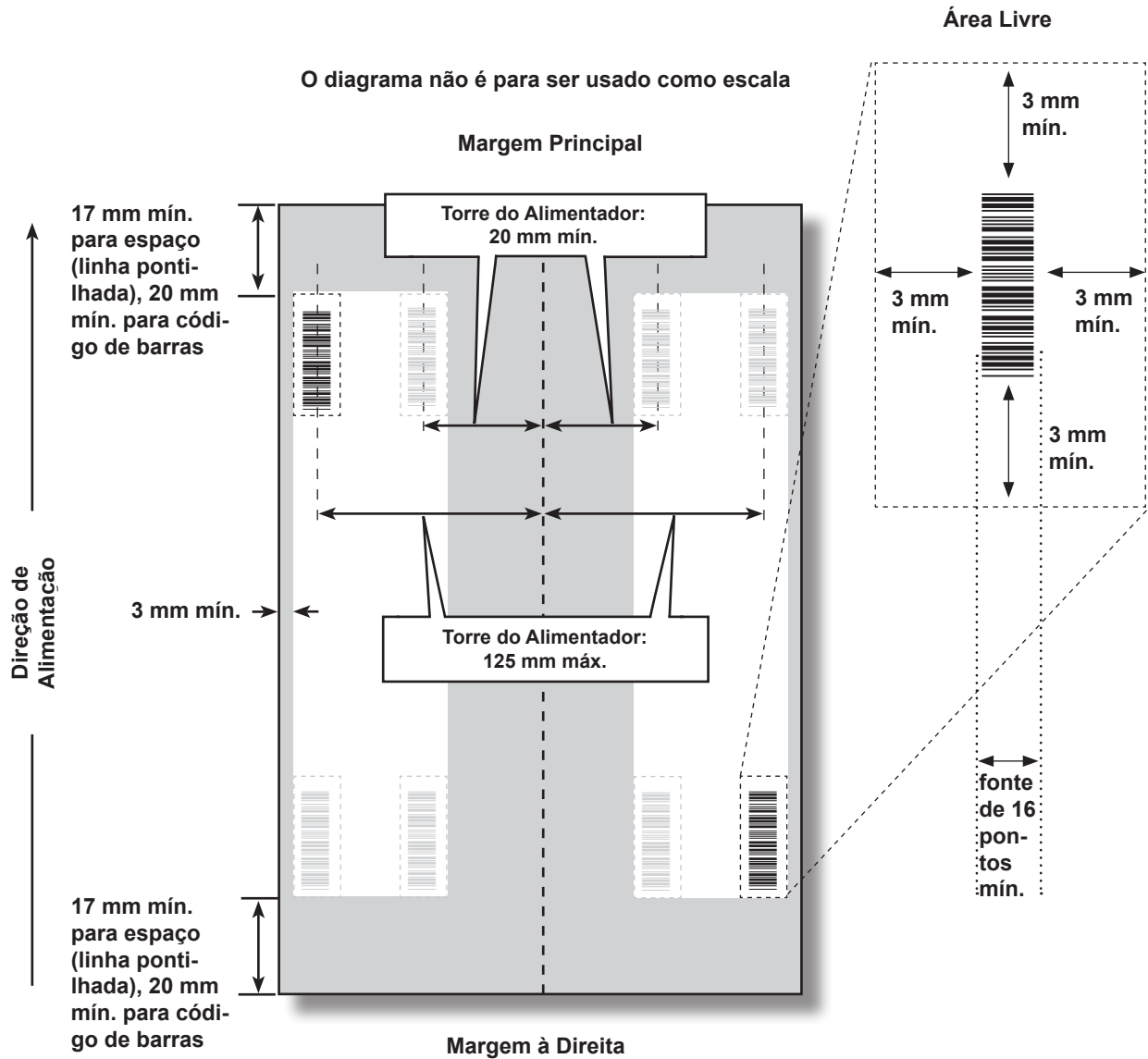

Solicita:
Leitura da Torre F7TB

Especificações de Posicionamento e Impressão de Códigos de Barras

Especificações de posicionamento do código de barras 1D para o HCSF

(Novo kit de leitura F790250 - Orientação Escada)

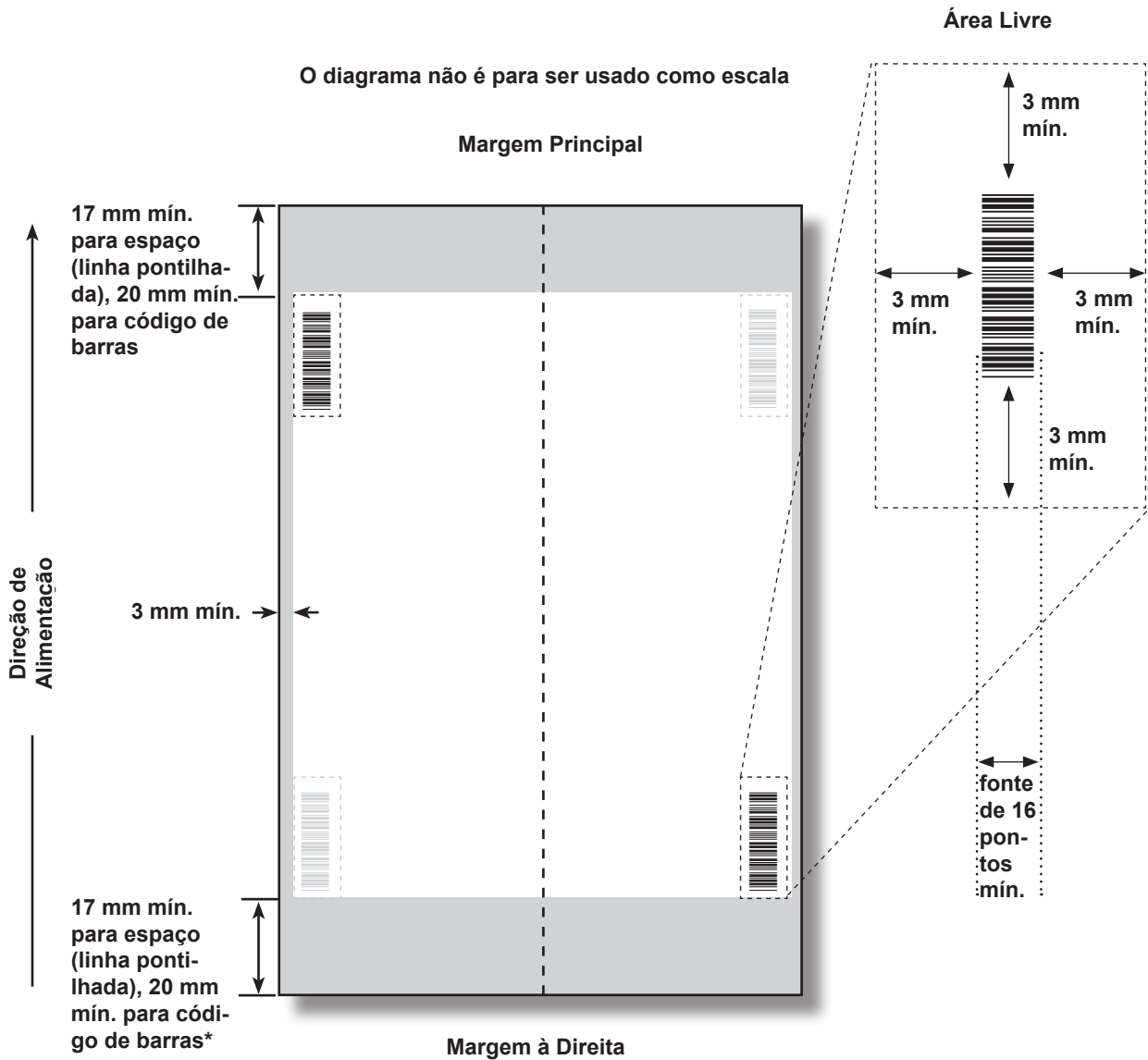

*Neste momento, recomendamos que todos os códigos de barras a 45 mm da margem de acompanhamento do documento sejam validados primeiro para evitar problemas de leitura. Aplicações contendo códigos de barras estreitos podem não ser lidos confiavelmente com o código de barras nesse local.

Os códigos de leitura que contêm BOC como uma função de Controle devem ser colocados no primeiro terço da borda do documento.

Solicita:
Scanner F7HD
Kit de Instalação do Scanner F790250

Especificações de Posicionamento e Impressão de Códigos de Barras

Especificações de posicionamento e impressão do código de barras 1D para o HCSF

(Kit de leitura original F790050 - Orientação cerca de estacas)

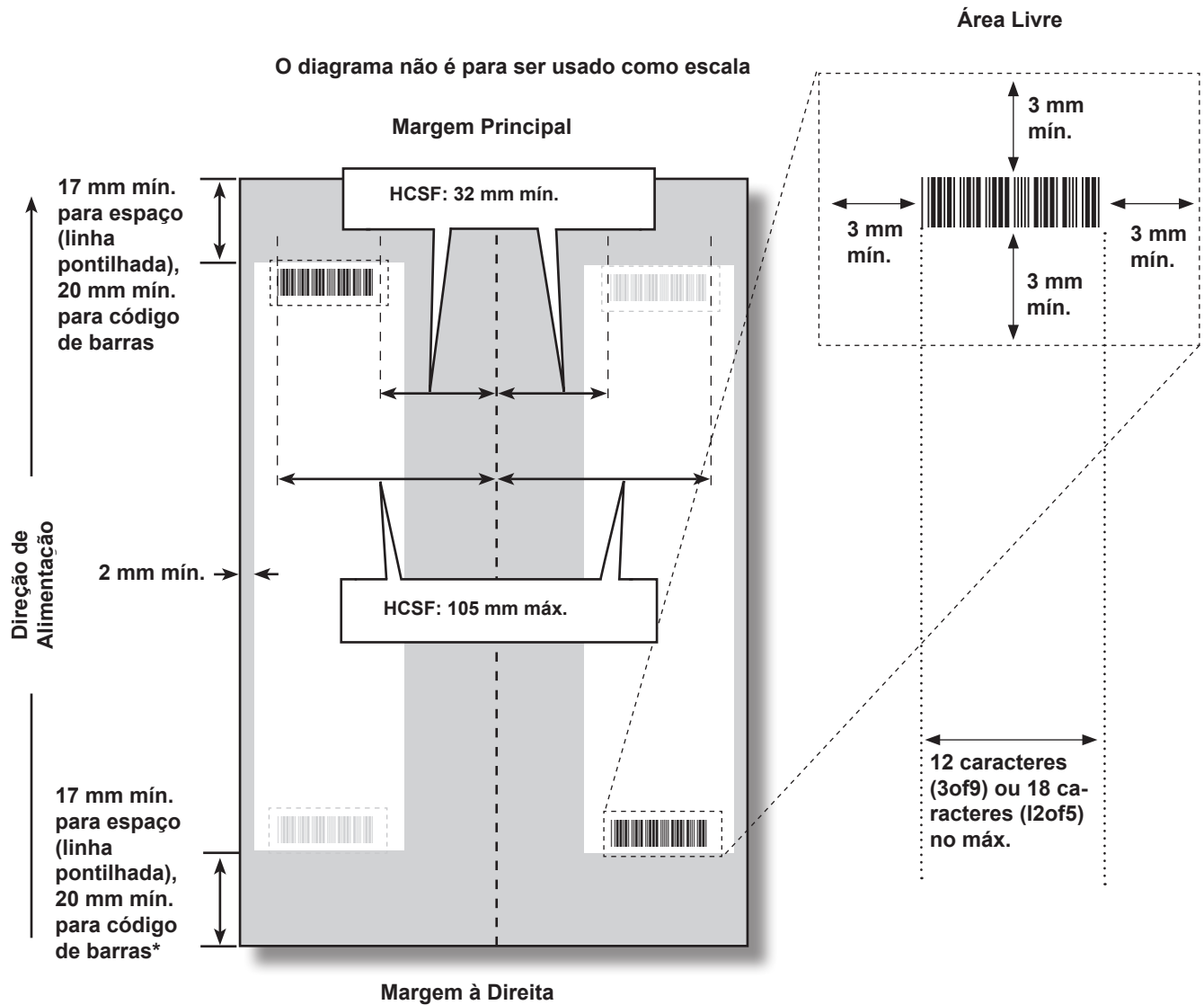

* Neste momento, em que este documento é escrito, recomendamos um mínimo de 45 mm entre o código de barras e a margem de acompanhamento, devido a um problema no hardware de leitura, no qual a engenharia tem trabalhado.

Solicita:
Scanner F7FB
Kit de Instalação do Scanner F790050

Especificações de Posicionamento e Impressão de Códigos de Barras

Especificações de posicionamento do código de barras 1D para o HCSF

(Novo kit de leitura F790250 - Orientação cerca de estacas)

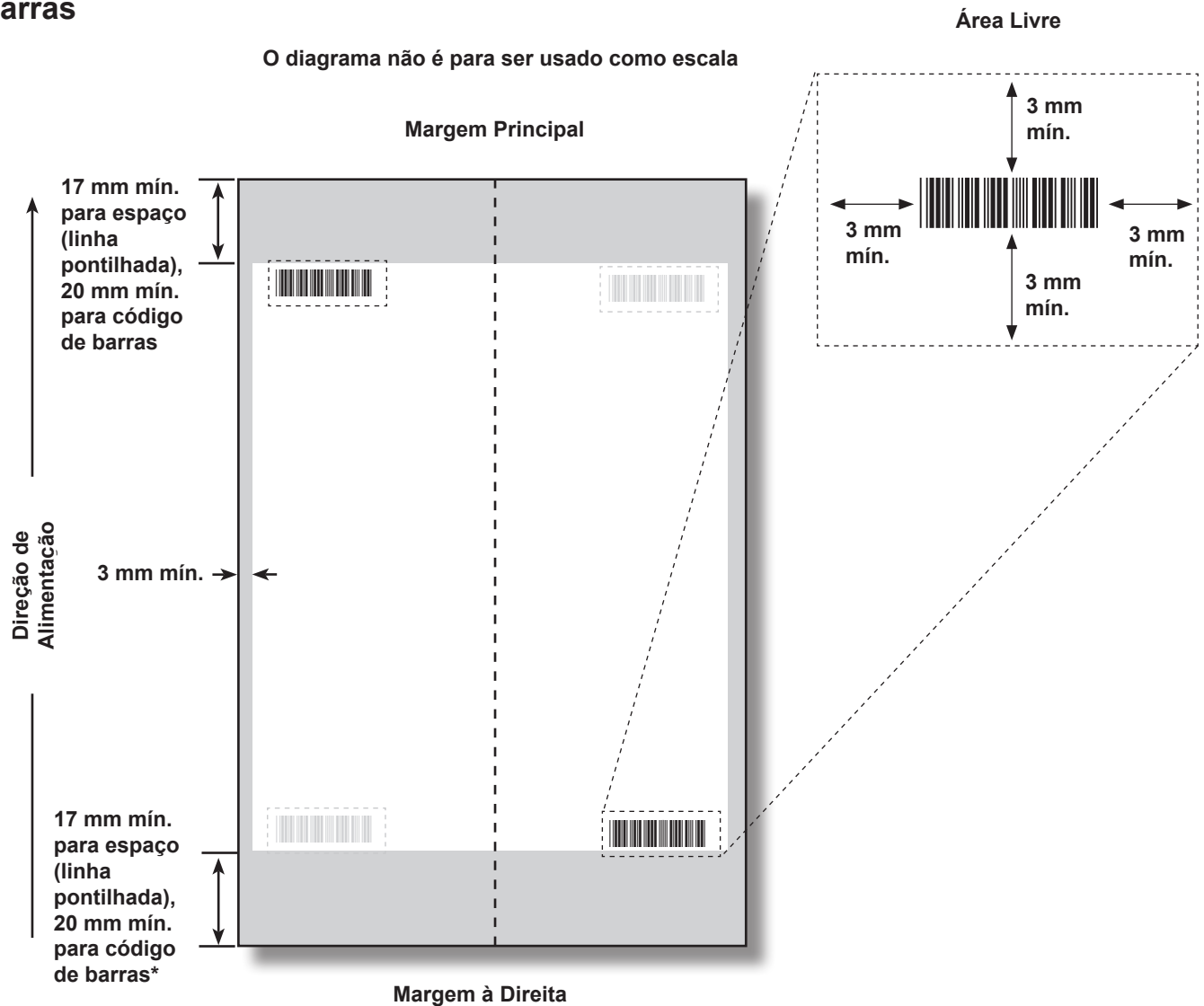

*Neste momento, recomendamos que todos os códigos de barras a 45 mm da margem de acompanhamento do documento sejam validados primeiro para evitar problemas de leitura. Aplicações contendo códigos de barras estreitos podem não ser lidos confiavelmente com o código de barras nesse local.

Os códigos de leitura que contêm BOC como uma função de Controle devem ser colocados no primeiro terço da borda do documento.

Solicita:
Scanner F7MB
Kit de Instalação do Scanner
F790250

Especificações de Posicionamento e Impressão de Códigos de Barras

Especificações de posicionamento do código de barras 2D para o HCSF

(Novo kit de leitura F790250 - Orientação horizontal/vertical)

O diagrama não é para ser usado como escala

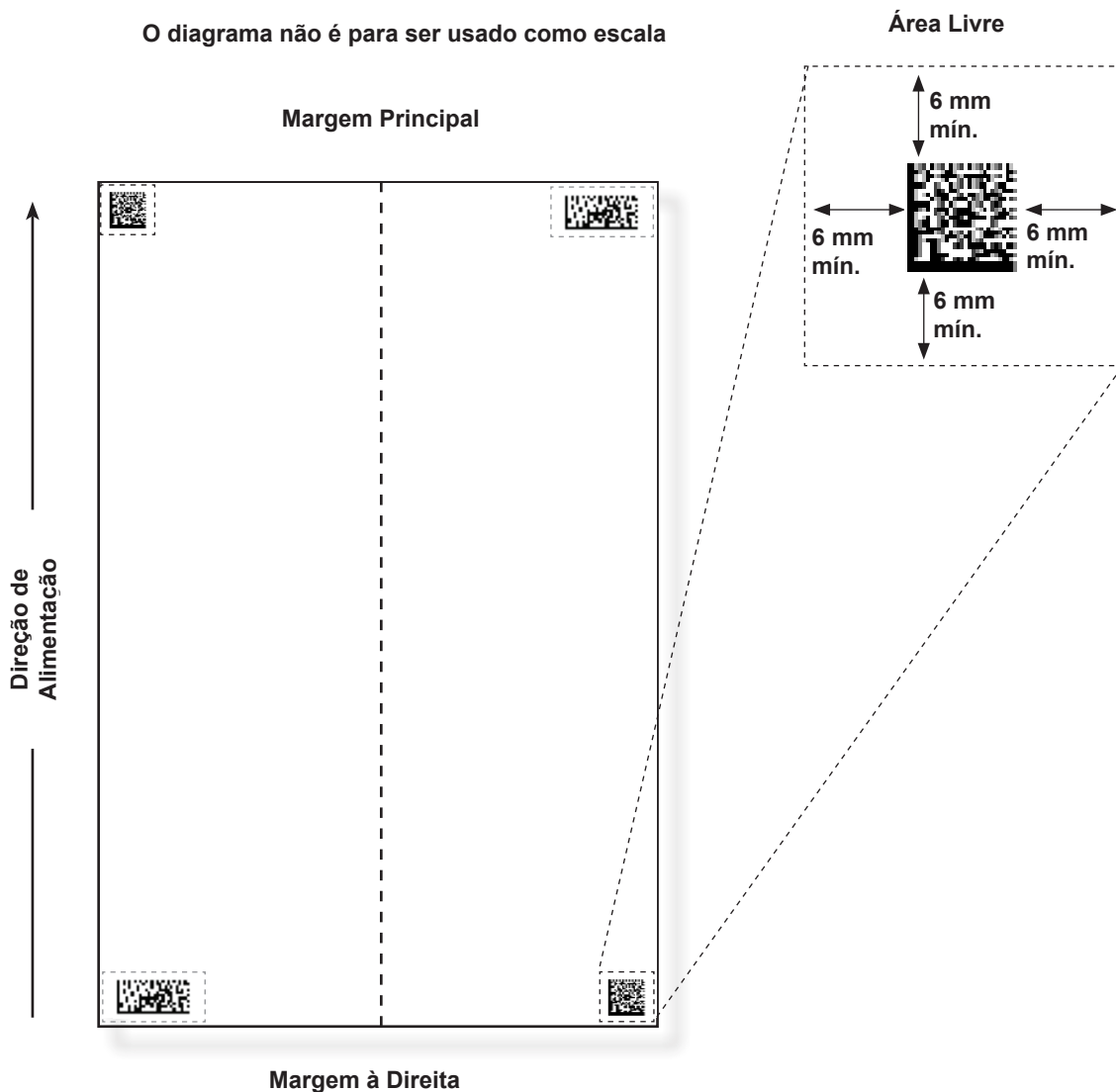

Solicita:
 Scanner F72D
 Kit de Instalação do Scanner
 F790250

Configurar a área de leitura OMR

O material é lido à medida que é alimentado na máquina. Isso significa que o scanner lê uma faixa vertical ou uma margem descendo a página, definidas de acordo com as especificações.

O sistema deve ser informado se a margem inteira (a faixa descendo a página em que as marcas são lidas) está livre de qualquer outra impressão, perfurações, etc.

- *Se a área estiver livre*, a máquina pode detectar normalmente as marcas sem configuração adicional.
- *Se a margem inteira não estiver livre, ou se a máquina não pode se configurar automaticamente*, ela fará perguntas para averiguar onde ela precisa procurar as marcas e onde ela deve ignorar outro material impresso. Dependendo do tipo de código sendo usado, a máquina pedirá para você definir a posição da primeira marca e o comprimento do código *OU* a Área Livre, conforme descrito nas páginas a seguir.

Definir a primeira posição da marca e o comprimento do código

1. Pegue uma folha que tenha pelo menos a PRIMEIRA e a ÚLTIMA marca impressas.
2. Quando solicitado pela máquina, meça e insira a distância (A) da margem superior da folha até a PRIMEIRA marca, em milímetros.
3. Quando solicitado pela máquina, meça e insira a distância (B) da PRIMEIRA marca até a ÚLTIMA marca, em milímetros.

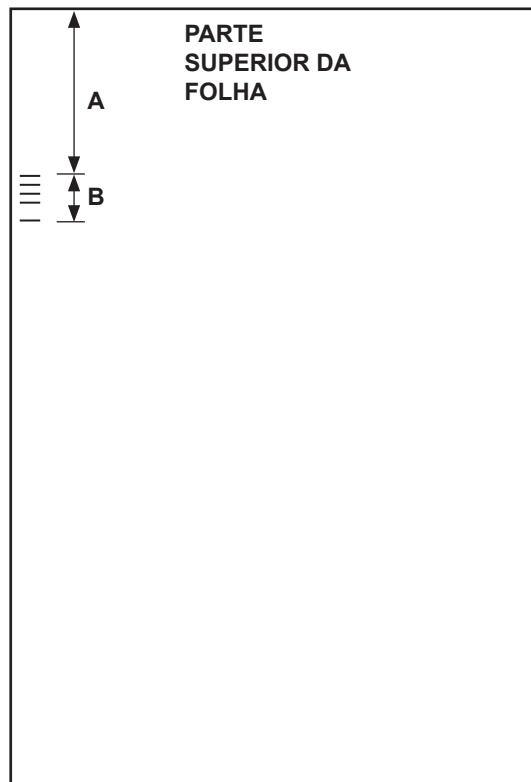

Definir uma Área Livre

1. Quando solicitado pela máquina, meça e insira a distância (A) da margem superior da folha até o ponto após o material impresso onde você quer que a máquina INICIE a leitura.
2. Quando solicitado pela máquina, meça e insira a distância (B) do ponto de início recém-definido até o ponto que você quer que o dispositivo de inserção PARE a leitura. Essa distância é chamada de Área Livre.

OBSERVAÇÕES:

- Configurar a Área Livre mais perto do início e fim das marcas OMR diminui a possibilidade de qualquer imperfeição ou impressão insatisfatória no material sendo interpretado como marcas.
- De maneira oposta, configurar a Área Livre muito longe do início e fim das marcas pode causar problemas se a posição (registro) da impressão no material variar.
- Uma boa orientação é limitar a Área Livre, mas sempre deixar, no mínimo 3/8 pol (9 mm) antes e depois das marcas.

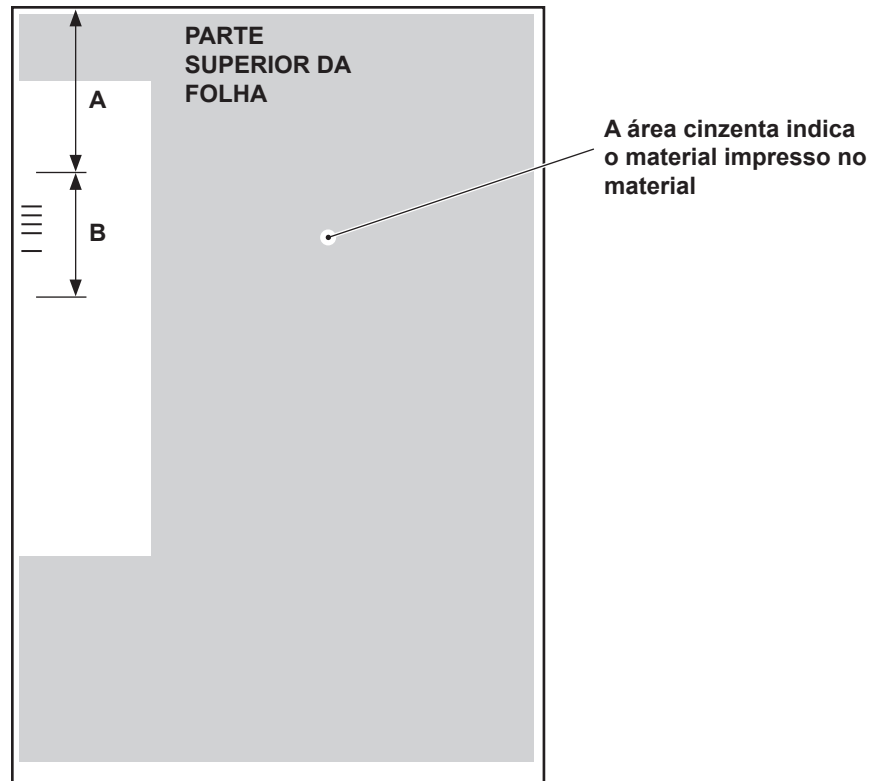

Informações adicionais

- A faixa de peso de papel para OMR é de 18 lb (70 g/m²) a 32 lb (120 g/m²).
- A ligação do alimentador funcionará somente se o operador iniciou com a folha correta (isto é, a ligação só pode ser feita com segurança em uma quebra de agrupamento). A ordem de alimentação e a ordem de impressão determinará se a ligação do alimentador é possível. Alguma forma de integridade de agrupamento (WAS ou MC) para assegurar que as peças corretas estejam nos agrupamentos corretos.
- A alimentação seletiva de folhas adicionais está sempre disponível até os limites máximos do dobrador (8 folhas de papel 80 g/m² ou o equivalente) ou 25 folhas em um envelope de correspondência.

Níveis das marcas BCR e OMR

Essa seção fornece breves descrições das marcas BCR e/ou OMR disponíveis. Há três níveis de leitura. Cada nível contém marcas específicas.

Nível Básico	Nível de Integridade Aprimorado	Nível de Operações Seletivas
Início do agrupamento (BOC)	Sequência de continuidade (WAS)	Selecionar Alimentação (SF)
Término do agrupamento (EOC)	Código de correspondência (MC)	Seleção de Envelopes (ES)
Referência (BM)	Número de Páginas (PC)	Selecionar Próximo (SN)
Soma de verificação (CS)	Número da Página (PN)	Colagem (SL)
Paridade (PAR)	ID do trabalho (JID)	Desviar Folhas (DVS)
Segurança (SAF)	Marcar Correspondência (MK)	
Ignorar (IGN)	String de Correspondência (MS)	
Sincronismo (TM)	Selecionar Quantidade (SQ)	
Desvio concluído (DVF)	Dados do Usuário (USR)	
Parar (ST)		

OBSERVAÇÃO: Você pode ou não ter todas essas marcas disponíveis, dependendo dos níveis de leitura OMR adquiridos. No entanto, se a leitura de código de barras estiver habilitada, todas essas opções estarão disponíveis.

A tela Sobre a Máquina exibe o nível de leitura que está habilitado no sistema. Siga as etapas abaixo para ir até essa tela:

1. Na tela Início, selecione **Menu>Ferramentas**.
2. Selecione **Sobre a Máquina**.

Uma das seguintes marcas *deve* estar presente *e deve* estar marcada com "Está no controle" no sistema: EOC, BOC, PC ou MC.

- EOC é a mais frequentemente marcada como "Está no controle".
- Aplicam-se restrições adicionais para BOC e MC quando marcadas como "Está no controle".

Nível Básico

O nível Básico de leitura contém marcas que controlam e verificam se há erros em um agrupamento.

As seguintes marcas realizam as funções de controle básico, indicando o início, o fim e como controlar um agrupamento.

Marcos	Finalidade
BOC - Início do agrupamento	<p>Essa marca indica que esta folha é a primeira a ser alimentada em um conjunto. Ela só pode ser <i>selecionada uma vez no código</i>.</p> <p>OBSERVAÇÕES:</p> <ul style="list-style-type: none"> Quando a marca BOC é usada em conjunto com HCSFs, ela pode ser a marca de controle. Nesse caso, a configuração de leitura deve indicar que a opção "Conteúdo em Linha com as Marcas" está definida para "Sim" para habilitar a funcionalidade. Além disso, o upstream mais distante do HCSF <i>deve</i> ser usado. Atualmente, se a marca BOC estiver no controle, a opção "Conteúdo em Linha com as Marcas" deve ser definida para "Sim" e as configurações de localização da marca devem ser inseridas no sistema.
EOC - Término do agrupamento	<p>Essa marca de controle normal indica que esta folha é a última no conjunto que será alimentado. Ela é colocada em todas as folhas, <i>exceto</i> na última folha de um conjunto (ausente), ou <i>somente</i> na última folha de um conjunto (presente).</p> <p>OBSERVAÇÃO: A opção ausente é preferida, pois isso reduz a possibilidade que um erro de leitura cause duas Correspondências combinadas em um envelope.</p>

Nível Básico (continuação)

As marcas a seguir configuram um código legível e fornecem uma integridade de agrupamento básico.

Marcos	Finalidade
BM - Referência (Somente OMR)	É uma marca obrigatória em códigos OMR multimarcas para indicar o ponto de início do código. Verifica se o scanner está funcionando corretamente e o ajuda a detectar problemas de impressão. Essa marca deve ser a primeira ou a última marca do código e aparecerá no mesmo local em todas as páginas do conjunto.
CS - Soma de Verificação (Somente BCR)	Essa marca é usada nos códigos de barras Código 3 de 9 e Intercalado 2 de 5 para assegurar que o scanner está lendo o código inteiro corretamente.
PAR - Paridade (Somente OMR)	Essa marca é usada para verificar a integridade da leitura interna dos códigos OMR. Se houver um erro durante a leitura do código OMR e o cabeçote de leitura perder marcas ou encontrar marcas adicionais, a Paridade deve encontrar o erro. Além disso, adicionar uma marca de Paridade pode encontrar erros de orientação do papel. <ul style="list-style-type: none"> • Se houver um número par de marcas, a Paridade deve ser definida para <i>par</i>. • Se houver um número ímpar de marcas, a Paridade deve ser definida para <i>ímpar</i>. <p><i>Apenas uma marca de Paridade pode ser usada no código.</i></p>
SAF - Segurança (Somente OMR)	Essa marca aumenta a integridade da Correspondência. Ela deve estar no final do código oposto à marca Referência. Quando a marca Segurança é adicionada, a máquina trabalhará automaticamente fora do tamanho do código. Usar esse código torna a criação de trabalhos mais fácil. Caso contrário, ao criar um trabalho, a máquina pedirá o tamanho do código. <i>Essa marca não pode aparecer mais do que uma vez no código.</i> OBSERVAÇÃO: Se um código herdado tiver mais de uma marca de Segurança, você pode colocar uma marca Ignorar em seu lugar.

As marcas a seguir controlam as funções para Correspondências prontas.

Marcos	Finalidade
DVF - Desvio concluído	Essa marca indica que uma Correspondência específica deve ser liberada no local de classificação sem a colagem. É usada para garantir uma amostra de precisão em uma correspondência combinada, parar para quebras ZIP em correspondências pré-classificadas ou liberar Correspondências que exijam um manuseio especial adicional. Essa marca deve aparecer em todas as páginas de um conjunto marcado para liberação. Opções disponíveis: <ul style="list-style-type: none"> • Usar Quando: Presente ou Ausente.
ST - Parar	Essa marca é um recurso de processamento que diz para a máquina terminar a peça que está sendo processada e parar.

Nível Básico (continuação)

As seguintes marcas permitem que o sistema leia códigos OMR antigos ou de correntes.

Marcos	Finalidade
IGN(n) - Ignorar (Somente OMR)	Essa marca permite que o sistema ignore marcas não suportadas.
TM - Sincronismo (Somente OMR)	Essa marca é necessária em algumas máquinas para ler marcas OMR corretamente. Esse sistema NÃO precisa de marcas de Sincronismo, mas as marcas podem ser deixadas em um código existente e adicionará integridade a sua Correspondência. As marcas Sincronismo <i>podem aparecer mais de uma vez no código</i> e, se usadas, devem sempre estar <i>presentes</i> no código.

Nível de Integridade Aprimorado

O nível de Integridade Aprimorado de leitura contém marcas que aumentam a integridade de agrupamento.

Marcos	Finalidade
MC - Códigos de correspondência	Essa marca é usada para manter documentos de um agrupamento juntos e excluir documentos de outros agrupamentos. Aumenta/diminui por Correspondência e não por item. Ao usar o processamento baseado em arquivo, a marca Códigos de correspondência é necessária para identificar a Correspondência. Marcas de OMR: Até 17 marcas de Código de correspondência podem estar no código. Marcas BCR: O número máximo de bits para códigos de barras é 32.
PC - Número de Páginas	Essa marca é usada de duas formas diferentes: para indicar o número total de páginas em um agrupamento ou para programar uma quantidade para os itens que serão alimentados a partir de um alimentador específico. O número de páginas será a mesma em cada folha do conjunto. OBSERVAÇÃO: As marcas Número de Páginas e Número da Página podem ser usadas juntas para assegurar a integridade de agrupamento interno. Por exemplo, se o Número de Páginas e o Número da Página não coincidirem, o sistema reconhecerá que ocorreu um erro.
PN - Número da Página	Essa marca indica o número da página em um agrupamento. O sistema verifica a ordem das páginas e se há páginas ausentes ou adicionais no agrupamento. OBSERVAÇÃO: As marcas Número de Páginas e Número da Página podem ser usadas juntas para assegurar a integridade de agrupamento interno.
WAS - Sequência de continuidade	Esta marca é um sistema de numeração que usa uma codificação binária sequencial. Se houver uma página faltando ou se o conjunto ficar fora da ordem sequencial, o sistema interromperá o processamento e apresentará uma mensagem de erro. Use-a para manter toda a correspondência na ordem correta. Garante a integridade entre os agrupamentos. Marcas de OMR: Até 17 marcas Sequência de continuidade podem estar no código. Marcas BCR: O número máximo de bits para códigos de barras é 32.

Nível de Integridade Aprimorado (continuação)

SQ (Selecionar Quantidade):	Permite que o usuário, com marcas de leitura dedicadas no documento de controle, tenha mais do que uma inserção alimentada a partir de uma determinada bandeja da torre. Esse recurso trabalha como uma marca de leitura Número de Páginas sem que a inserção esteja no controle. Os itens da SQ podem ser apenas inserções e não folhas (isto é, somente os alimentadores de torre podem ser usados). Os itens da SQ não são propriamente lidos. Não há combinação entre os alimentadores.
JID (ID do trabalho)	A função ID do trabalho foi adicionada aos códigos de barras da Matriz de Dados C39, I25 e 2D, mas não está implementada como um recurso OMR. A ID do trabalho é uma função baseada em string em vez de uma função baseada em número, e é geralmente um número de 6 ou 8 dígitos que permanece constante durante todo o trabalho. Isso permite que ele seja usado para verificar todas as peças que são processadas e que pertencem ao mesmo trabalho. A ID do trabalho atua como uma string de correspondência mesmo quando não é executado baseado em arquivo. Se Peça de Teste for pressionado, a ID do trabalho será lida na primeira peça e então comparada com os números da ID do trabalho do restante da execução. Se o número da ID do trabalho mudar dentro de um mesmo trabalho, o sistema interromperá o processamento do material e exibirá um erro indicando uma divergência de ID do trabalho.
USR (Dados do Usuário)	Use a função do código de leitura "Definido pelo Usuário" para ignorar dados do cliente no final de um código de barras. Exemplo: um cliente poderia colocar um número de conta no final do código de barras. No momento, não é possível processar esses dados, mas com o uso da função USR é possível considerar os dígitos no final do código de barras.
MK (Marcar Correspondência)	A função de marcar correspondência ativa o marcador de margens nos dispositivo de colagem de correspondências. Esse recurso é usado para marcar o lado dos envelopes que sai do dispositivo de inserção pelo caminho superior. O sistema do dispositivo de inserção não tem a capacidade de marcar envelopes tipo catálogo maiores que saem do sistema pelo caminho inferior.
MS (String de Correspondência)	Essa marca é usada para manter os documentos de um agrupamento juntos, de forma similar ao código de correspondência, exceto que essa função permite caracteres alfanuméricos.

Nível de Operações Seletivas

O nível de Operações Seletivas de leitura contém marcas que fornecem instruções de alimentação especial.

Marcos	Finalidade
DVS - Desviar Folhas	Quando presente, essa marca indica que o acúmulo no Acumulador Pré-dobra deve ser desviado para o compartimento de desvio sem dobrar ou concluir a montagem.
ES - Seleção de Envelope	Quando presente, essa marca indica que a seleção dinâmica de envelopes deve ocorrer.
SL - Colagem	Essa marca indica que o sistema deve colar uma Correspondência. Não afeta por onde a Correspondência deixa o sistema. As marcas de colagem podem ser presentes ou ausentes. <ul style="list-style-type: none"> Se Colagem estiver definido para <i>presente</i> e a marca Colagem estiver em um item, a Correspondência será colada. Um item sem a marca Colagem não será colado. Se Colagem estiver definido para <i>ausente</i> e a marca Colagem estiver em um item, a Correspondência não será colada. Um item sem a marca Colagem será colado. DICA: Essa marca é útil quando os materiais precisam ser colocados manualmente em um envelope.
SF(n) - Selecionar Alimentação	Essas marcas instruem a máquina para selecionar o material de determinados alimentadores. Até nove marcas Selecionar Alimentação podem estar no código. Somente um item em um trabalho pode conter informações de seleção de alimentação; esse item deve estar no primeiro item lido no trabalho. Todas as folhas ou inserções de um único agrupamento devem ser marcadas com o mesmo padrão de seleção de alimentação. As marcas Selecionar Alimentação podem ser presentes ou ausentes.
SN(n) - Selecionar Próximo	Essa marca funciona de maneira similar à marca Selecionar Alimentação, mas se aplica à próxima Correspondência no trabalho. Essa marca é fornecida para compatibilidade com os dispositivos de inserção SECAP™ mais antigos. As marcas Selecionar Próximo podem ser presentes ou ausentes.

Esta página está intencionalmente em branco.

Apêndice A • Glossário

Termos básicos	A-2
Referências de materiais	A-2
Funções da máquina	A-3
Glossário de Ícones	A-4
Ícones de Envelopes	A-4
Ícones de dobra	A-5
Ícones de Folhas	A-5
Ícones de Inserções	A-6
Ícones de Atribuição de Alimentador	A-7
Outros ícones	A-7

Termos básicos

A tabela a seguir apresenta e define os termos usados nas telas do sistema e neste Guia do Operador.

Referências de materiais

Folha Adicional - Folhas adicionais podem ser adicionadas à correspondência. Cada uma será colocada no envelope atrás do Documento de Controle.

Documento de Controle - Essa folha normalmente contém o endereço de destino. Essa folha será posicionada mais próxima à janela do envelope ou na face frontal de um envelope sem janela.

Relaciona-se com:

- Uso de OMR e código de barras, e
- Peça com endereço em trabalhos sem OMR.

Ventilar - O processo de folhear uma pilha de material para separar os itens antes de carregá-los.

Alimentador - Objeto em que o material é carregado para ser puxado para o dobrador/dispositivo de inserção para processamento.

Tipos de Dobras - O dobrador oferece estas opções:

- *Dobra C* - Também conhecido como dobra "padrão".
- *Dobra Z* - Também conhecido como dobra "sanfonada".
- *Dobra simples* - Uma dobra aplicada (geralmente dobrada no meio).
- *Dobra Dupla* - Dobrada na metade e então dobrada na metade novamente.
- *Sem Dobra* - Nenhuma dobra presente.

Inserção - Um item que não requer dobra antes de ser colocado em um envelope. Há cinco tipos de inserção:

- *Envelope de Resposta* - Um envelope colocado no Envelope Externo com o conteúdo restante da Correspondência
- *Livreto* - Um item com uma margem encadernada dobrada e grampeada.
- *Recibo* - Uma peça de espessura simples de papel ou cartão. Dupla folha é ativada por padrão para esse item.
- *Cartão de Resposta* - Uma peça de espessura simples de papel. Dupla folha é desativada por padrão para esse item.
- *Inserção Pré-dobrada* - Uma folha dobrada antes de ser carregada e que não requer dobras adicionais pela máquina.

Correspondência - Um artigo de correspondência montado simples, geralmente um envelope com seu conteúdo ordenado corretamente.

Alimentação Manual - Conjuntos de folhas grampeados ou não alimentados manualmente.

Envelope Externo - O envelope que contém todos os itens colocados nele pela máquina.

Ordem de Impressão - Refere-se a:

- Folhas impressas em uma sequência agrupada (ou seja, página 1, página 2, página 3; página 1, página 2, página 3; etc.), *ou*
- Folhas avulsas impressas em uma ordem de correspondência predefinida.

Termos básicos (continuação)

Folha - Uma peça avulsa de papel que precisará ser dobrada pela máquina antes de ser colocada em um envelope. Na Árvore de Ícones de Correspondência, o ícone de folha representa uma pilha de folhas avulsas ou uma pilha de conjuntos de folhas pré-agrupados.

Shingle - O método de carregar inserções em um Alimentador de uma maneira sobreposta parcialmente, como telhas em um telhado.

Pilha - Uma pilha de papel, como a recebida da impressora. Uma Pilha pode consistir em várias Folhas individuais ou vários conjuntos pré-agrupados.

Bandeja - Um suporte de itens removível. Por exemplo, de folhas ou de inserções.

Funções da máquina

Código de barras - Um código impresso usado para transmitir informações ao sistema através da leitura óptica do documento.

Dupla Folha - Detecta a alimentação incorreta de uma única folha ou inserção. O sistema detecta se ela está alimentando duas ou mais folhas quando somente uma deveria ser alimentada.

Tela Início - A tela inicial exibida após a inicialização. A partir dessa tela, você pode funcionar a máquina, selecionar um trabalho pré-programado e entrar nas funções de menu.

Árvore de Ícones de Correspondência - Um gráfico que ocupa o lado esquerdo do monitor e contém ícones/pequenas imagens que representam os itens que constituem a correspondência atualmente selecionada. Também indica a localização do alimentador onde cada item precisa ser colocado.

Marcas OMR - As linhas nas Folhas/Inserções que correspondem à comandos de controle do sistema. As marcas OMR asseguram que as Folhas/Inserções que pertencem a uma mesma correspondência permaneçam juntas conforme percorrem o seu caminho através do caminho do papel até o envelope externo.

Personalizado - Refere-se à folha superior que contém o endereço que será mostrado no envelope com janela e/ou uma folha ou inserção que contém informações únicas.

Peça de Teste - As peças de teste são feitas pela máquina antes de a operação automática ser iniciada. As peças de teste permitem que a máquina se calibre e que o conteúdo da Correspondência seja verificado. As Peças de Teste que não vão para o empilhador não são contadas.

Glossário de Ícones

A tabela nesta seção fornece as descrições dos vários ícones que você verá na tela do monitor.

Linhas cinzas claras em um ícone representam recursos que você não pode ver. (Por exemplo, a aba no lado inverso de um envelope.)

Linhas escuras em um ícone representam recursos que você pode claramente ver.

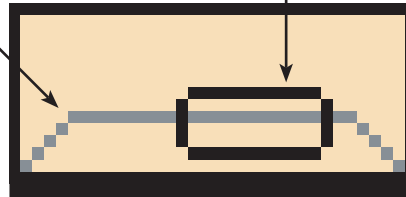

Quando aplicável, a margem mais escura de um ícone é a margem que será alimentada primeiro no sistema.





Ícones de Envelopes

	Alimentador de Torre Orientação: aba para baixo, aba primeiro.	HCEF* Orientação: aba para baixo, aba por último.
Envelope de Carta sem Janela		
Envelope de Aba Padrão com Janela		
Envelope de Carta de Aba Frontal com Janela		
Envelope de Carta de Aba Inferior com Janela		
Envelope de Correspondência sem Janela		N/D
Envelope de Correspondência de Aba Padrão com Janela		N/D
Envelope de Correspondência de Aba Frontal com Janela		N/D
Envelope de Correspondência de Aba Inferior com Janela		N/D

































Alimentador de Envelopes de Alta Capacidade (HCEF)

**Glossário
de Ícones
(continuação)**

Ícones de dobra



















				
Sem Dobra	Dobra C	Dobra Z	Dobra Simples	Dobra Dupla



Ícones de Folhas



	Orientação: face para cima, parte superior primeiro.	Orientação: face para cima, parte inferior primeiro.	Orientação: face para baixo, parte superior primeiro.	Orientação: face para baixo, parte inferior primeiro.
Folha, Não Personalizada				
Folha, Endereço na Parte Superior				
Folha, Endereço no Meio				
Folha, Endereço na Parte Inferior				
Múltiplas Folhas, Não Personalizada				
Múltiplas Folhas, Endereço na Parte Superior				
Múltiplas Folhas, Endereço no Meio				
Múltiplas Folhas, Endereço na Parte Inferior				

Glossário de Ícones (continuação)

Ícones de Inserções

	Orientação: face para cima, parte superior primeiro.	Orientação: face para cima, parte inferior primeiro.	Orientação: face para baixo, parte superior primeiro.	Orientação: face para baixo, parte inferior primeiro.
Recibo ou Inserção Comum				
Envelope de Resposta		N/D	N/D	N/D
Cartão de Resposta				
Múltiplos Recibos ou Inserções Comuns				
Múltiplos Envelopes de Resposta		N/D	N/D	N/D
Múltiplos Cartões de Resposta				



	Orientação: margem fechada primeiro.
Inserção Pré-Dobrada	
Múltiplas Inserções Pré-Dobradas	

	Orientação: margem encadernada primeiro.
Livreto de Carta	
Múltiplos Livretos de Carta	

Glossário de Ícones (continuação)

Ícones de Atribuição de Alimentador





A atribuição de alimentador é indicada por uma letra em um quadrado cinza à direita do ícone do item do trabalho na Árvore de Ícones de Correspondência. A letra que aparece no quadrado azul irá variar dependendo do alimentador atribuído.

- **Atribuição de Alimentador Único** é indicado por um quadrado cinza. 
- **Atribuição de Alimentador Vinculado** é indicado por dois quadrados cinzas. 

OBSERVAÇÃO: A tabela abaixo fornece uma lista de todas as atribuições de alimentador possíveis. Os alimentadores disponíveis irão variar dependendo da configuração do sistema.

Letra do alimentador	Local	Posição
A	Torre do Alimentador	Alimentador inferior esquerdo
B	Torre do Alimentador	Alimentador inferior direito
C	Torre do Alimentador	Alimentador superior esquerdo
D	Torre do Alimentador	Alimentador superior direito
G	Alimentador de Envelopes de Alta Capacidade (HCEF)	N/D
J	Alimentador de Folhas de Alta Capacidade 1 (HCSF)	Alimentador inferior
K	Alimentador de Folhas de Alta Capacidade 1 (HCSF)	Alimentador superior
L	Alimentador de Folhas de Alta Capacidade 2 (HCSF)	Alimentador inferior
M	Alimentador de Folhas de Alta Capacidade 2 (HCSF)	Alimentador superior
X	Alimentador Personalizado	N/D
Z	Impressora Associada	N/D

Outros ícones

Ícone de Erro - aparece em mensagens pop-up na tela do monitor. Indica que a mensagem é uma mensagem de erro.	
Ícone de Aviso - aparece em mensagens pop-up na tela do monitor. Indica que a mensagem é uma mensagem de aviso.	
Ícone de Colagem Ativa - aparece na Árvore de Ícones de Correspondência se a colagem estiver ativa. Ícone de Colagem Segura - aparece na Árvore de Ícones de Correspondência se a colagem segura estiver ativa.	
Ícone de Dupla Folha - aparece na Árvore de Ícones de Correspondência se a detecção de dupla folha estiver ativa.	

Esta página está intencionalmente em branco.

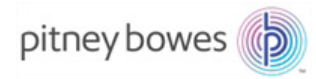

3001 Summer Street
Stamford, CT 06926-0700
www.pitneybowes.com

SV63136_PT Rev. A
© 2015 Pitney Bowes Inc.
Todos os Direitos Reservados