

Mai 2019

**OPEX**<sup>®</sup>  
CORPORATION

**OMATION**  
SERIES 210™ ENVELOPENER<sup>®</sup>

## Omotion Series 210™ Envelopener<sup>®</sup> Bedienerhandbuch

92769110M-DE

Revision 19-01

Übersetzung der Originalanleitung



This PDF has been created for exclusive use for  
Pitney Bowes

This PDF has been created for exclusive use for  
Pitney Bowes

Omotion Series 210™ Envelopener<sup>®</sup>



**ACHTUNG**

Vor der Inbetriebnahme dieser Anlage ist diese Anleitung sorgfältig zur Kenntnis zu nehmen. Bewahren Sie eine aktuelle Version zu Nachschlagezwecken auf.

© 2019 OPEX<sup>®</sup> Corporation

Alle Rechte vorbehalten. Dieses Dokument wurde von OPEX zum Gebrauch der Kunden, Partner und Händler des Unternehmens erstellt. Kein Teil dieser Materialien darf ohne die ausdrückliche und schriftliche Zustimmung der OPEX Corporation reproduziert, veröffentlicht oder in einer Datenbank bzw. einem Abrufsystem gespeichert werden, es sei denn, es handelt sich um eine bestimmungsgemäße Verwendung.

May 2019



## Omatation Series 210™ Envelopener® Operator Manual

92769110M-EN

Revision 19-01

Translation of Original Instructions



This PDF has been created for exclusive use for  
Pitney Bowes

This PDF has been created for exclusive use for  
Pitney Bowes

Omatation Series 210™ Envelopener®



**WARNING**

Read this manual thoroughly before attempting to operate this equipment.  
Keep a current copy for your reference.

© 2019 OPEX® Corporation

All rights reserved. This document is provided by OPEX for use by their customers, partners and dealers. No portion of these materials may be reproduced, published, or stored in a database or retrieval system, other than for its intended use without the express, written consent of OPEX Corporation.

---

---

## 0.1. So erreichen Sie OPEX

---

---

### **Für technische Fragen:**

OPEX Technical Support  
835 Lancer Drive  
Moorestown, NJ 08057 USA

Nord- und Lateinamerika: 1 800 673 9288 -ODER- 856 727 1950

EMEA: +1 800 673 9288

Australien: +1 800 945247

<https://www.opex.com/support-service>

Bitte halten Sie die Modellbezeichnung und die Seriennummer des Produkts bereit (siehe „[Positionen der Geräteseriennummer](#)“ auf Seite 34).

### **Für andere Anfragen:**

OPEX® Corporation  
305 Commerce Dr.  
Moorestown, NJ 08057-4234 USA  
Tel: +1 856 727 1100  
Fax: +1 856 727 1955  
<https://www.opex.com/>

Im Falle von Fehlern, Ungenauigkeiten oder anderen Problemen oder Anliegen in Verbindung mit diesem Dokument wenden Sie sich bitte per E-Mail an die technischen Autoren von OPEX: [GroupTechwriters@opex.com](mailto:GroupTechwriters@opex.com)

Wenn Sie Hilfe bei Problemen im Zusammenhang mit der Website [opexservice.com](http://opexservice.com) benötigen, wenden Sie sich bitte per E-Mail an die OPEX Web Developers: [GroupWebDev@opex.com](mailto:GroupWebDev@opex.com)

---

---

## 0.1. Contacting OPEX

---

---

### **For technical support:**

OPEX Technical Support  
835 Lancer Drive  
Moorestown, NJ 08057 USA

Americas: 1 800.673.9288 -OR- 856.727.1950

EMEA: +1 800.673.9288

Australia: +1 800.945247

<https://www.opex.com/support-service>

Please have the model name and serial number of the product ready (see [“Equipment Serial Number Locations” on page 34](#)).

### **For other inquiries:**

OPEX® Corporation  
305 Commerce Dr.  
Moorestown, NJ 08057-4234 USA  
Tel: +1 856.727.1100  
Fax: +1 856.727.1955  
<https://www.opex.com/>

If you find errors, inaccuracies, or any other issues or concerns with this document, please contact the OPEX Technical Writers via email at:

[GroupTechwriters@opex.com](mailto:GroupTechwriters@opex.com)

For help with opexservice.com website-related issues, please contact the OPEX Web Developers via email at: [GroupWebDev@opex.com](mailto:GroupWebDev@opex.com)



## 0.2. EG-Konformitätserklärung Australien: AU



### EU-Konformitätserklärung OM210


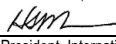
Die alleinige Verantwortung für die Ausstellung dieser Konformitätserklärung trägt der Hersteller.

<b>1.0</b>	<b>Hersteller</b>	NAME	OPEX Corporation
		ADRESSE	305 Commerce Drive, Moorestown, NJ 08057, USA
<b>2.0</b>	<b>Technische Datei</b>	Die technischen Unterlagen wurden gemäß Anhang VII Teil B der Maschinenrichtlinie erstellt. Die technischen Unterlagen werden bei begründeter Aufforderung von einer zuständigen nationalen Behörde an unseren Beauftragten zur Verfügung gestellt:	
		NAME	OPEX Corporation
		ADRESSE	Level 12, 225 George Street Sydney, NSW 2000 Australien
<b>3.0</b>	<b>Beschreibung und Identifikation</b>	Beschreibung	Kuvertöffner
		Modell	OM210
		Seriennummer	
		Baujahr	Ab 2019
<b>4.0</b>	<b>Richtlinien</b>	2014/35/EU	Niederspannungsrichtlinie
		2014/30/EU	Richtlinie über die elektromagnetische Verträglichkeit
		2011/65/EU	RoHS-2-Richtlinie
		2015/863/EU	Delegierte RoHS-3-Richtlinie
<b>5.0</b>	<b>Verwendete harmonisierte Normen</b>	CISPR 14-1 Ed 5.2:2011	Störaussendungen
		CISPR 14-1 Ed 5.2:2011	Leitungsgeführte Störaussendungen AC-Netzspannung
		IEC 61000-3-2:2014	Oberschwingungsströme
		IEC 61000-3-3:2013	Flicker
		IEC 61000-4-2:2008	Prüfung der Störfestigkeit gegen die Entladung statischer Elektrizität
		IEC 61000-4-3:2006, IEC 61000-4-3:2006/AMD1:2007 IEC 610004-3:2006/AMD2:2010	Prüfung der Störfestigkeit gegen hochfrequente elektromagnetische Felder
		IEC 61000-4-4:2012	Prüfung der Störfestigkeit gegen schnelle transiente elektrische Störgrößen/Burst
		IEC 61000-4-5:2014	Prüfung der Störfestigkeit gegen Stoßspannungen
		IEC 61000-4-6:2013	Prüfung der Störfestigkeit gegen leitungsgeführte Störgrößen, induziert durch hochfrequente Felder
		IEC 61000-4-11:2004	Prüfungen der Störfestigkeit gegen Spannungseinbrüche, Kurzzeitunterbrechungen und Spannungsschwankungen
<b>6.0</b>	<b>Verwendete technische Normen</b>	CISPR 14-1:2005Ed.5+A1;C1;A2	Electromagnetic Compatibility Requirements For Household Appliances, Electric Tools And Similar Apparatus Part 1: Emission
		CISPR 14-2:2015Ed.2	Electromagnetic Compatibility - Requirements For Household Appliances, Electric Tools And Similar Apparatus - Part 2: Immunity - Product Family Standard
		IEC 61000-3-2:2014 F. 4	Elektromagnetische Verträglichkeit (EMV) – Teil 3-2: Grenzwerte – Grenzwerte für Oberschwingungsströme (Geräte-Eingangsstrom <= 16 A je Leiter)
		IEC 61000-3-3:2013 F. 3	Elektromagnetische Verträglichkeit (EMV) – Teil 3-3: Grenzwerte – Begrenzung von Spannungsänderungen, Spannungsschwankungen und Flicker in öffentlichen Niederspannungs- Versorgungsnetzen für Geräte mit einem Bemessungsstrom <= 16 A je Leiter, die keiner Sonderanschlussbedingung unterliegen
		FCC 47CFR: (Part 15 Subpart B) Title 47 CFR Part 15 Subpart B	Unintentional Radiators
		FCC 47CFR PT 15 SPT B Issued: 2013/01/28 Title 47 CFR Part 15 Subpart B:	Unintentional Radiators
		IEC 62368-1:2014 F. 2 +C1	Einrichtungen für Audio/Video-, Informations- und Kommunikationstechnik – Teil 1: Sicherheitsanforderungen
		ISO 7779 Ausgabe: 01.08.1999	Akustik – Geräuschemissionsmessung an Geräten der Informations- und Telekommunikationstechnik – Zweite Fassung; Änderung 1: 3.01.2003
<b>7.0</b>	<b>Genehmigung</b>	Der Unterzeichner erklärt hiermit, dass das vorgenannte Gerät den vorstehenden Richtlinien und Normen entspricht.	
		Ausstellungsort:	Moorestown, NJ, USA
		Ausstellungsdatum:	19. März 2019
		Genehmigt	Scott Maurer, 
		Titel	Leiter der internationalen Abteilung

Zeichnung: 92701xx-Doc-FR

Revision: 0.1

## 0.2. EC Declaration of Conformity Australia: AU

		<b>EU Declaration of Conformity</b> <b>OM210</b>	
		This declaration of conformity is issued under the sole responsibility of the manufacturer.	
1.0	Manufacturer	NAME	OPEX Corporation
		ADDRESS	305 Commerce Drive, Moorestown, NJ 08057, USA
2.0	Technical File	Technical documentation is compiled in accordance with Part B of Annex VII of the machinery directive. This documentation is available on a reasoned request by appropriate national authority to our authorized representative:	
		NAME	OPEX Business Machines Pty Ltd
		ADDRESS	Level 12, 225 George Street Sydney, NSW 2000 Australia
3.0	Description and identification	Description	Envelope Opener
		Model	OM210
		Serial Number	
		Year Manufactured	From 2019
4.0	Directives	2014/35/EU	Low Voltage Directive
		2014/30/EU	Electromagnetic Compatibility Directive
		2011/65/EU	RoHS 2 Directive
		2015/863/EU	RoHS 3 amendment
5.0	Harmonized Standards used	CISPR 14-1 Ed 5.2:2011	Radiated Emissions
		CISPR 14-1 Ed 5.2:2011	AC Mains Conducted Emissions
		IEC 61000-3-2:2014	Harmonics
		IEC 61000-3-3:2013	Flicker
		IEC 61000-4-2:2008	Electro-Static Discharge Immunity Test
		IEC 61000-4-3:2006, IEC 61000-4-3:2006/AMD1:2007 IEC 61000-4-3:2006/AMD2:2010	Radiated, Radio-Frequency, Electromagnetic Immunity
		IEC 61000-4-4:2012	Electrical Fast Transient/Burst Immunity Test
		IEC 61000-4-5:2014	Immunity to Surges
		IEC 61000-4-6:2013	Conducted, Radio-Frequency, Electromagnetic Immunity Test
		IEC 61000-4-11:2004	Voltage Dips/Interruptions Immunity Test
6.0	Technical Standards used	CISPR 14-1:2005Ed.5+A1;C1;A2	Electromagnetic Compatibility Requirements For Household Appliances, Electric Tools And Similar Apparatus Part 1: Emission
		CISPR 14-2:2015Ed.2	Electromagnetic Compatibility - Requirements For Household Appliances, Electric Tools And Similar Apparatus - Part 2: Immunity - Product Family Standard
		IEC 61000-3-2:2014 Ed.4	Electromagnetic Compatibility (EMC) - Part 3-2: Limits - Limits for Harmonic Current Emissions (Equipment Input Current <= 16 A per Phase)
		IEC 61000-3-3:2013 Ed.3	Electromagnetic Compatibility (EMC) - Part 3-3: Limits - Limitation of Voltage Changes, Fluctuations and Flicker in Public Low-Voltage Supply Systems for Equipment with Rated Current <=16A Per Phase and not Subject to Conditional Connection
		FCC 47CFR: (Part 15 Subpart B) Title 47 CFR Part 15 Subpart B	Unintentional Radiators
		FCC 47CFR PT 15 SPT B Issued: 2013/01/28 Title 47 CFR Part 15 Subpart B:	Unintentional Radiators
		IEC 62368-1:2014 Ed.2 +C1	Audio/Video, Information And Communication Technology Equipment - Part 1: Safety Requirements
		ISO 7779 Issued:1999/08/01	Acoustics - Measurement of Airborne Noise Emitted by Information Technology and Telecommunications Equipment-Second Edition; Amendment 1: 3/01/2003
7.0	Approval	Place of issue	Moorestown, NJ, USA
		Date of issue	Mar 19, 2019
		Authorized	Scott Maurer, 
		Title	President, International Division
Drawing: 92701xx-DoC-AU		Revision: 0.1	

This PDF has been created for exclusive use for Pitney Bowes

This PDF has been created for exclusive use for Pitney Bowes

## 0.3. EG-Konformitätserklärung Frankreich: FR



### EU-Konformitätserklärung OM210


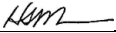
Die alleinige Verantwortung für die Ausstellung dieser Konformitätserklärung trägt der Hersteller.

1.0	Hersteller	NAME	OPEX Corporation
		ADRESSE	305 Commerce Drive, Moorestown, NJ 08057, USA
2.0	Technische Datei	Die technischen Unterlagen wurden gemäß Anhang VII Teil B der Maschinenrichtlinie erstellt. Die technischen Unterlagen werden bei begründeter Aufforderung von einer zuständigen nationalen Behörde an unseren Beauftragten zur Verfügung gestellt:	
		NAME	OPEX Corporation
		ADRESSE	Les Fjords – Bâtiment Vega 19, avenue de Norvège ZA de Courtboeuf 91140 Villebon-sur-Yvette, Frankreich
3.0	Beschreibung und Identifikation	Beschreibung	Kuvertöffner
		Modell	OM210
		Seriennummer	
		Baujahr	Ab 2019
4.0	Richtlinien	2014/35/EU	Niederspannungsrichtlinie
		2014/30/EU	Richtlinie über die elektromagnetische Verträglichkeit
		2011/65/EU	RoHS-2-Richtlinie
		2015/863/EU	Delegierte RoHS-3-Richtlinie
5.0	Verwendete harmonisierte Normen	CISPR 14-1 Ed 5.2:2011	Störaussendungen
		CISPR 14-1 Ed 5.2:2011	Leitungsgeführte Störaussendungen AC-Netzspannung
		IEC 61000-3-2:2014	Oberschwingungsströme
		IEC 61000-3-3:2013	Flicker
		IEC 61000-4-2:2008	Prüfung der Störfestigkeit gegen die Entladung statischer Elektrizität
		IEC 61000-4-3:2006, IEC 61000-4-3:2006/AMD1:2007 IEC 610004-3:2006/AMD2:2010	Prüfung der Störfestigkeit gegen hochfrequente elektromagnetische Felder
		IEC 61000-4-4:2012	Prüfung der Störfestigkeit gegen schnelle transiente elektrische Störgrößen/Burst
		IEC 61000-4-5:2014	Prüfung der Störfestigkeit gegen Stoßspannungen
		IEC 61000-4-6:2013	Prüfung der Störfestigkeit gegen leitungsgeführte Störgrößen, induziert durch hochfrequente Felder
IEC 61000-4-11:2004	Prüfungen der Störfestigkeit gegen Spannungseinbrüche, Kurzzeitunterbrechungen und Spannungsschwankungen		
6.0	Verwendete technische Normen	CISPR 14-1:2005Ed.5+A1;C1;A2	Electromagnetic Compatibility Requirements For Household Appliances, Electric Tools And Similar Apparatus Part 1: Emission
		CISPR 14-2:2015Ed.2	Electromagnetic Compatibility - Requirements For Household Appliances, Electric Tools And Similar Apparatus - Part 2: Immunity - Product Family Standard
		IEC 61000-3-2:2014 F. 4	Elektromagnetische Verträglichkeit (EMV) – Teil 3-2: Grenzwerte – Grenzwerte für Oberschwingungsströme (Geräte-Eingangsstrom <= 16 A je Leiter)
		IEC 61000-3-3:2013 F. 3	Elektromagnetische Verträglichkeit (EMV) – Teil 3-3: Grenzwerte – Begrenzung von Spannungsänderungen, Spannungsschwankungen und Flicker in öffentlichen Niederspannungs- Versorgungsnetzen für Geräte mit einem Bemessungsstrom <= 16 A je Leiter, die keiner Sonderanschlussbedingung unterliegen
		FCC 47CFR: (Part 15 Subpart B) Title 47 CFR Part 15 Subpart B	Unintentional Radiators
		FCC 47CFR PT 15 SPT B Issued: 2013/01/28 Title 47 CFR Part 15 Subpart B:	Unintentional Radiators
		IEC 62368-1:2014 F. 2 +C1	Einrichtungen für Audio/Video-, Informations- und Kommunikationstechnik – Teil 1: Sicherheitsanforderungen
		ISO 7779 Ausgabe: 01.08.1999	Akustik – Geräuschemissionsmessung an Geräten der Informations- und Telekommunikationstechnik – Zweite Fassung; Änderung 1: 3.01.2003
7.0	Genehmigung	Der Unterzeichner erklärt hiermit, dass das vorgenannte Gerät den vorstehenden Richtlinien und Normen entspricht.	
		Ausstellungsort:	Moorestown, NJ, USA
		Ausstellungsdatum:	19. März 2019
		Genehmigt	Scott Maurer, 
		Titel	Leiter der internationalen Abteilung

Zeichnung: 92701xx-Doc-FR

Revision: 0.1

## 0.3. EC Declaration of Conformity France: FR

		<b>EU Declaration of Conformity</b> <b>OM210</b>	
		This declaration of conformity is issued under the sole responsibility of the manufacturer.	
1.0	Manufacturer	NAME	OPEX Corporation
		ADDRESS	305 Commerce Drive, Moorestown, NJ 08057, USA
2.0	Technical File	Technical documentation is compiled in accordance with Part B of Annex VII of the machinery directive. This documentation is available on a reasoned request by appropriate national authority to our authorized representative:	
		NAME	OPEX Corporation
		ADDRESS	Les Fjords - Bâtiment Vega 19, avenue de Norvège ZA de Courtaboeuf 91140 Villebon-sur-Yvette, France
3.0	Description and identification	Description	Envelope Opener
		Model	OM210
		Serial Number	
		Year Manufactured	From 2019
4.0	Directives	2014/35/EU	Low Voltage Directive
		2014/30/EU	Electromagnetic Compatibility Directive
		2011/65/EU	RoHS 2 Directive
		2015/863/EU	RoHS 3 amendment
5.0	Harmonized Standards used	CISPR 14-1 Ed 5.2:2011	Radiated Emissions
		CISPR 14-1 Ed 5.2:2011	AC Mains Conducted Emissions
		IEC 61000-3-2:2014	Harmonics
		IEC 61000-3-3:2013	Flicker
		IEC 61000-4-2:2008	Electro-Static Discharge Immunity Test
		IEC 61000-4-3:2006, IEC 61000-4-3:2006/AMD1:2007 IEC 61000-4-3:2006/AMD2:2010	Radiated, Radio-Frequency, Electromagnetic Immunity
		IEC 61000-4-4:2012	Electrical Fast Transient/Burst Immunity Test
		IEC 61000-4-5:2014	Immunity to Surges
		IEC 61000-4-6:2013	Conducted, Radio-Frequency, Electromagnetic Immunity Test
		IEC 61000-4-11:2004	Voltage Dips/Interruptions Immunity Test
6.0	Technical Standards used	CISPR 14-1:2005Ed.5+A1;C1;A2	Electromagnetic Compatibility Requirements For Household Appliances, Electric Tools And Similar Apparatus Part 1: Emission
		CISPR 14-2:2015Ed.2	Electromagnetic Compatibility - Requirements For Household Appliances, Electric Tools And Similar Apparatus - Part 2: Immunity - Product Family Standard
		IEC 61000-3-2:2014 Ed.4	Electromagnetic Compatibility (EMC) - Part 3-2: Limits - Limits for Harmonic Current Emissions (Equipment Input Current <= 16 A per Phase)
		IEC 61000-3-3:2013 Ed.3	Electromagnetic Compatibility (EMC) - Part 3-3: Limits - Limitation of Voltage Changes, Fluctuations and Flicker in Public Low-Voltage Supply Systems for Equipment with Rated Current <=16A Per Phase and not Subject to Conditional Connection
		FCC 47CFR: (Part 15 Subpart B) Title 47 CFR Part 15 Subpart B	Unintentional Radiators
		FCC 47CFR PT 15 SPT B Issued: 2013/01/28 Title 47 CFR Part 15 Subpart B:	Unintentional Radiators
		IEC 62368-1:2014 Ed.2 +C1	Audio/Video, Information And Communication Technology Equipment - Part 1: Safety Requirements
		ISO 7779 Issued:1999/08/01	Acoustics - Measurement of Airborne Noise Emitted by Information Technology and Telecommunications Equipment-Second Edition; Amendment 1: 3/01/2003
7.0	Approval	I, the undersigned, hereby declare that the equipment specified above conforms to the above Directive(s) and Standard(s).	
		Place of issue	Moorestown, NJ, USA
		Date of issue	Mar 19, 2019
		Authorized	Scott Maurer, 
		Title	President, International Division
Drawing: 92701xx-DoC-FR		Revision: 0.1	

This PDF has been created for exclusive use for Pitney Bowes

This PDF has been created for exclusive use for Pitney Bowes

## 0.4. EG-Konformitätserklärung Deutschland: GR



### EU-Konformitätserklärung OM210


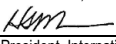
Die alleinige Verantwortung für die Ausstellung dieser Konformitätserklärung trägt der Hersteller.

<b>1.0 Hersteller</b>	NAME	OPEX Corporation
	ADRESSE	305 Commerce Drive, Moorestown, NJ 08057, USA
<b>2.0 Technische Datei</b>	Die technischen Unterlagen wurden gemäß Anhang VII Teil B der Maschinenrichtlinie erstellt. Die technischen Unterlagen werden bei begründeter Aufforderung von einer zuständigen nationalen Behörde an unseren Beauftragten zur Verfügung gestellt.	
	NAME	OPEX Corporation
	ADRESSE	Auf der Lug 8 71726 Benningen am Neckar Deutschland
<b>3.0 Beschreibung und Identifikation</b>	Beschreibung	Kuvertöffner
	Modell	OM210
	Seriennummer	
	Baujahr	Ab 2019
<b>4.0 Richtlinien</b>	2014/35/EU	Niederspannungsrichtlinie
	2014/30/EU	Richtlinie über die elektromagnetische Verträglichkeit
	2011/65/EU	RoHS-2-Richtlinie
	2015/863/EU	Delegierte RoHS-3-Richtlinie
<b>5.0 Verwendete harmonisierte Normen</b>	CISPR 14-1 Ed 5.2:2011	Störaussendungen
	CISPR 14-1 Ed 5.2:2011	Leitungsgeführte Störaussendungen AC-Netzspannung
	IEC 61000-3-2:2014	Oberschwingungsströme
	IEC 61000-3-3:2013	Flicker
	IEC 61000-4-2:2008	Prüfung der Störfestigkeit gegen die Entladung statischer Elektrizität
	IEC 61000-4-3:2006, IEC 61000-4-3:2006/AMD1:2007 IEC 610004-3:2006/AMD2:2010	Prüfung der Störfestigkeit gegen hochfrequente elektromagnetische Felder
	IEC 61000-4-4:2012	Prüfung der Störfestigkeit gegen schnelle transiente elektrische Störgrößen/Burst
	IEC 61000-4-5:2014	Prüfung der Störfestigkeit gegen Stoßspannungen
	IEC 61000-4-6:2013	Prüfung der Störfestigkeit gegen leitungsgeführte Störgrößen, induziert durch hochfrequente Felder
IEC 61000-4-11:2004	Prüfungen der Störfestigkeit gegen Spannungseinbrüche, Kurzzeitunterbrechungen und Spannungsschwankungen	
<b>6.0 Verwendete technische Normen</b>	CISPR 14-1:2005Ed.5+A1;C1;A2	Electromagnetic Compatibility Requirements For Household Appliances, Electric Tools And Similar Apparatus Part 1: Emission
	CISPR 14-2:2015Ed.2	Electromagnetic Compatibility - Requirements For Household Appliances, Electric Tools And Similar Apparatus - Part 2: Immunity - Product Family Standard
	IEC 61000-3-2:2014 F. 4	Elektromagnetische Verträglichkeit (EMV) – Teil 3-2: Grenzwerte – Grenzwerte für Oberschwingungsströme (Geräte-Eingangsstrom <= 16 A je Leiter)
	IEC 61000-3-3:2013 F. 3	Elektromagnetische Verträglichkeit (EMV) – Teil 3-3: Grenzwerte – Begrenzung von Spannungsänderungen, Spannungsschwankungen und Flicker in öffentlichen Niederspannungs- Versorgungsnetzen für Geräte mit einem Bemessungsstrom <= 16 A je Leiter, die keiner Sonderanschlussbedingung unterliegen
	FCC 47CFR: (Part 15 Subpart B) Title 47 CFR Part 15 Subpart B	Unintentional Radiators
	FCC 47CFR PT 15 SPT B Issued: 2013/01/28 Title 47 CFR Part 15 Subpart B:	Unintentional Radiators
	IEC 62368-1:2014 F. 2 +C1	Einrichtungen für Audio/Video-, Informations- und Kommunikationstechnik – Teil 1: Sicherheitsanforderungen
	ISO 7779 Ausgabe: 01.08.1999	Akustik – Geräuschemissionsmessung an Geräten der Informations- und Telekommunikationstechnik – Zweite Fassung; Änderung 1: 3.01.2003
<b>7.0 Genehmigung</b>	Der Unterzeichner erklärt hiermit, dass das vorgenannte Gerät den vorstehenden Richtlinien und Normen entspricht.	
	Ausstellungsort:	Moorestown, NJ, USA
	Ausstellungsdatum:	19. März 2019
	Genehmigt	Scott Maurer, 
	Titel	Leiter der internationalen Abteilung

Zeichnung: 92701xx-Doc-FR

Revision: 0.1

## 0.4. EC Declaration of Conformity Germany: GR

		<b>EU Declaration of Conformity</b> <b>OM210</b>			
		This declaration of conformity is issued under the sole responsibility of the manufacturer.			
1.0	Manufacturer	NAME	OPEX Corporation		
		ADDRESS	305 Commerce Drive, Moorestown, NJ 08057, USA		
2.0	Technical File	Technical documentation is compiled in accordance with Part B of Annex VII of the machinery directive. This documentation is available on a reasoned request by appropriate national authority to our authorized representative:			
		NAME	OPEX Corporation		
		ADDRESS	Auf der Lug 8 71726 Benningen am Neckar Germany		
3.0	Description and identification	Description	Envelope Opener		
		Model	OM210		
		Serial Number			
		Year Manufactured	From 2019		
4.0	Directives	2014/35/EU	Low Voltage Directive		
		2014/30/EU	Electromagnetic Compatibility Directive		
		2011/65/EU	RoHS 2 Directive		
		2015/863/EU	RoHS 3 amendment		
5.0	Harmonized Standards used	CISPR 14-1 Ed 5.2:2011	Radiated Emissions		
		CISPR 14-1 Ed 5.2:2011	AC Mains Conducted Emissions		
		IEC 61000-3-2:2014	Harmonics		
		IEC 61000-3-3:2013	Flicker		
		IEC 61000-4-2:2008	Electro-Static Discharge Immunity Test		
		IEC 61000-4-3:2006, IEC 61000-4-3:2006/AMD1:2007 IEC 61000-4-3:2006/AMD2:2010	Radiated, Radio-Frequency, Electromagnetic Immunity		
		IEC 61000-4-4:2012	Electrical Fast Transient/Burst Immunity Test		
		IEC 61000-4-5:2014	Immunity to Surges		
		IEC 61000-4-6:2013	Conducted, Radio-Frequency, Electromagnetic Immunity Test		
		IEC 61000-4-11:2004	Voltage Dips/Interruptions Immunity Test		
6.0	Technical Standards used	CISPR 14-1:2005Ed.5+A1;C1;A2	Electromagnetic Compatibility Requirements For Household Appliances, Electric Tools And Similar Apparatus Part 1: Emission		
		CISPR 14-2:2015Ed.2	Electromagnetic Compatibility - Requirements For Household Appliances, Electric Tools And Similar Apparatus - Part 2: Immunity - Product Family Standard		
		IEC 61000-3-2:2014 Ed.4	Electromagnetic Compatibility (EMC) - Part 3-2: Limits - Limits for Harmonic Current Emissions (Equipment Input Current <= 16 A per Phase)		
		IEC 61000-3-3:2013 Ed.3	Electromagnetic Compatibility (EMC) - Part 3-3: Limits - Limitation of Voltage Changes, Fluctuations and Flicker in Public Low-Voltage Supply Systems for Equipment with Rated Current <=16A Per Phase and not Subject to Conditional Connection		
		FCC 47CFR: (Part 15 Subpart B) Title 47 CFR Part 15 Subpart B	Unintentional Radiators		
		FCC 47CFR PT 15 SPT B Issued: 2013/01/28 Title 47 CFR Part 15 Subpart B:	Unintentional Radiators		
		IEC 62368-1:2014 Ed.2 +C1	Audio/Video, Information And Communication Technology Equipment - Part 1: Safety Requirements		
		ISO 7779 Issued:1999/08/01	Acoustics - Measurement of Airborne Noise Emitted by Information Technology and Telecommunications Equipment-Second Edition; Amendment 1: 3/01/2003		
		7.0	Approval	I, the undersigned, hereby declare that the equipment specified above conforms to the above Directive(s) and Standard(s).	
				Place of issue	Moorestown, NJ, USA
Date of issue	Mar 19, 2019				
Authorized	Scott Maurer, 				
Title	President, International Division				
Drawing: 92701xx-DoC-GR				Revision: 0.1	

This PDF has been created for exclusive use for Pitney Bowes

This PDF has been created for exclusive use for Pitney Bowes

## 0.5. EG-Konformitätserklärung Republik Irland: IR



### EU-Konformitätserklärung OM210

Die alleinige Verantwortung für die Ausstellung dieser Konformitätserklärung trägt der Hersteller.


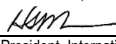
1.0	Hersteller	NAME	OPEX Corporation
		ADRESSE	305 Commerce Drive, Moorestown, NJ 08057, USA
2.0	Technische Datei	Die technischen Unterlagen wurden gemäß Anhang VII Teil B der Maschinenrichtlinie erstellt. Die technischen Unterlagen werden bei begründeter Aufforderung von einer zuständigen nationalen Behörde an unseren Beauftragten zur Verfügung gestellt:	
		NAME	OPEX Corporation
		ADRESSE	104 Lower Baggot Street Dublin 2 Republik Irland
3.0	Beschreibung und Identifikation	Beschreibung	Kuvertöffner
		Modell	OM210
		Seriennummer	
		Baujahr	Ab 2019
4.0	Richtlinien	2014/35/EU	Niederspannungsrichtlinie
		2014/30/EU	Richtlinie über die elektromagnetische Verträglichkeit
		2011/65/EU	RoHS-2-Richtlinie
		2015/863/EU	Delegierte RoHS-3-Richtlinie
5.0	Verwendete harmonisierte Normen	CISPR 14-1 Ed 5.2:2011	Störaussendungen
		CISPR 14-1 Ed 5.2:2011	Leitungsgeführte Störaussendungen AC-Netzspannung
		IEC 61000-3-2:2014	Oberschwingungsströme
		IEC 61000-3-3:2013	Flicker
		IEC 61000-4-2:2008	Prüfung der Störfestigkeit gegen die Entladung statischer Elektrizität
		IEC 61000-4-3:2006, IEC 61000-4-3:2006/AMD1:2007 IEC 610004-3:2006/AMD2:2010	Prüfung der Störfestigkeit gegen hochfrequente elektromagnetische Felder
		IEC 61000-4-4:2012	Prüfung der Störfestigkeit gegen schnelle transiente elektrische Störgrößen/Burst
		IEC 61000-4-5:2014	Prüfung der Störfestigkeit gegen Stoßspannungen
		IEC 61000-4-6:2013	Prüfung der Störfestigkeit gegen leitungsgeführte Störgrößen, induziert durch hochfrequente Felder
		IEC 61000-4-11:2004	Prüfungen der Störfestigkeit gegen Spannungseinbrüche, Kurzzeitunterbrechungen und Spannungsschwankungen
6.0	Verwendete technische Normen	CISPR 14-1:2005Ed.5+A1;C1;A2	Electromagnetic Compatibility Requirements For Household Appliances, Electric Tools And Similar Apparatus Part 1: Emission
		CISPR 14-2:2015Ed.2	Electromagnetic Compatibility - Requirements For Household Appliances, Electric Tools And Similar Apparatus - Part 2: Immunity - Product Family Standard
		IEC 61000-3-2:2014 F. 4	Elektromagnetische Verträglichkeit (EMV) – Teil 3-2: Grenzwerte – Grenzwerte für Oberschwingungsströme (Geräte-Eingangsstrom <= 16 A je Leiter)
		IEC 61000-3-3:2013 F. 3	Elektromagnetische Verträglichkeit (EMV) – Teil 3-3: Grenzwerte – Begrenzung von Spannungsänderungen, Spannungsschwankungen und Flicker in öffentlichen Niederspannungs- Versorgungsnetzen für Geräte mit einem Bemessungsstrom <= 16 A je Leiter, die keiner Sonderanschlussbedingung unterliegen
		FCC 47CFR: (Part 15 Subpart B) Title 47 CFR Part 15 Subpart B	Unintentional Radiators
		FCC 47CFR PT 15 SPT B Issued: 2013/01/28 Title 47 CFR Part 15 Subpart B:	Unintentional Radiators
		IEC 62368-1:2014 F. 2 +C1	Einrichtungen für Audio/Video-, Informations- und Kommunikationstechnik – Teil 1: Sicherheitsanforderungen
		ISO 7779 Ausgabe: 01.08.1999	Akustik – Geräuschemissionsmessung an Geräten der Informations- und Telekommunikationstechnik – Zweite Fassung; Änderung 1: 3.01.2003
7.0	Genehmigung	Der Unterzeichner erklärt hiermit, dass das vorgenannte Gerät den vorstehenden Richtlinien und Normen entspricht.	
		Ausstellungsort:	Moorestown, NJ, USA
		Ausstellungsdatum:	19. März 2019
		Genehmigt	Scott Maurer, 
		Titel	Leiter der internationalen Abteilung

Zeichnung: 92701xx-Doc-FR

Revision: 0.1



## 0.5. EC Declaration of Conformity Republic of Ireland: IR

		<b>EU Declaration of Conformity</b> <b>OM210</b>	
		This declaration of conformity is issued under the sole responsibility of the manufacturer.	
1.0	Manufacturer	NAME	OPEX Corporation
		ADDRESS	305 Commerce Drive, Moorestown, NJ 08057, USA
2.0	Technical File	Technical documentation is compiled in accordance with Part B of Annex VII of the machinery directive. This documentation is available on a reasoned request by appropriate national authority to our authorized representative:	
		NAME	OPEX Business Machines GmbH
		ADDRESS	104 Lower Baggot Street Dublin 2 Republic of Ireland
3.0	Description and identification	Description	Envelope Opener
		Model	OM210
		Serial Number	
		Year Manufactured	From 2019
4.0	Directives	2014/35/EU	Low Voltage Directive
		2014/30/EU	Electromagnetic Compatibility Directive
		2011/65/EU	RoHS 2 Directive
		2015/863/EU	RoHS 3 amendment
5.0	Harmonized Standards used	CISPR 14-1 Ed 5.2:2011	Radiated Emissions
		CISPR 14-1 Ed 5.2:2011	AC Mains Conducted Emissions
		IEC 61000-3-2:2014	Harmonics
		IEC 61000-3-3:2013	Flicker
		IEC 61000-4-2:2008	Electro-Static Discharge Immunity Test
		IEC 61000-4-3:2006, IEC 61000-4-3:2006/AMD1:2007 IEC 61000-4-3:2006/AMD2:2010	Radiated, Radio-Frequency, Electromagnetic Immunity
		IEC 61000-4-4:2012	Electrical Fast Transient/Burst Immunity Test
		IEC 61000-4-5:2014	Immunity to Surges
		IEC 61000-4-6:2013	Conducted, Radio-Frequency, Electromagnetic Immunity Test
		IEC 61000-4-11:2004	Voltage Dips/Interruptions Immunity Test
6.0	Technical Standards used	CISPR 14-1:2005Ed.5+A1;C1;A2	Electromagnetic Compatibility Requirements For Household Appliances, Electric Tools And Similar Apparatus Part 1: Emission
		CISPR 14-2:2015Ed.2	Electromagnetic Compatibility - Requirements For Household Appliances, Electric Tools And Similar Apparatus - Part 2: Immunity - Product Family Standard
		IEC 61000-3-2:2014 Ed.4	Electromagnetic Compatibility (EMC) - Part 3-2: Limits - Limits for Harmonic Current Emissions (Equipment Input Current <= 16 A per Phase)
		IEC 61000-3-3:2013 Ed.3	Electromagnetic Compatibility (EMC) - Part 3-3: Limits - Limitation of Voltage Changes, Fluctuations and Flicker in Public Low-Voltage Supply Systems for Equipment with Rated Current <=16A Per Phase and not Subject to Conditional Connection
		FCC 47CFR: (Part 15 Subpart B) Title 47 CFR Part 15 Subpart B	Unintentional Radiators
		FCC 47CFR PT 15 SPT B Issued: 2013/01/28 Title 47 CFR Part 15 Subpart B:	Unintentional Radiators
		IEC 62368-1:2014 Ed.2 +C1	Audio/Video, Information And Communication Technology Equipment - Part 1: Safety Requirements
		ISO 7779 Issued:1999/08/01	Acoustics - Measurement of Airborne Noise Emitted by Information Technology and Telecommunications Equipment-Second Edition; Amendment 1: 3/01/2003
7.0	Approval	I, the undersigned, hereby declare that the equipment specified above conforms to the above Directive(s) and Standard(s).	
		Place of issue	Moorestown, NJ, USA
		Date of issue	Mar 19, 2019
		Authorized	Scott Maurer, 
		Title	President, International Division
Drawing: 92701xx-DoC-IR		Revision: 0.1	

This PDF has been created for exclusive use for Pitney Bowes

This PDF has been created for exclusive use for Pitney Bowes

## 0.6. EG-Konformitätserklärung Schweiz: SW



### EU-Konformitätserklärung OM210


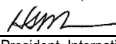
Die alleinige Verantwortung für die Ausstellung dieser Konformitätserklärung trägt der Hersteller.

<b>1.0 Hersteller</b>	NAME	OPEX Corporation
	ADRESSE	305 Commerce Drive, Moorestown, NJ 08057, USA
<b>2.0 Technische Datei</b>	Die technischen Unterlagen wurden gemäß Anhang VII Teil B der Maschinenrichtlinie erstellt. Die technischen Unterlagen werden bei begründeter Aufforderung von einer zuständigen nationalen Behörde an unseren Beauftragten zur Verfügung gestellt:	
	NAME	OPEX Corporation
	ADRESSE	Pilatusstrasse 41 6003 Luzern Schweiz
<b>3.0 Beschreibung und Identifikation</b>	Beschreibung	Kuvertöffner
	Modell	OM210
	Seriennummer	
	Baujahr	Ab 2019
<b>4.0 Richtlinien</b>	2014/35/EU	Niederspannungsrichtlinie
	2014/30/EU	Richtlinie über die elektromagnetische Verträglichkeit
	2011/65/EU	RoHS-2-Richtlinie
	2015/863/EU	Delegierte RoHS-3-Richtlinie
<b>5.0 Verwendete harmonisierte Normen</b>	CISPR 14-1 Ed 5.2:2011	Störaussendungen
	CISPR 14-1 Ed 5.2:2011	Leitungsgeführte Störaussendungen AC-Netzspannung
	IEC 61000-3-2:2014	Oberschwingungsströme
	IEC 61000-3-3:2013	Flicker
	IEC 61000-4-2:2008	Prüfung der Störfestigkeit gegen die Entladung statischer Elektrizität
	IEC 61000-4-3:2006, IEC 61000-4-3:2006/AMD1:2007 IEC 610004-3:2006/AMD2:2010	Prüfung der Störfestigkeit gegen hochfrequente elektromagnetische Felder
	IEC 61000-4-4:2012	Prüfung der Störfestigkeit gegen schnelle transiente elektrische Störgrößen/Burst
	IEC 61000-4-5:2014	Prüfung der Störfestigkeit gegen Stoßspannungen
	IEC 61000-4-6:2013	Prüfung der Störfestigkeit gegen leitungsgeführte Störgrößen, induziert durch hochfrequente Felder
IEC 61000-4-11:2004	Prüfungen der Störfestigkeit gegen Spannungseinbrüche, Kurzzeitunterbrechungen und Spannungsschwankungen	
<b>6.0 Verwendete technische Normen</b>	CISPR 14-1:2005Ed.5+A1;C1;A2	Electromagnetic Compatibility Requirements For Household Appliances, Electric Tools And Similar Apparatus Part 1: Emission
	CISPR 14-2:2015Ed.2	Electromagnetic Compatibility - Requirements For Household Appliances, Electric Tools And Similar Apparatus - Part 2: Immunity - Product Family Standard
	IEC 61000-3-2:2014 F. 4	Elektromagnetische Verträglichkeit (EMV) – Teil 3-2: Grenzwerte – Grenzwerte für Oberschwingungsströme (Geräte-Eingangsstrom <= 16 A je Leiter)
	IEC 61000-3-3:2013 F. 3	Elektromagnetische Verträglichkeit (EMV) – Teil 3-3: Grenzwerte – Begrenzung von Spannungsänderungen, Spannungsschwankungen und Flicker in öffentlichen Niederspannungs- Versorgungsnetzen für Geräte mit einem Bemessungsstrom <= 16 A je Leiter, die keiner Sonderanschlussbedingung unterliegen
	FCC 47CFR: (Part 15 Subpart B) Title 47 CFR Part 15 Subpart B	Unintentional Radiators
	FCC 47CFR PT 15 SPT B Issued: 2013/01/28 Title 47 CFR Part 15 Subpart B:	Unintentional Radiators
	IEC 62368-1:2014 F. 2 +C1	Einrichtungen für Audio/Video-, Informations- und Kommunikationstechnik – Teil 1: Sicherheitsanforderungen
	ISO 7779 Ausgabe: 01.08.1999	Akustik – Geräuschemissionsmessung an Geräten der Informations- und Telekommunikationstechnik – Zweite Fassung; Änderung 1: 3.01.2003
<b>7.0 Genehmigung</b>	Der Unterzeichner erklärt hiermit, dass das vorgenannte Gerät den vorstehenden Richtlinien und Normen entspricht.	
	Ausstellungsort:	Moorestown, NJ, USA
	Ausstellungsdatum:	19. März 2019
	Genehmigt	Scott Maurer, 
	Titel	Leiter der internationalen Abteilung

Zeichnung: 92701xx-Doc-FR

Revision: 0.1

## 0.6. EC Declaration of Conformity Switzerland: SW

		<b>EU Declaration of Conformity</b> <b>OM210</b>	
		This declaration of conformity is issued under the sole responsibility of the manufacturer.	
1.0	Manufacturer	NAME	OPEX Corporation
		ADDRESS	305 Commerce Drive, Moorestown, NJ 08057, USA
2.0	Technical File	Technical documentation is compiled in accordance with Part B of Annex VII of the machinery directive. This documentation is available on a reasoned request by appropriate national authority to our authorized representative:	
		NAME	OPEX Business Machines GmbH
		ADDRESS	Pilatusstrasse 41 6003 Luzern Switzerland
3.0	Description and identification	Description	Envelope Opener
		Model	OM210
		Serial Number	
		Year Manufactured	From 2019
4.0	Directives	2014/35/EU	Low Voltage Directive
		2014/30/EU	Electromagnetic Compatibility Directive
		2011/65/EU	RoHS 2 Directive
		2015/863/EU	RoHS 3 amendment
5.0	Harmonized Standards used	CISPR 14-1 Ed 5.2:2011	Radiated Emissions
		CISPR 14-1 Ed 5.2:2011	AC Mains Conducted Emissions
		IEC 61000-3-2:2014	Harmonics
		IEC 61000-3-3:2013	Flicker
		IEC 61000-4-2:2008	Electro-Static Discharge Immunity Test
		IEC 61000-4-3:2006, IEC 61000-4-3:2006/AMD1:2007 IEC 61000-4-3:2006/AMD2:2010	Radiated, Radio-Frequency, Electromagnetic Immunity
		IEC 61000-4-4:2012	Electrical Fast Transient/Burst Immunity Test
		IEC 61000-4-5:2014	Immunity to Surges
		IEC 61000-4-6:2013	Conducted, Radio-Frequency, Electromagnetic Immunity Test
		IEC 61000-4-11:2004	Voltage Dips/Interruptions Immunity Test
6.0	Technical Standards used	CISPR 14-1:2005Ed.5+A1;C1;A2	Electromagnetic Compatibility Requirements For Household Appliances, Electric Tools And Similar Apparatus Part 1: Emission
		CISPR 14-2:2015Ed.2	Electromagnetic Compatibility - Requirements For Household Appliances, Electric Tools And Similar Apparatus - Part 2: Immunity - Product Family Standard
		IEC 61000-3-2:2014 Ed.4	Electromagnetic Compatibility (EMC) - Part 3-2: Limits - Limits for Harmonic Current Emissions (Equipment Input Current <= 16 A per Phase)
		IEC 61000-3-3:2013 Ed.3	Electromagnetic Compatibility (EMC) - Part 3-3: Limits - Limitation of Voltage Changes, Fluctuations and Flicker in Public Low-Voltage Supply Systems for Equipment with Rated Current <=16A Per Phase and not Subject to Conditional Connection
		FCC 47CFR: (Part 15 Subpart B) Title 47 CFR Part 15 Subpart B	Unintentional Radiators
		FCC 47CFR PT 15 SPT B Issued: 2013/01/28 Title 47 CFR Part 15 Subpart B:	Unintentional Radiators
		IEC 62368-1:2014 Ed.2 +C1	Audio/Video, Information And Communication Technology Equipment - Part 1: Safety Requirements
		ISO 7779 Issued:1999/08/01	Acoustics - Measurement of Airborne Noise Emitted by Information Technology and Telecommunications Equipment-Second Edition; Amendment 1: 3/01/2003
7.0	Approval	Place of issue	Moorestown, NJ, USA
		Date of issue	Mar 19, 2019
		Authorized	Scott Maurer, 
		Title	President, International Division
Drawing: 92701xx-DoC-SW		Revision: 0.1	

This PDF has been created for exclusive use for Pitney Bowes

This PDF has been created for exclusive use for Pitney Bowes

## 0.7. EG-Konformitätserklärung Vereinigtes Königreich: UK



### EU-Konformitätserklärung OM210



Die alleinige Verantwortung für die Ausstellung dieser Konformitätserklärung trägt der Hersteller.

<b>1.0</b>	<b>Hersteller</b>	NAME	OPEX Corporation
		ADRESSE	305 Commerce Drive, Moorestown, NJ 08057, USA
<b>2.0</b>	<b>Technische Datei</b>	Die technischen Unterlagen wurden gemäß Anhang VII Teil B der Maschinenrichtlinie erstellt. Die technischen Unterlagen werden bei begründeter Aufforderung von einer zuständigen nationalen Behörde an unseren Beauftragten zur Verfügung gestellt.	
		NAME	OPEX Corporation
		ADRESSE	29/32 Queensbrook Bolton Technology Exchange Spa Road Bolton, BL14AY Vereinigtes Königreich
<b>3.0</b>	<b>Beschreibung und Identifikation</b>	Beschreibung	Kuvertöffner
		Modell	OM210
		Seriennummer	
		Baujahr	Ab 2019
<b>4.0</b>	<b>Richtlinien</b>	2014/35/EU	Niederspannungsrichtlinie
		2014/30/EU	Richtlinie über die elektromagnetische Verträglichkeit
		2011/65/EU	RoHS-2-Richtlinie
		2015/863/EU	Delegierte RoHS-3-Richtlinie
<b>5.0</b>	<b>Verwendete harmonisierte Normen</b>	CISPR 14-1 Ed 5.2:2011	Störaussendungen
		CISPR 14-1 Ed 5.2:2011	Leitungsgeführte Störaussendungen AC-Netzspannung
		IEC 61000-3-2:2014	Oberschwingungsströme
		IEC 61000-3-3:2013	Flicker
		IEC 61000-4-2:2008	Prüfung der Störfestigkeit gegen die Entladung statischer Elektrizität
		IEC 61000-4-3:2006, IEC 61000-4-3:2006/AMD1:2007 IEC 610004-3:2006/AMD2:2010	Prüfung der Störfestigkeit gegen hochfrequente elektromagnetische Felder
		IEC 61000-4-4:2012	Prüfung der Störfestigkeit gegen schnelle transiente elektrische Störgrößen/Burst
		IEC 61000-4-5:2014	Prüfung der Störfestigkeit gegen Stoßspannungen
		IEC 61000-4-6:2013	Prüfung der Störfestigkeit gegen leitungsgeführte Störgrößen, induziert durch hochfrequente Felder
		IEC 61000-4-11:2004	Prüfungen der Störfestigkeit gegen Spannungseinbrüche, Kurzzeitunterbrechungen und Spannungsschwankungen
<b>6.0</b>	<b>Verwendete technische Normen</b>	CISPR 14-1:2005Ed.5+A1;C1;A2	Electromagnetic Compatibility Requirements For Household Appliances, Electric Tools And Similar Apparatus Part 1: Emission
		CISPR 14-2:2015Ed.2	Electromagnetic Compatibility - Requirements For Household Appliances, Electric Tools And Similar Apparatus - Part 2: Immunity - Product Family Standard
		IEC 61000-3-2:2014 F. 4	Elektromagnetische Verträglichkeit (EMV) – Teil 3-2: Grenzwerte – Grenzwerte für Oberschwingungsströme (Geräte-Eingangsstrom <= 16 A je Leiter)
		IEC 61000-3-3:2013 F. 3	Elektromagnetische Verträglichkeit (EMV) – Teil 3-3: Grenzwerte – Begrenzung von Spannungsänderungen, Spannungsschwankungen und Flicker in öffentlichen Niederspannungs- Versorgungsnetzen für Geräte mit einem Bemessungsstrom <= 16 A je Leiter, die keiner Sonderanschlussbedingung unterliegen
		FCC 47CFR: (Part 15 Subpart B) Title 47 CFR Part 15 Subpart B	Unintentional Radiators
		FCC 47CFR PT 15 SPT B Issued: 2013/01/28 Title 47 CFR Part 15 Subpart B:	Unintentional Radiators
		IEC 62368-1:2014 F. 2 +C1	Einrichtungen für Audio/Video-, Informations- und Kommunikationstechnik – Teil 1: Sicherheitsanforderungen
		ISO 7779 Ausgabe: 01.08.1999	Akustik – Geräuschemissionsmessung an Geräten der Informations- und Telekommunikationstechnik – Zweite Fassung; Änderung 1: 3.01.2003
<b>7.0</b>	<b>Genehmigung</b>	Der Unterzeichner erklärt hiermit, dass das vorgenannte Gerät den vorstehenden Richtlinien und Normen entspricht.	
		Ausstellungsort:	Moorestown, NJ, USA
		Ausstellungsdatum:	19. März 2019
		Genehmigt	Scott Maurer, 
		Titel	Leiter der internationalen Abteilung

Zeichnung: 92701xx-Doc-FR

Revision: 0.1

## 0.7. EC Declaration of Conformity United Kingdom: UK

		<b>EU Declaration of Conformity</b> <b>OM210</b>	
		This declaration of conformity is issued under the sole responsibility of the manufacturer.	
1.0	Manufacturer	NAME	OPEX Corporation
		ADDRESS	305 Commerce Drive, Moorestown, NJ 08057, USA
2.0	Technical File	Technical documentation is compiled in accordance with Part B of Annex VII of the machinery directive. This documentation is available on a reasoned request by appropriate national authority to our authorized representative:	
		NAME	OPEX Business Machines GmbH
		ADDRESS	29/32 Queensbrook Bolton Technology Exchange Spa Road Bolton, BL1 4AY United Kingdom
3.0	Description and identification	Description	Envelope Opener
		Model	OM210
		Serial Number	
		Year Manufactured	From 2019
4.0	Directives	2014/35/EU	Low Voltage Directive
		2014/30/EU	Electromagnetic Compatibility Directive
		2011/65/EU	RoHS 2 Directive
		2015/863/EU	RoHS 3 amendment
5.0	Harmonized Standards used	CISPR 14-1 Ed 5.2:2011	Radiated Emissions
		CISPR 14-1 Ed 5.2:2011	AC Mains Conducted Emissions
		IEC 61000-3-2:2014	Harmonics
		IEC 61000-3-3:2013	Flicker
		IEC 61000-4-2:2008	Electro-Static Discharge Immunity Test
		IEC 61000-4-3:2006, IEC 61000-4-3:2006/AMD1:2007 IEC 61000-4-3:2006/AMD2:2010	Radiated, Radio-Frequency, Electromagnetic Immunity
		IEC 61000-4-4:2012	Electrical Fast Transient/Burst Immunity Test
		IEC 61000-4-5:2014	Immunity to Surges
		IEC 61000-4-6:2013	Conducted, Radio-Frequency, Electromagnetic Immunity Test
		IEC 61000-4-11:2004	Voltage Dips/Interruptions Immunity Test
6.0	Technical Standards used	CISPR 14-1:2005Ed.5+A1;C1;A2	Electromagnetic Compatibility Requirements For Household Appliances, Electric Tools And Similar Apparatus Part 1: Emission
		CISPR 14-2:2015Ed.2	Electromagnetic Compatibility - Requirements For Household Appliances, Electric Tools And Similar Apparatus - Part 2: Immunity - Product Family Standard
		IEC 61000-3-2:2014 Ed.4	Electromagnetic Compatibility (EMC) - Part 3-2: Limits - Limits for Harmonic Current Emissions (Equipment Input Current <= 16 A per Phase)
		IEC 61000-3-3:2013 Ed.3	Electromagnetic Compatibility (EMC) - Part 3-3: Limits - Limitation of Voltage Changes, Fluctuations and Flicker in Public Low-Voltage Supply Systems for Equipment with Rated Current <=16A Per Phase and not Subject to Conditional Connection
		FCC 47CFR: (Part 15 Subpart B) Title 47 CFR Part 15 Subpart B	Unintentional Radiators
		FCC 47CFR PT 15 SPT B Issued: 2013/01/28 Title 47 CFR Part 15 Subpart B:	Unintentional Radiators
		IEC 62368-1:2014 Ed.2 +C1	Audio/Video, Information And Communication Technology Equipment - Part 1: Safety Requirements
		ISO 7779 Issued:1999/08/01	Acoustics - Measurement of Airborne Noise Emitted by Information Technology and Telecommunications Equipment-Second Edition; Amendment 1: 3/01/2003
7.0	Approval	I, the undersigned, hereby declare that the equipment specified above conforms to the above Directive(s) and Standard(s).	
		Place of issue	Moorestown, NJ, USA
		Date of issue	Mar 19, 2019
		Authorized	Scott Maurer, 
		Title	President, International Division
Drawing: 92701xx-DoC-UK		Revision: 0.1	

This PDF has been created for exclusive use for Pitney Bowes

This PDF has been created for exclusive use for Pitney Bowes

---

---

## 0.8. Dokumentenhistorie

---

---

Version	Datum	Änderungen (klicken Sie den blauen Text an, um zur entsprechenden Seite zu gelangen)
19-ene	16. April 2019	CE-konforme Erstausgabe

Pitney  
Bowes

---

---

## 0.8. Document History

---

---

Doc Rev	Date	Changes (click blue text to go to that page)
19-01	Apr 16, 2019	Initial Release CE compliant

Pitney  
Bowes



---

---

# Inhaltsverzeichnis

---

---

0.1. So erreichen Sie OPEX .....	2
0.2. EG-Konformitätserklärung Australien: AU .....	3
0.3. EG-Konformitätserklärung Frankreich: FR .....	4
0.4. EG-Konformitätserklärung Deutschland: GR .....	5
0.5. EG-Konformitätserklärung Republik Irland: IR .....	6
0.6. EG-Konformitätserklärung Schweiz: SW .....	7
0.7. EG-Konformitätserklärung Vereinigtes Königreich: UK .....	8
0.8. Dokumentenhistorie .....	9

## Kapitel 1

### Einleitung

1.1. Über dieses Handbuch .....	14
1.1.1. Navigationshilfen .....	15
1.1.2. Konventionen für Sicherheitshinweise .....	16

## Kapitel 2

### Sicherheit

2.1. Einleitung .....	18
2.2. Sicherheitsrichtlinien .....	19
2.3. Maschinenbeschriftungen .....	20
2.3.1. Warnhinweis Einzug .....	21
2.3.2. Vorsichtshinweis „Quetschpunkt“ .....	22
2.3.3. Schnipselbeschriftung .....	23
2.3.4. Warnhinweis „Energieversorgung trennen“ .....	24
2.3.5. Etikett „Dielektrizitäts- und Erdungsprüfung“ .....	25
2.3.6. Etikett „FCC-Konformität“ .....	26
2.3.7. Verriegelungssystem .....	27
2.4. Allgemeine Sicherheit im Betrieb .....	28
2.5. Ergonomie .....	29

---

---

# Table of Contents

---

---

0.1. Contacting OPEX .....	2
0.2. EC Declaration of Conformity Australia: AU .....	3
0.3. EC Declaration of Conformity France: FR .....	4
0.4. EC Declaration of Conformity Germany: GR .....	5
0.5. EC Declaration of Conformity Republic of Ireland: IR .....	6
0.6. EC Declaration of Conformity Switzerland: SW .....	7
0.7. EC Declaration of Conformity United Kingdom: UK .....	8
0.8. Document History .....	9

## Chapter 1

### Introduction

1.1. About This Manual .....	14
1.1.1. Manual navigation aids .....	15
1.1.2. Safety message conventions .....	16

## Chapter 2

### Safety

2.1. Introduction .....	18
2.2. Safety Guidelines .....	19
2.3. Machine Labels .....	20
2.3.1. Feeder Warning Label .....	21
2.3.2. Pinch Point Caution Label .....	22
2.3.3. Chip bin Label .....	23
2.3.4. Disconnect power warning .....	24
2.3.5. Dielectric and ground test label .....	25
2.3.6. FCC Compliance label .....	26
2.3.7. Interlock system .....	27
2.4. General operational safety .....	28
2.5. Ergonomics .....	29

## **Kapitel 3**

### **Übersicht**

3.1. Systemübersicht .....	32
3.2. Positionen der Geräteseriennummer .....	34

## **Kapitel 4**

### **Betrieb**

4.1. Betrieb .....	38
4.1.1. Betriebsablauf .....	38
4.1.2. Position Ausgabefach .....	45
4.1.3. Behebung von Staus .....	48
4.2. Routinemäßige Wartung .....	49
4.2.1. Reinigung des Series 210 Envelopener® .....	49
4.2.2. Justierung der Schneidvorrichtung .....	52
4.2.3. Leistungsschalter zurücksetzen .....	54

## **Kapitel 5**

### **Vom Benutzer auszutauschende Teile**

5.1. Übersicht .....	58
----------------------	----

## **Kapitel 6**

### **Technische Daten**

<b>Glossar</b> .....	<b>69</b>
G.1. Liste der Begriffe .....	70

## Chapter 3

### Overview

3.1. System Overview .....	32
3.2. Equipment Serial Number Locations .....	34

## Chapter 4

### Operation

4.1. Operation .....	38
4.1.1. Order of Operation .....	38
4.1.2. Output tray position .....	45
4.1.3. Clearing jams .....	48
4.2. Routine Maintenance .....	49
4.2.1. Cleaning the Series 210 Envelopener® .....	49
4.2.2. Cutter Adjustment .....	52
4.2.3. Resetting the circuit breaker .....	54

## Chapter 5

### User Replaceable Parts

5.1. Overview .....	58
---------------------	----

## Chapter 6

### Specifications

<b>Glossary .....</b>	<b>69</b>
-----------------------	-----------

G.1. List of Terms .....	70
--------------------------	----

(Diese Seite wurde absichtlich frei gelassen.)

Pitney  
Bowes

(This page is intentionally blank)

Pitney  
Bowes

# 1. Einleitung

<b>1.1. Über dieses Handbuch</b> .....	<b>14</b>
1.1.1. Manuelle Navigationshilfen .....	15
1.1.2. Konventionen für Sicherheitshinweise .....	16





# 1. Introduction

<b>1.1. About This Manual</b> .....	<b>14</b>
1.1.1. Manual navigation aids .....	15
1.1.2. Safety message conventions .....	16

This PDF has been created for exclusive use for  
Pitney Bowes

This PDF has been created for exclusive use for  
Pitney Bowes

Pitney  
Bowes

## 1.1. Über dieses Handbuch



### ACHTUNG!

Lesen Sie vor der Inbetriebnahme dieser Anlage sämtliche Informationen sorgfältig durch.

Dieses Handbuch enthält Informationen über den OPEX Ovation Series 210™ Envelopener® und dessen Betriebsverfahren sowie sicherheitsrelevante Komponenten, darunter:

- Sicherheitshinweise, -gefahren und Vorsichtsmaßnahmen
- Identifizierung und Funktion der Hauptkomponenten
- Systemspezifikationen
- leichte Instandhaltung und Reinigung

Diese Informationen sind für den Hauptbediener des Ovation Series 210™ Envelopener® bestimmt. Der Bediener kann Kuverts auf das Einzugsfach laden und das Gerät starten, das dann die Kuverts öffnet und/oder zählt. Darüber hinaus kann er leichte Instandhaltungsarbeiten durchführen. Beachten Sie, dass der Bediener nicht zur Erfüllung der folgenden Pflichten qualifiziert ist (für diese Qualifikationen ist eine zusätzliche Schulung erforderlich):

- **Betroffener Mitarbeiter** – ein Mitarbeiter, der infolge seiner Arbeitsaufgaben eine Maschine oder Ausrüstung betreibt oder nutzt, an der Instandhaltungs- oder Wartungsarbeiten durchgeführt werden, oder der in Bereichen arbeitet, in denen solche Instandhaltungs- oder Wartungsarbeiten ausgeführt werden.
- **Befugter Mitarbeiter** – eine Person, die Instandhaltungs- oder Wartungsarbeiten an einer Maschine oder Ausrüstung durchführt.

Dieses Handbuch wird aktualisiert, um Konstruktionsänderungen, Änderungen an der Teilenummer oder die Behebung von Fehlern aufzunehmen (eine Tabelle mit der Historie der Dokumentenrevision ist verfügbar auf [Seite 9](#)). Achten Sie darauf, dass Sie die jeweils aktuelle elektronische Version des Handbuchs abrufen. Diese kann im PDF-Format hier heruntergeladen werden: [www.opexservice.com](http://www.opexservice.com) (nur autorisierte, registrierte Benutzer).

---

---

## 1.1. About This Manual

---

---



### WARNING

Read all information thoroughly before attempting to operate this equipment.

This manual contains information about the OPEX Omaton Series 210™ Envelopener® and its operational procedures and safety-related components, including:

- safety information, safety hazards and precautions
- main component identification and function
- system specifications
- minor maintenance and cleaning

This information is intended for use by the main operator of the Omaton Series 210™ Envelopener®. The operator can load envelopes onto the feed hopper, start the machine which will cut open and/or count the envelopes. They can also perform minor maintenance. Note that the operator is not qualified to perform the following duties (additional training is required for these skill levels):

- **Affected Employee** - An employee whose job requires him or her to operate or use a machine or equipment on which the servicing or maintenance is being performed, or whose job requires him/her to work in an area in which such servicing or maintenance is being performed.
- **Authorized Employee** - A person performing service or maintenance on the machine or equipment.

This manual will be updated to reflect equipment design changes, part number changes, or to correct errors (a table detailing the document revision history can be viewed on [page 9](#)). Be sure to retain the latest electronic release of the manual for your reference. The latest release can be downloaded in PDF format at [www.opexservice.com](http://www.opexservice.com) (authorized, registered users only).

## 1.1.1. Manuelle Navigationshilfen

Dieses Handbuch ist in erster Linie zur Verwendung auf einem Tablet konzipiert. Zur leichteren Navigation enthält dieses Handbuch [blau unterstrichene Links](#), die Sie anklicken oder antippen können, um direkt zu einer bestimmten Seite oder Webadresse zu wechseln. Darüber hinaus können alle Elemente im [Inhaltsverzeichnis](#) sowie die Lesezeichen in der Seitenleiste der PDF-Datei angeklickt oder angetippt werden, sodass Sie zu einer bestimmten Seite gelangen. Nutzen Sie die neueste Version des Adobe® Acrobat Reader®\*, um eine optimale Leistung zu erhalten.

\*Adobe und Acrobat Reader sind eingetragene Warenzeichen von Adobe Systems Incorporated.

## 1.1.1. Manual navigation aids

This manual is designed primarily for use on a tablet device. To improve navigation, the manual contains [blue underlined links](#) you can click on or tap to go directly to a particular page or web address. In addition, all items in the [Table of Contents](#) as well as the bookmarks in the side bar of the PDF file can be clicked or tapped to navigate directly to a particular page. Make sure to use the latest version of Adobe<sup>®</sup> Acrobat Reader<sup>®\*</sup> for optimal performance.

\*Adobe and Acrobat Reader are registered trademarks of Adobe Systems Incorporated.

## 1.1.2. Konventionen für Sicherheitshinweise

Dieses Handbuch verwendet die folgenden Konventionen, um Sie auf Sicherheitsrisiken im Zusammenhang mit bestimmten Verfahren und Situationen hinzuweisen. Bitte beachten Sie bei der Verwendung der Handbücher und dem Betrieb der Anlage diese Konventionen:



### **GEFAHR**

Weist auf eine gefährliche Situation hin, die bei Nichtvermeidung zu schweren oder tödlichen Verletzungen führt. Die Verwendung dieses Signalworts ist auf die extremsten Situationen beschränkt.



### **ACHTUNG!**

Weist auf eine gefährliche Situation hin, die bei Nichtvermeidung zu ernsthaften oder tödlichen Verletzungen führen könnte.



### **VORSICHT**

Weist auf eine gefährliche Situation hin, die bei Nichtvermeidung zu geringfügigen oder leichten Verletzungen führen könnte.

### **HINWEIS**

Kennzeichnet Informationen, die als wichtig, aber nicht als gefahrenrelevant erachtet werden (z. B. Meldungen über Sachschäden).

Siehe „Wichtige Sicherheitshinweise“ in [Kapitel 2: „Sicherheit“](#).

## 1.1.2. Safety message conventions

This manual uses the following conventions to alert you about safety hazards associated with certain procedures and situations. Please be aware of these conventions when reading the manual and operating the equipment:



Indicates a hazardous situation that, if not avoided, will result in death or severe injury. The use of this signal word is limited to the most extreme situations.



Indicates a hazardous situation that, if not avoided, could result in death or serious injury.



Indicates a hazardous situation that, if not avoided, could result in minor or moderate injury.



Indicates information considered important, but not hazard related (e.g. messages relating to property damage).

See important safety information in [Chapter 2: "Safety"](#).



# 2. Sicherheit

<b>2.1. Einleitung</b> .....	<b>18</b>
<b>2.2. Sicherheitsleitlinien</b> .....	<b>19</b>
<b>2.3. Maschinenbeschriftungen</b> .....	<b>20</b>
2.3.1. Warnhinweis „Einzug“ .....	21
2.3.2. Vorsichtshinweis „Quetschpunkt“ .....	22
2.3.3. Schnipsel fachbeschriftung .....	23
2.3.4. Warnhinweis „Strom trennen“ .....	24
2.3.5. Etiketle „Dielektrizitäts- und Erdungsprüfung“ .....	25
2.3.6. Etiketle „FCC-Konformität“ .....	26
2.3.7. Verriegelungssystem .....	27
<b>2.4. Allgemeine Sicherheit beim Betrieb</b> .....	<b>28</b>
<b>2.5. Ergonomie</b> .....	<b>29</b>

# 2

## 2. Safety

<b>2.1. Introduction</b> .....	<b>18</b>
<b>2.2. Safety Guidelines</b> .....	<b>19</b>
<b>2.3. Machine Labels</b> .....	<b>20</b>
2.3.1. Feeder Warning Label .....	21
2.3.2. Pinch Point Caution Label .....	22
2.3.3. Chip bin Label .....	23
2.3.4. Disconnect power warning .....	24
2.3.5. Dielectric and ground test label .....	25
2.3.6. FCC Compliance label .....	26
2.3.7. Interlock system .....	27
<b>2.4. General operational safety</b> .....	<b>28</b>
<b>2.5. Ergonomics</b> .....	<b>29</b>

This PDF has been created for exclusive use for  
Pitney Bowes

This PDF has been created for exclusive use for  
Pitney Bowes

## Omatation Series 210™ Envelopener®

### Operator Manual

---

## 2.1. Einleitung

---

Die in diesem Kapitel bereitgestellten Informationen sind dazu vorgesehen, Sie über verschiedene Sicherheitsfragen in Bezug auf den Betrieb und die Wartung der in diesem Handbuch beschriebenen OPEX-Anlagen aufzuklären.

Dieses Kapitel enthält eine Erläuterung der im Verlauf des Handbuchs verwendeten Sicherheitshinweise sowie die Sicherheitsleitlinien, die bei der Arbeit mit diesen Anlagen zu beachten sind.



### **ACHTUNG**

Lesen Sie dieses Kapitel sorgfältig durch, bevor Sie dieses Gerät benutzen.

Pitney  
Bowes

---

## 2.1. Introduction

---

The information provided in this chapter is intended to educate you on various safety issues regarding the operation and maintenance of the OPEX equipment described in this manual.

This chapter provides an explanation of the safety conventions used throughout this manual, as well as safety guidelines to be observed when working with this equipment.



### **WARNING**

Read this chapter thoroughly before using this equipment.

Pitney  
Bowes

## 2.2. Sicherheitsleitlinien

Dieses Kapitel enthält Sicherheitsleitlinien, die bei der Arbeit mit dieser Anlage zu beachten sind.



### ACHTUNG

Befolgen Sie diese, wenn Sie die in dieser Anleitung beschriebenen Geräte bedienen oder warten.

**Normalbetrieb** – nur autorisiertes Personal darf die Maschine in Betrieb nehmen, bedienen oder in den normalen Betrieb eingreifen. Eine Bedienerschulung ist erforderlich. Diese Schulung wird durchgeführt in [„Betrieb“ auf Seite 37](#).

**Lose Gegenstände entfernt von freiliegenden, beweglichen Teilen der Anlage halten** – Fremdgegenstände könnten bewegliche Teile des Ovation Series 210™ Envelopener® wie beispielsweise das Transportband blockieren und/oder beschädigen. Hände, Haare, lose Kleidungsstücke oder Schmuck nicht in Kontakt mit den beweglichen Teilen kommen lassen.

**Maschinenausführung** – ändern Sie nicht das Design oder die Konfiguration der Geräte, ohne OPEX oder deren autorisierten Vertreter herbeizuziehen.

**Maschinenwartung** – die Wartung der Maschine, bestimmte Arbeiten und alle mechanischen oder elektrischen Einstellungen sind von entsprechenden Personen im Rahmen eines sicheren Arbeitssystems durchzuführen.

**Die Anlage nicht während des Betriebs reinigen** – zur Reinigung von beweglichen Teilen wie Bändern oder Rollen sollte niemals ein Tuch (oder ähnliches Material) verwendet werden. Die Verwendung solcher Materialien bei in Bewegung befindlichen Mechanismen kann zu einer Beschädigung des Geräts oder schwerwiegenden Verletzungen von Personen führen. Falls Riemen, Rollen, Weichen oder ähnliche Teile gereinigt werden müssen, sollte das Teil während der Reinigung von Hand gekurbelt oder im Stillstand gereinigt werden.

**Keinesfalls entzündliche Druckluft zur Entfernung von Staub und Rückständen aus der Anlage verwenden.**

**Maschinenzugang** – halten Sie alle Bereiche rund um die Maschine frei von Hindernissen.

**Steckdose** – die Steckdose sollte in der Nähe der Anlage installiert werden und leicht zugänglich sein.

**Außerhalb der Reichweite von Kindern aufstellen** – dieses Gerät ist nicht für den Einsatz an Orten geeignet, an denen sich wahrscheinlich Kinder aufhalten.

---

---

## 2.2. Safety Guidelines

---

---

This section provides safety guidelines to be observed when working with this equipment.



### WARNING

Follow these safety guidelines whenever operating or maintaining the equipment described in this manual.

**Normal operations** - Only authorized personnel shall start, operate, or interfere with the normal working of the machine. Operator training is required, and training is provided in [“Operation” on page 37](#).

**Keep loose objects away from any exposed, moving parts of the machine** - The moving parts of the Omaton Series 210™ Envelopener®, such as the conveyor, can become jammed and/or damaged by foreign objects. Keep hands, hair, loose clothing and jewelry away from the moving parts.

**Machine design** - Do not modify the design or configuration of the equipment without consulting OPEX or your authorized representative.

**Machine Maintenance** - Machine maintenance, particular operations, and all adjustments, whether mechanical or electrical, shall be carried out by persons authorized to do so in accordance with a safe system of work.

**Do not attempt to clean the machine while it is running** - A cloth (or similar material) should never be used to clean moving parts such as belts or rollers. The use of such material on moving mechanisms can result in damage to the machine or severe personal injury. If a belt, roller, gate or similar part needs to be cleaned, hand-crank the part during cleaning or clean it while stationary.

**Do not use flammable, high pressure, “canned air” to clean dust and debris from the machine.**

**Machine access** - Keep all areas around the machine clear of obstacles.

**Electrical outlet** - The socket-outlet shall be installed near the equipment and shall be easily accessible.

**Keep away from children** - This equipment is not suitable for use in locations where children are likely to be present.

---

---

## 2.3. Maschinenbeschriftungen

---

---

Beschriftungen werden an spezifischen Stellen der Series 210 verwendet, um auf bestimmte Sicherheitsrisiken hinzuweisen und wichtige Informationen über die Maschine bereitzustellen.

Diese Beschriftungen können in unterschiedlichen Sprachen oder Formen abhängig von der Region oder dem Land erscheinen, in dem die Anlage betrieben wird:

- Zweisprachige englisch-spanische Etiketten für US-Maschinen
- Zweisprachige englisch-französische Etiketten für kanadische Maschinen
- Nur grafische Etiketten für die EU und verschiedene internationale Maschinen (ohne Text).

Verschiedene Sicherheitsetiketten befinden sich an mehreren Stellen an der Anlage und werden nachstehend beschrieben. In einigen Fällen können zwei unterschiedliche Versionen desselben Etiketts vorhanden sein: eine für US-Anlagen (zweisprachig) und eine für internationale Anlagen (ohne Text). Obwohl sich die Etiketten unterscheiden, ist deren Position identisch.



Befolgen Sie bei der Bedienung der Sure Sort die Sicherheitshinweise auf allen Etiketten. Die Nichtbeachtung dieser Vorsichtsmaßnahmen kann zu schweren oder tödlichen Verletzungen sowie zu Schäden an der Maschine führen.

---

## 2.3. Machine Labels

---

Labels are used in specific locations on the Series 210 to alert you to certain safety hazards and provide important information about the machine.

These labels may appear in various languages or styles depending on the region or country where the machine is operating:

- Bilingual English/Spanish labels for US machines
- Bilingual English/French labels for Canadian machines
- Graphics-only labels for EU and various international machines (no text).

Assorted safety labels appear on the machine in various locations, and are described below. In some cases, there may be two different versions of the same label: one for US machines (bilingual), and one for International machines (no text). Though they appear different, the locations of these labels are identical.



### **WARNING**

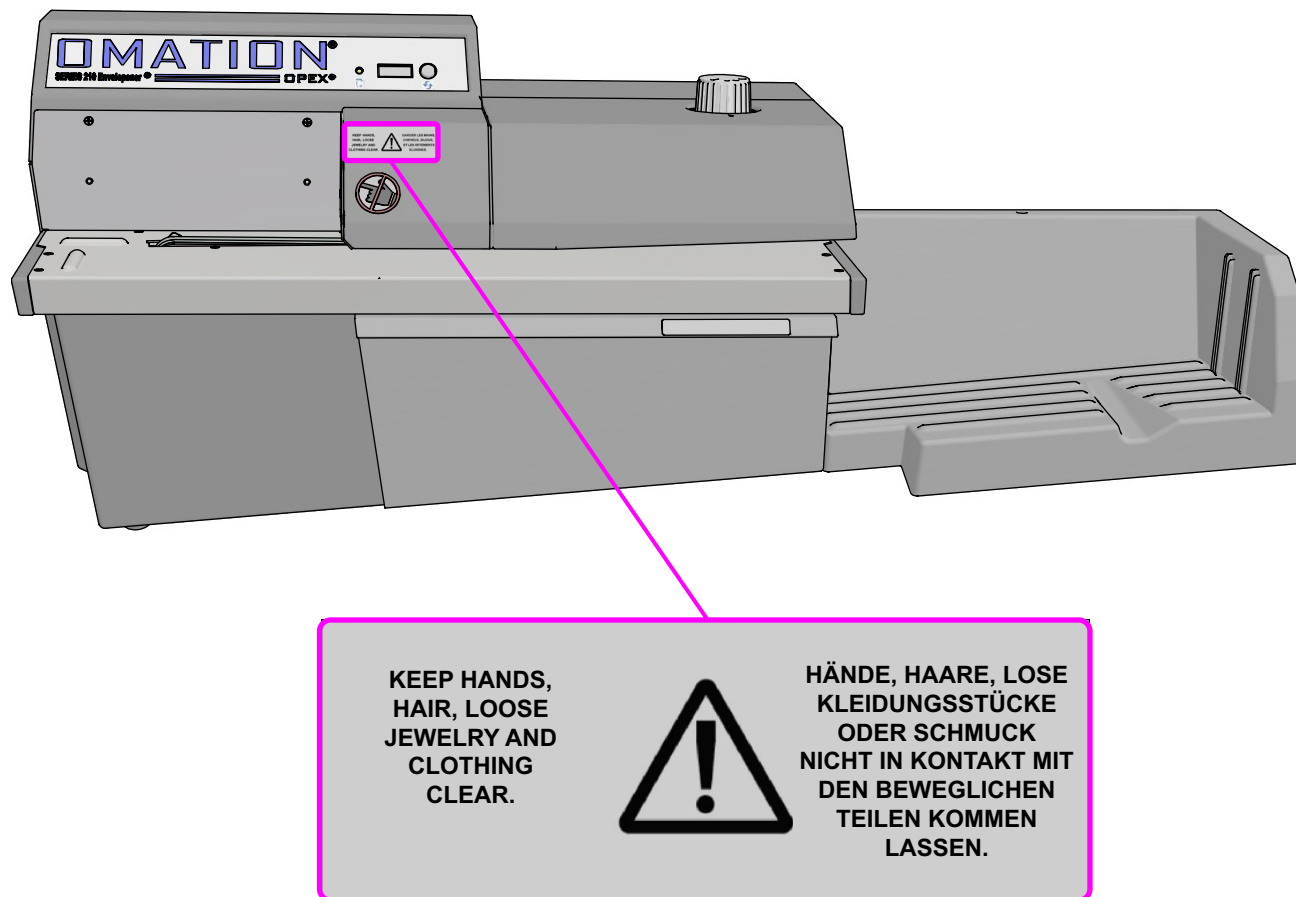
Follow the safety precautions on all labels when operating the Sure Sort. Failure to follow these precautions may result in severe bodily injury or death as well as damage to the machine.



## 2.3.1. Warnhinweis „Einzug“

**Ort:** Vorderseite der Anlage an der Rückseite des Einzugfachs (Abbildung 2-1).

**Zweck:** Warnhinweis für das Personal, dass sich Haare, lose Kleidungsstücke oder Schmuck nicht in diesem Bereich befinden sollten.



**Abbildung 2-1: Warnhinweis „Einzug“**

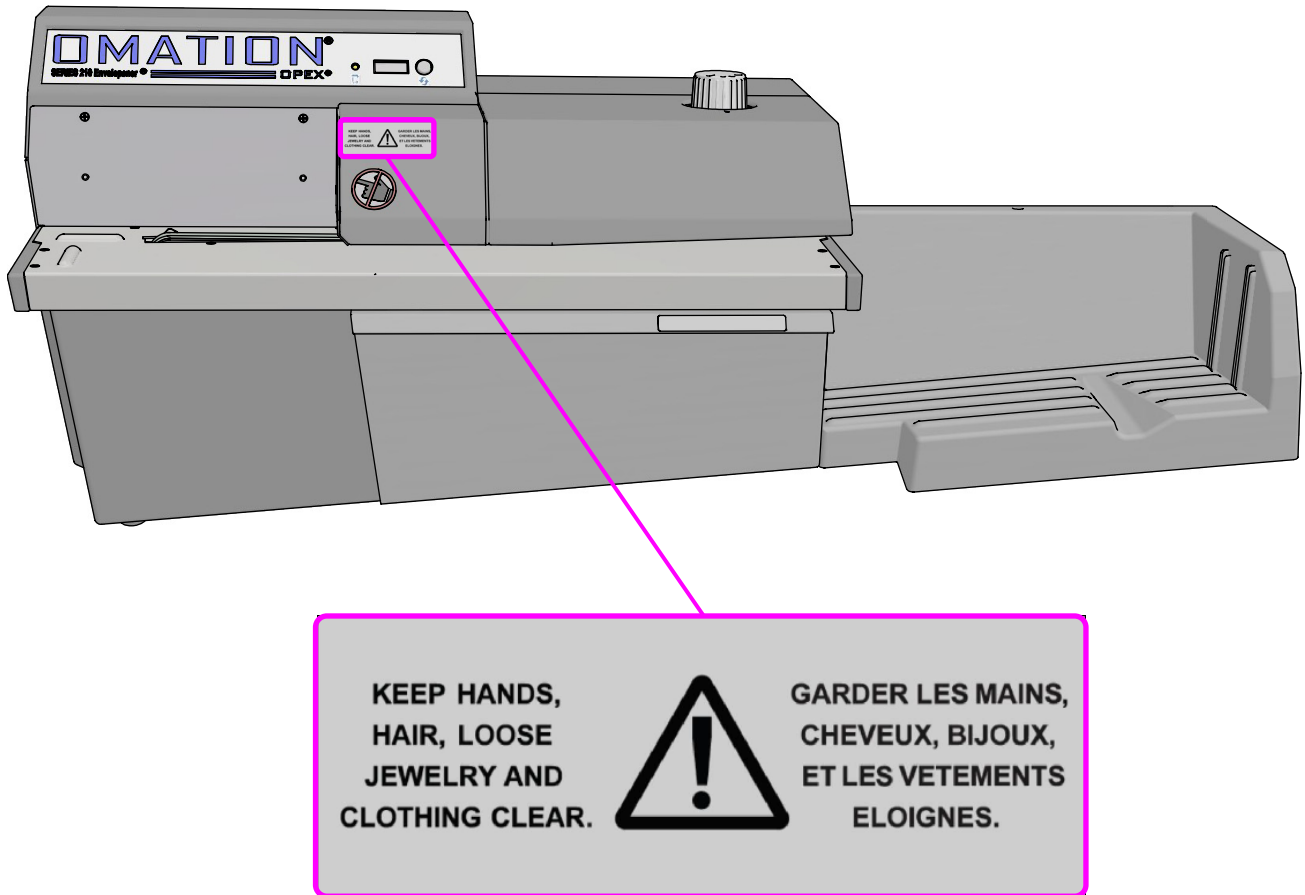
This PDF has been created for exclusive use for  
Pitney Bowes

This PDF has been created for exclusive use for  
Pitney Bowes

## 2.3.1. Feeder Warning Label

**Location:** Front of the machine on the back of the feed hopper (Figure 2-1).

**Purpose:** To warn personnel that hair, loose clothing, or jewelry should be kept away from this area.

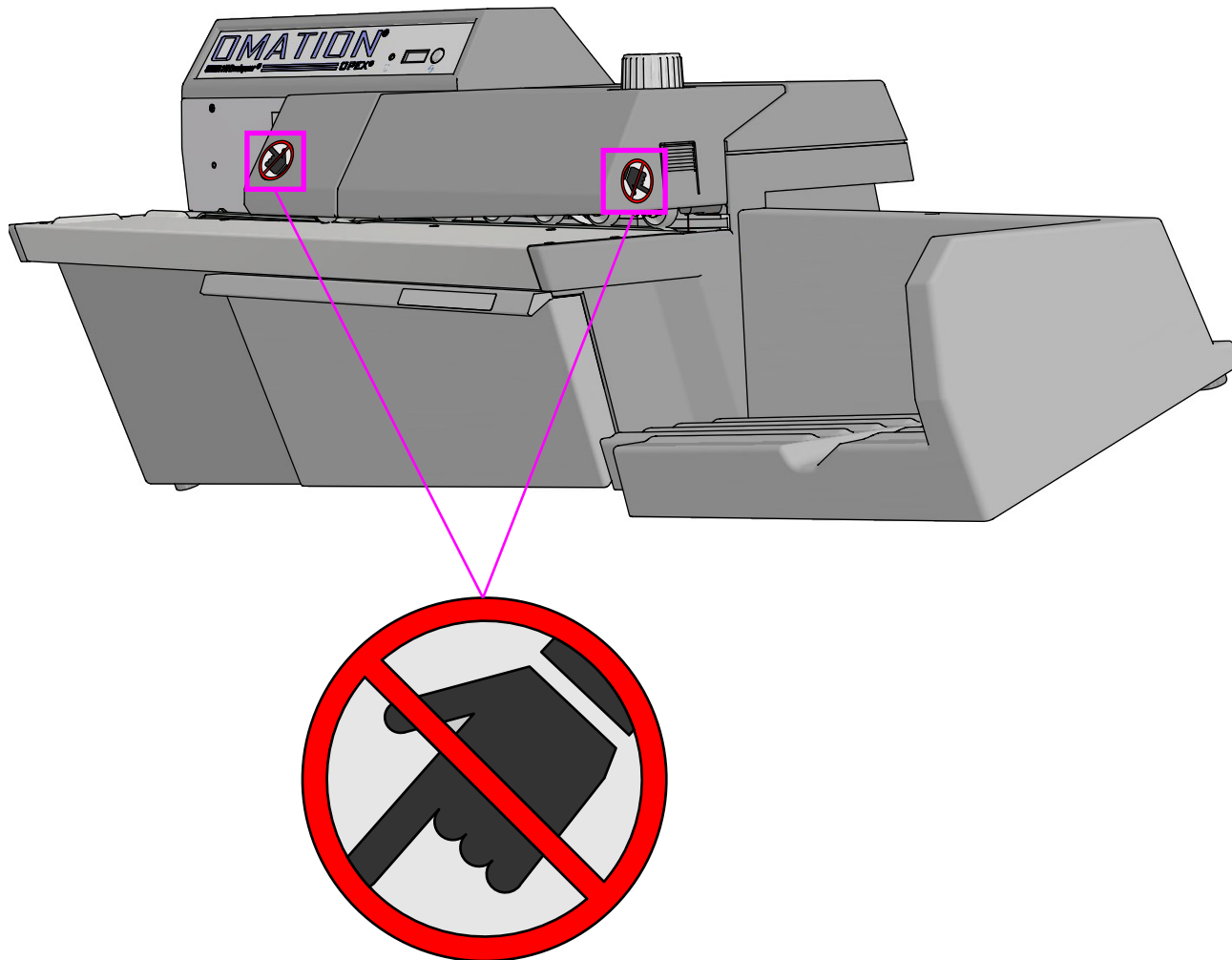


**Figure 2-1: Feeder warning Label**

## 2.3.2. Vorsichtshinweis „Quetschpunkt“

**Ort:** Anfang und Ende des Zufuhrbands (Abbildung 2-2).

**Zweck:** Warnt vor Quetschgefahren in der Nähe des Zufuhrbands.

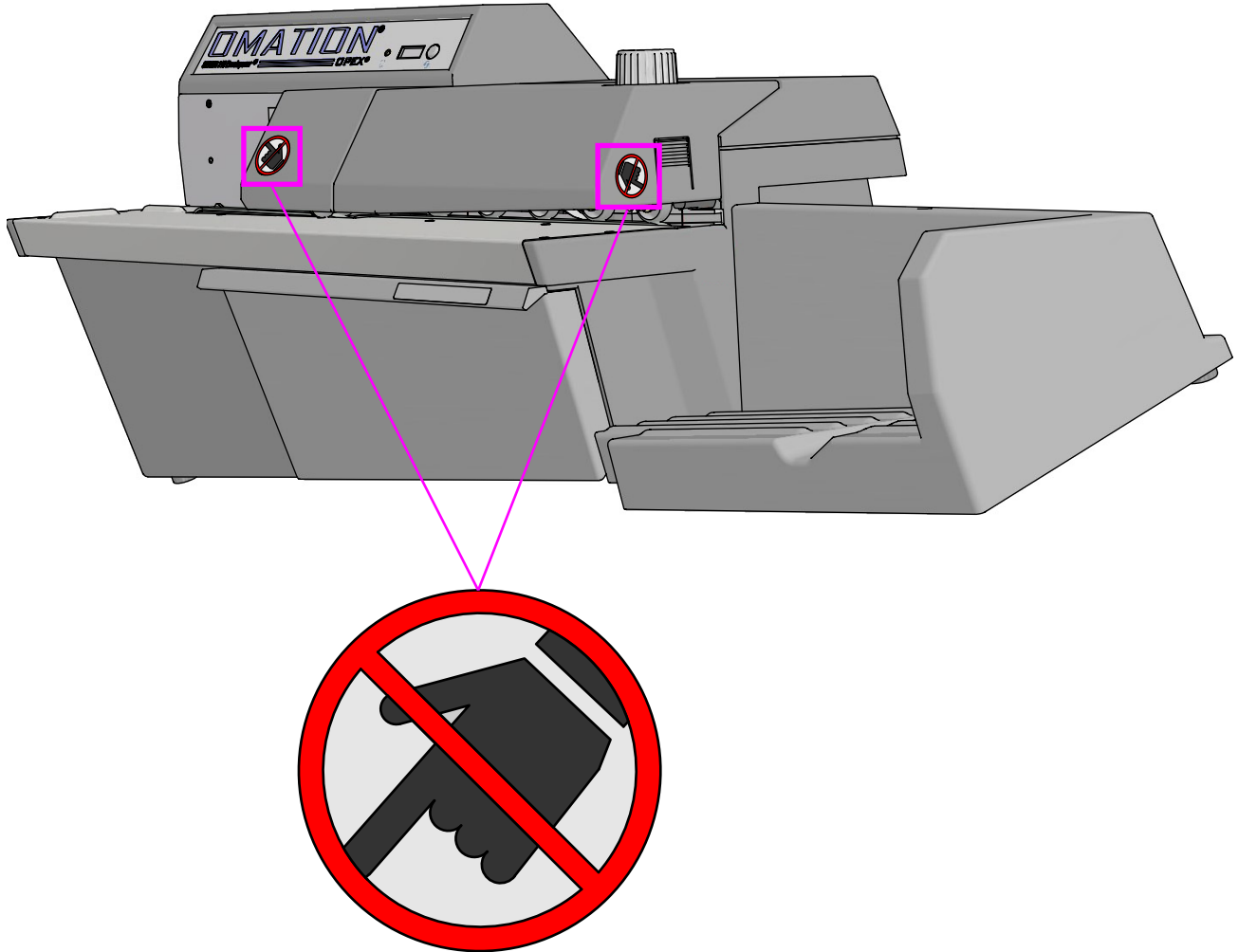


**Abbildung 2-2: Etiketle „Quetschpunkt“ 1637200**

## 2.3.2. Pinch Point Caution Label

**Location:** The beginning and end of the feed belt path (Figure 2-2).

**Purpose:** Warns about pinch hazards near the feed belt.

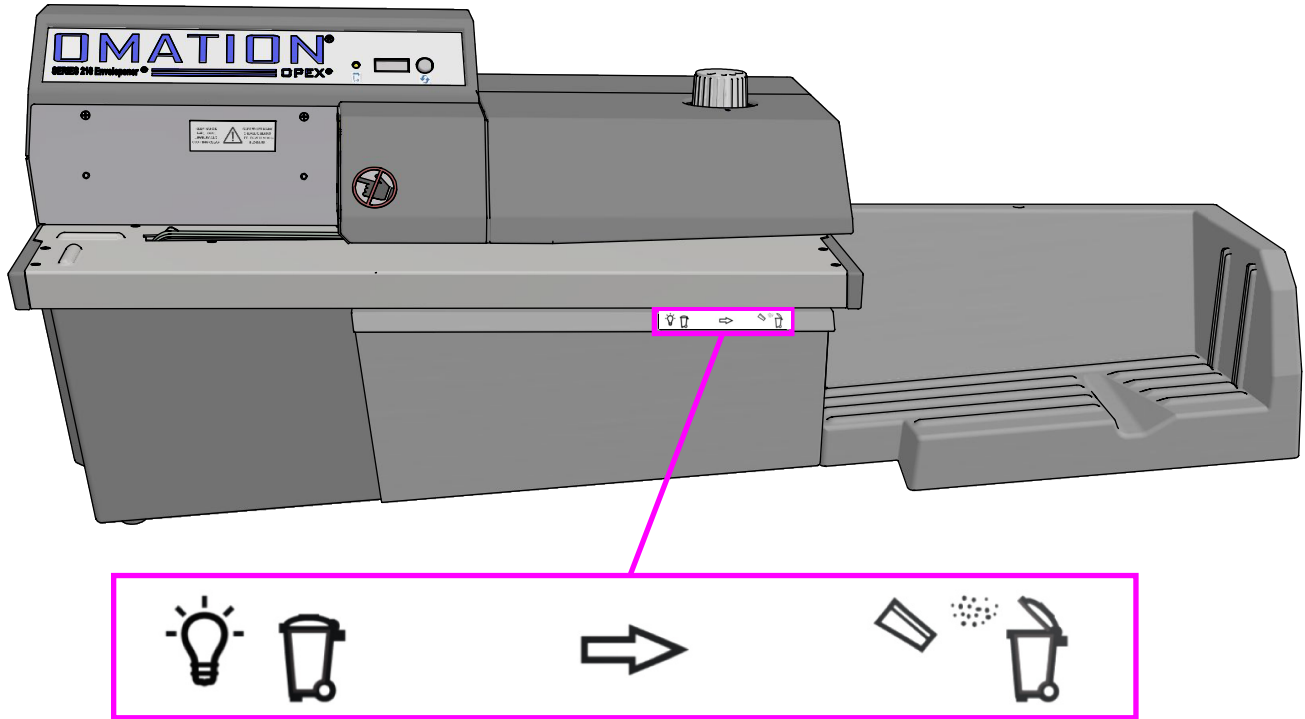


**Figure 2-2: Pinch Point label 1637200**

## 2.3.3. Schnipselbeschriftung

**Ort:** Griff des Schnipselbeschriftung (Abbildung 2-3).

**Zweck:** Weist Personal bei Aufleuchten der Lampe neben dem Zähler darauf hin, dass Papierschnipsel aus dem Fach entsorgt werden sollten.

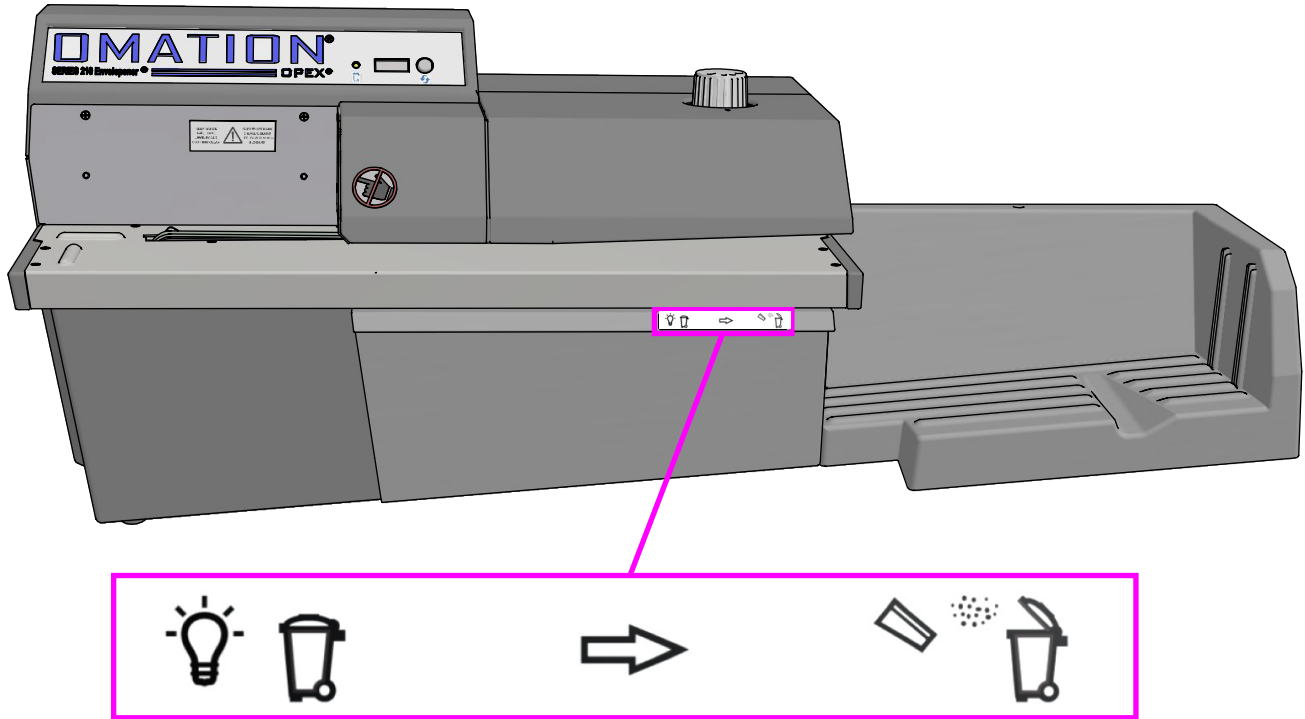


**Abbildung 2-3: Schnipselbeschriftung**

### 2.3.3. Chip bin Label

**Location:** The handle of the Chip Bin (Figure 2-3).

**Purpose:** Advises personnel the when the light next to the counter goes on, paper cuttings (chips) should be emptied from the bin into the trash.

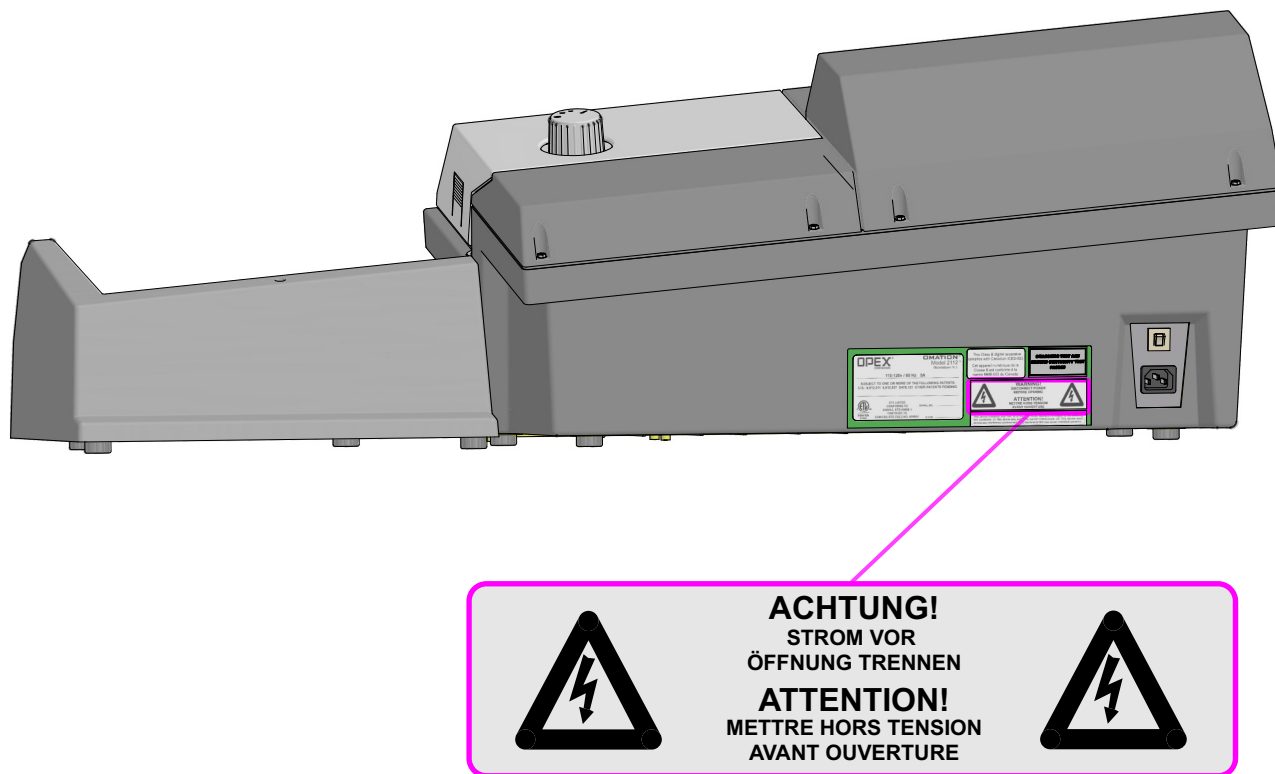


**Figure 2-3: Chip Bin label**

## 2.3.4. Warnhinweis „Strom trennen“

**Ort:** Rückseite der Anlage (Abbildung 2-4).

**Zweck:** Warnhinweis für das Personal, vor der Öffnung der Anlage den Strom zu trennen.



**Abbildung 2-4: Etiketle „Strom vor Öffnung trennen“**

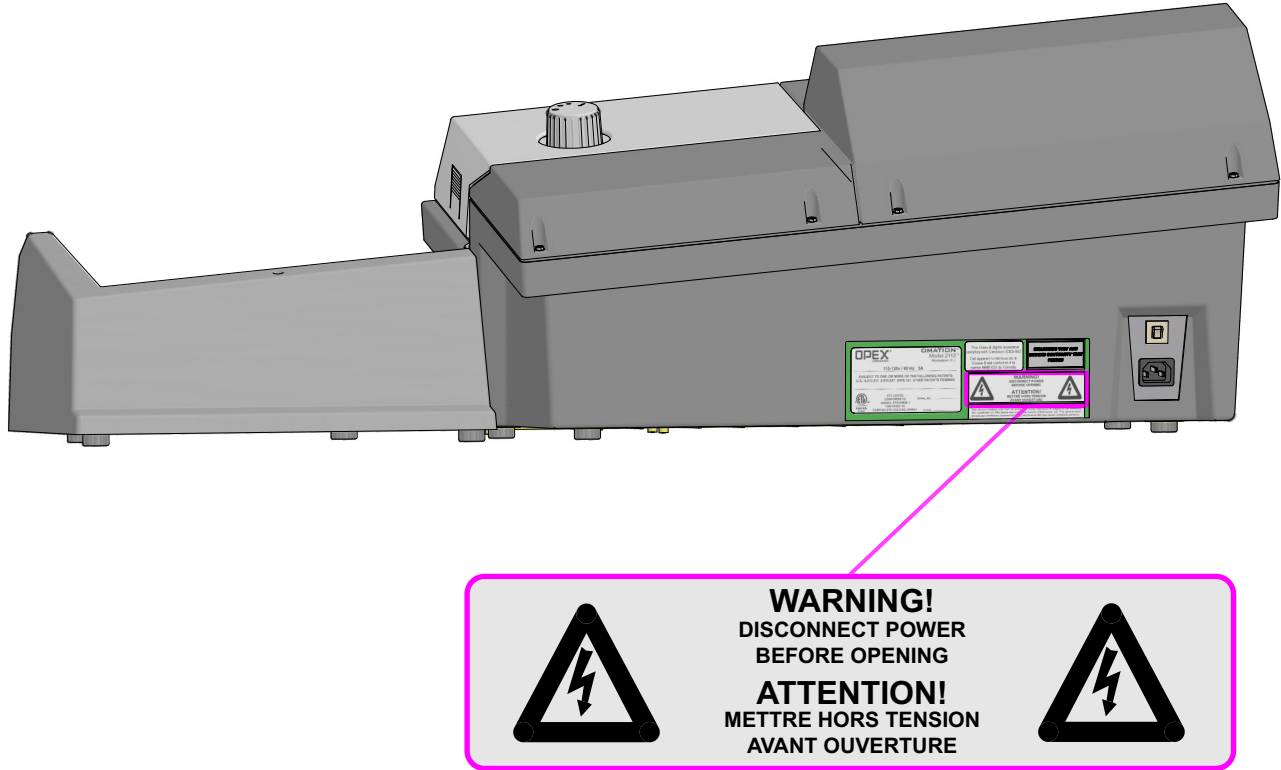
This PDF has been created for exclusive use for  
Pitney Bowes

This PDF has been created for exclusive use for  
Pitney Bowes

## 2.3.4. Disconnect power warning

**Location:** Rear of the machine (Figure 2-4).

**Purpose:** Warns personnel to disconnect power before opening the machine.



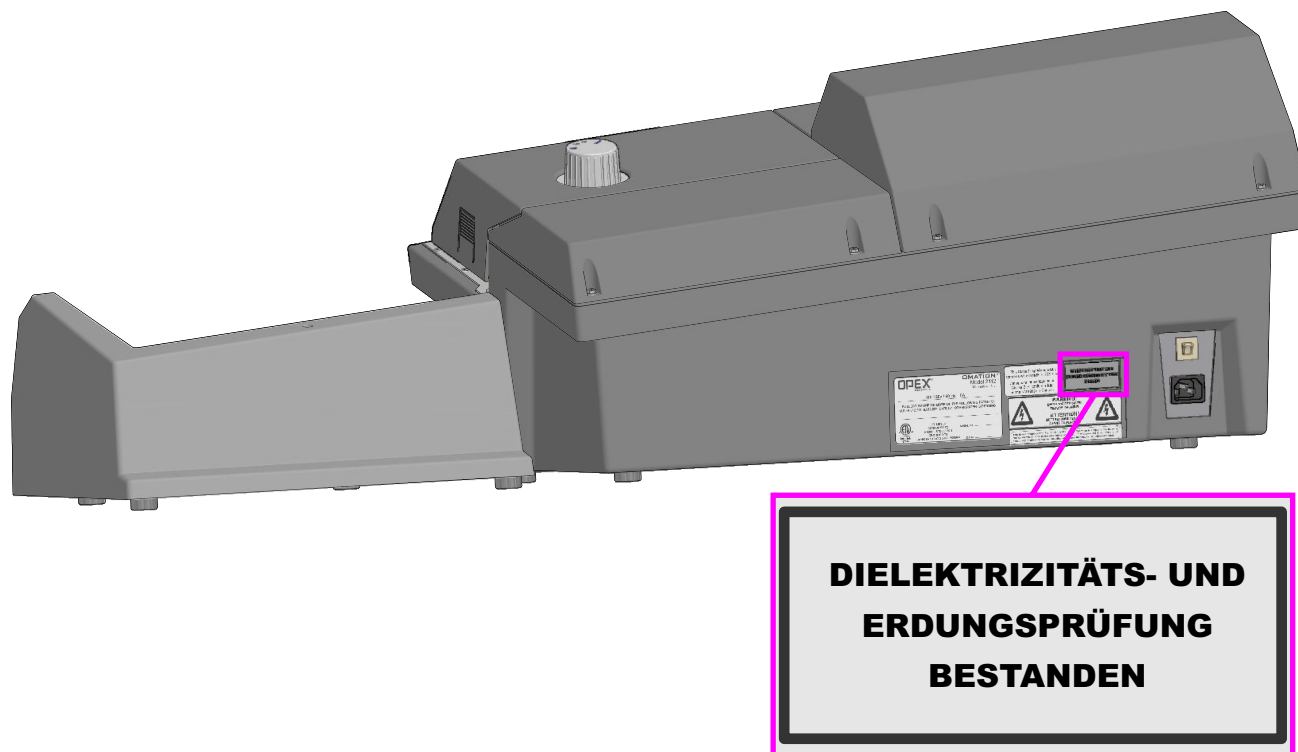
**Figure 2-4: Disconnect Power Before Opening label**



## 2.3.5. Etiketle „Dielektrizitäts- und Erdungsprüfung“

**Ort:** Rückseite der Anlage (Abbildung 2-5).

**Zweck:** Informiert das Personal darüber, dass die Erdungspunkte der Anlage gut untereinander verbunden sind und die Anlage die Erdverbindungsprüfung bestanden hat.



**Abbildung 2-5: Etiketle „Dielektrizitäts- und Erdungsprüfung“ P24838-01**

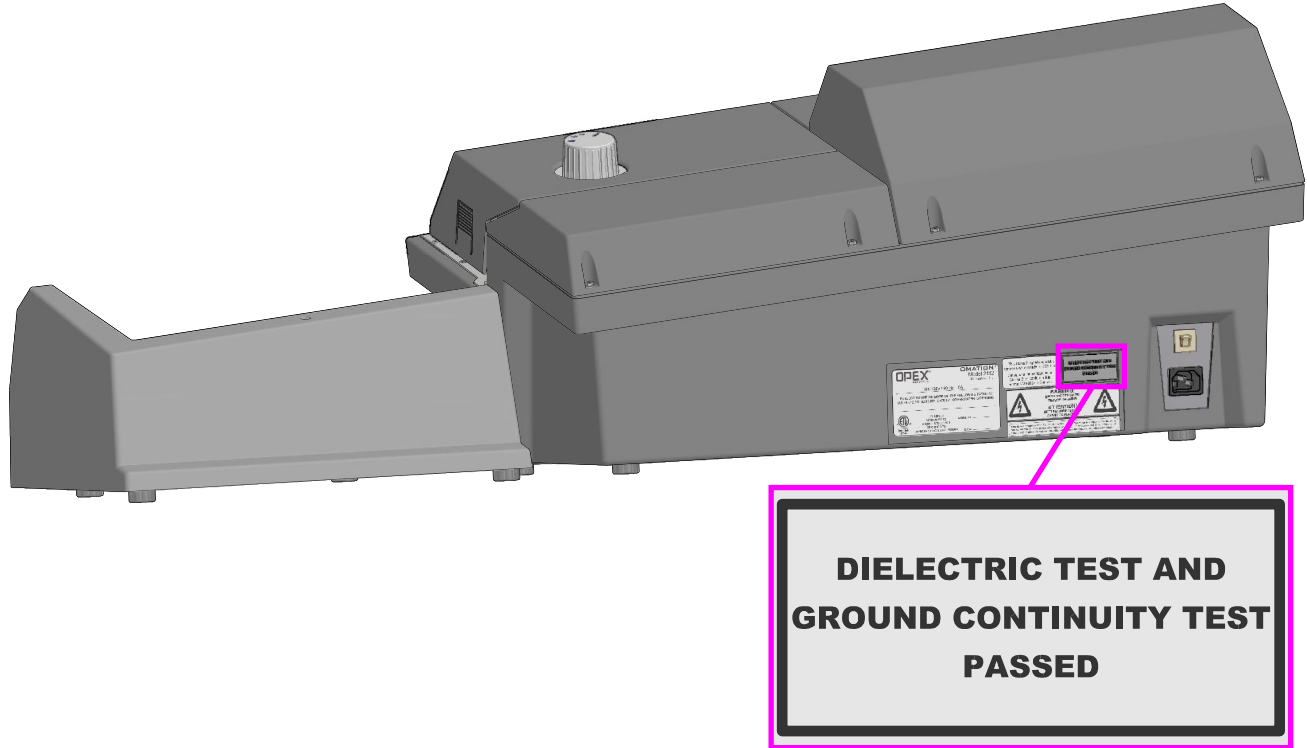
This PDF has been created for exclusive use for Pitney Bowes

This PDF has been created for exclusive use for Pitney Bowes

## 2.3.5. Dielectric and ground test label

**Location:** Rear of the machine (Figure 2-5).

**Purpose:** To inform personnel that the ground points in the machine are well connected between each other and it has passed the ground bond test.

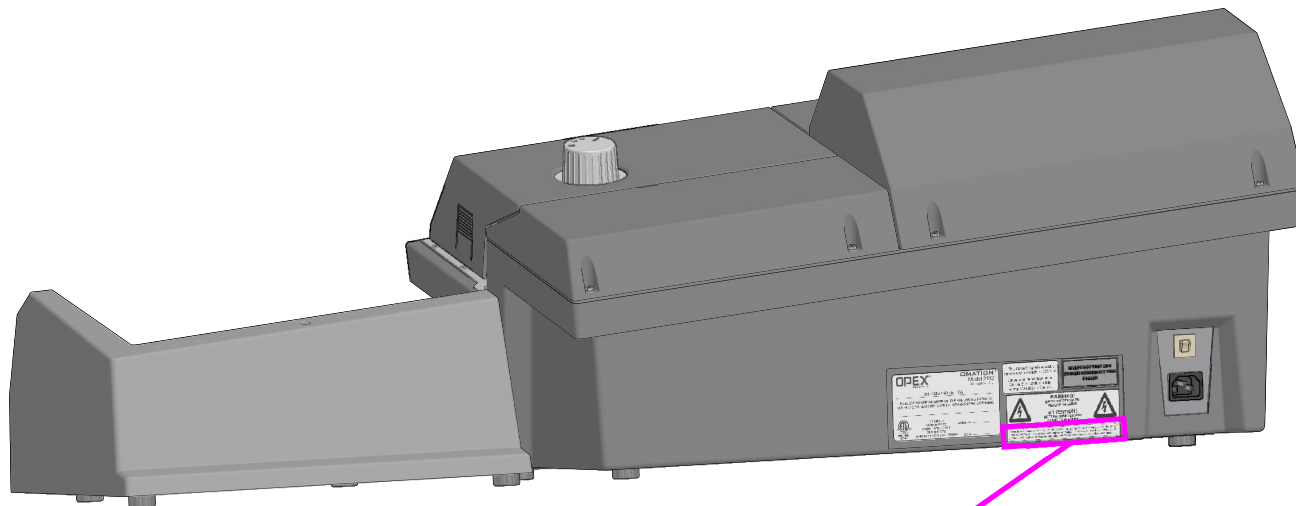


**Figure 2-5: Dielectric and Ground Test label P24838-01**

## 2.3.6. Etikette „FCC-Konformität“

**Ort:** Rückseite der Anlage (Abbildung 2-6).

**Zweck:** Bestätigt, dass die elektromagnetischen Störungen des Geräts unter den von der Federal Communications Commission zugelassenen Grenzwerten liegen.



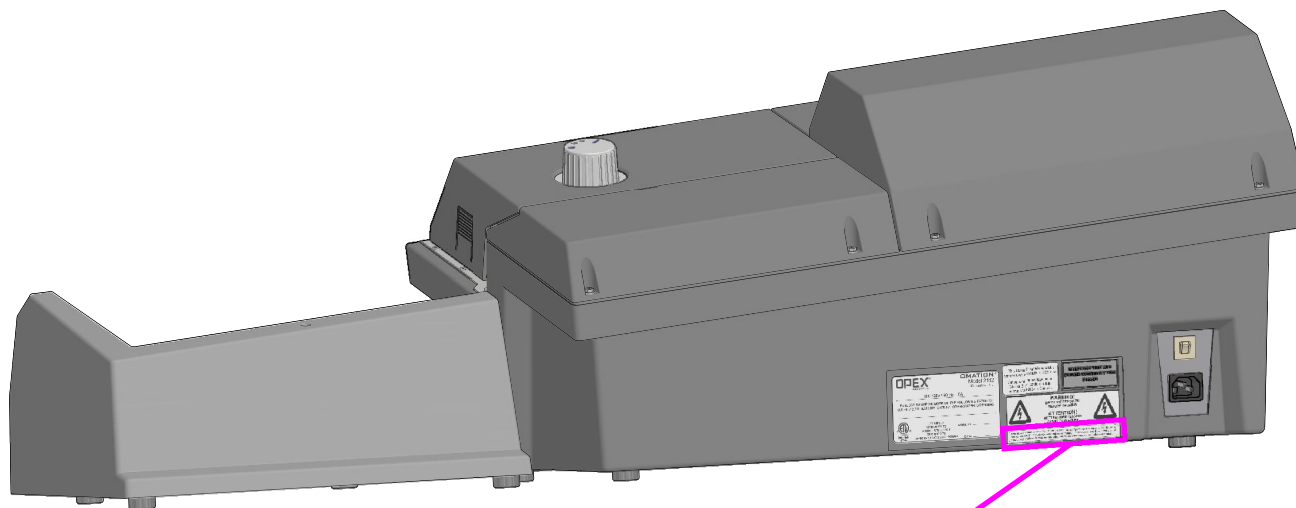
Dieses Gerät entspricht Teil 15 der FCC-Bestimmungen. Der Betrieb unterliegt folgenden beiden Bedingungen: (1) Dieses Gerät darf keine Störungen verursachen und (2) dieses Gerät muss jegliche Störungen tolerieren, einschließlich Störungen, die zu einem unerwünschten Betrieb führen können.

**Abbildung 2-6: Etikett „FCC-Konformität“ 7682610**

## 2.3.6. FCC Compliance label

**Location:** Rear of the machine (Figure 2-6).

**Purpose:** Certifies that the electromagnetic interference from the device is under the limits approved by the Federal Communications Commission.



This device complies with Part 15 of the FCC Rules. Operation is subject to the following two conditions: (1) This device may not cause harmful interference, (2) This device must accept any interference received including interference that may cause undesired operation.

**Figure 2-6: FCC Compliance Label 7682610**

## 2.3.7. Verriegelungssystem

1. Das Verriegelungssystem stoppt alle Motoren der Anlage, sobald der Walzenarm angehoben (Abbildung 2-7) oder das Schnipsel Fach entfernt wird (Abbildung 2-8).



**Abbildung 2-7: Auslösung der Verriegelung bei Entfernung der oberen Abdeckung**



**Abbildung 2-8: Auslösung der Verriegelung bei Entfernung des Fachs**



## 2.3.7. Interlock system

1. The interlock system will stop all the motors in the machine whenever the nip arm cover is lifted (Figure 2-7) or chip bin tray is removed (Figure 2-8).



**Figure 2-7: Top cover removal interlock triggering**



**Figure 2-8: Bin tray removal interlock triggering**

---

---

## 2.4. Allgemeine Sicherheit beim Betrieb

---

---

- Vor dem Betrieb dieser Anlage müssen alle Aspekte der Bedieneranleitungen gelesen und verstanden werden.
- Das Gerät muss sicher auf einen Tisch / einer Arbeitsunterlage platziert werden, die für eine akkumulierte Gewichtsbelastung zugelassen ist.
- Dieses Gerät darf nur für dessen beabsichtigte Funktion verwendet werden, und zwar die Öffnung von Briefen.
- Führen Sie keine Finger in den Einzug- oder Schnittbereich ein, während das Gerät in Betrieb ist.
- Betreiben Sie dieses Gerät nicht, wenn die Abdeckungen entfernt sind.
- Stellen Sie keine Flüssigkeiten auf das Modell Series 210, die in das Gerät gelangen können.
- Stellen Sie vor der Reinigung sicher, dass das Gerät vom Strom getrennt ist.

---

---

## 2.4. General operational safety

---

---

- Read and understand all aspects of the Operator Instructions before operating this equipment.
- Unit must be placed securely on table/surface that is properly rated for accumulated load weight.
- Use of this equipment is limited to its intended function, that of opening mail.
- Do not place fingers in the feed or cutter areas while running the machine.
- Do not operate this equipment with the covers removed.
- Do not set liquids on the Series 210 which could spill into the machine.
- Before cleaning, make sure all power is disconnected.

Pitney  
Bowes



---

## 2.5. Ergonomie

---

Wie bei jeder Beschäftigung, während derer Sie dieselbe Bewegung im Verlauf der Arbeit wiederholt ausführen müssen, ist es wichtig zu berücksichtigen, wie die Aufgaben durchgeführt werden. Nachstehend werden einige Leitlinien aufgeführt, wie Sie das Risiko körperlicher Beschwerden und Verletzungen beim Bedienen der Anlagen minimieren können.

### **HINWEIS**

Befolgen Sie beim Betrieb des Ovation Series 210™ Envelopener®  
immer die nachstehenden Leitlinien.

#### **An der Hauptbedienerstation:**

- Bewahren Sie eine aufrechte Körperhaltung.
- Gelegentlich den Winkel der Körperhaltung ändern, um einseitigen Belastungen entgegen zu wirken.
- Die Anlage nicht länger als eine 10-Stunden-Schicht bedienen. Machen Sie nach Möglichkeit in den Pausen Dehnübungen.
- Schalten Sie das Gerät während Stillstandszeiten aus.

---

---

## 2.5. Ergonomics

---

---

As in any occupation that requires you to perform the same motion repeatedly during the course of your work, it is important to consider how you perform your task. Listed below are some guidelines to help you minimize the risk of physical discomfort and injury while operating the equipment.

**NOTICE**

Always observe the following guidelines when operating the  
Omotion Series 210™ Envelopener®

**When at the main operator station:**

- Maintain an upright body posture.
- Occasionally change the angle of your posture for greater comfort.
- Avoid operating the machine for longer than a single 10-hour shift. If possible, stretch between breaks.
- Turn off the machine during periods of non-use.

(Diese Seite wurde absichtlich frei gelassen.)

This PDF has been created for exclusive use for  
Pitney Bowes

This PDF has been created for exclusive use for  
Pitney Bowes

Pitney  
Bowes

(This page is intentionally blank)

This PDF has been created for exclusive use for  
Pitney Bowes

This PDF has been created for exclusive use for  
Pitney Bowes

Pitney  
Bowes

# 3. Übersicht

<b>3.1. Systemübersicht</b> .....	<b>32</b>
<b>3.2. Positionen der Geräteseriennummer</b> .....	<b>34</b>



# 3. Overview

<b>3.1. System Overview .....</b>	<b>32</b>
<b>3.2. Equipment Serial Number Locations .....</b>	<b>34</b>

This PDF has been created for exclusive use for Pitney Bowes

This PDF has been created for exclusive use for Pitney Bowes

Pitney Bowes

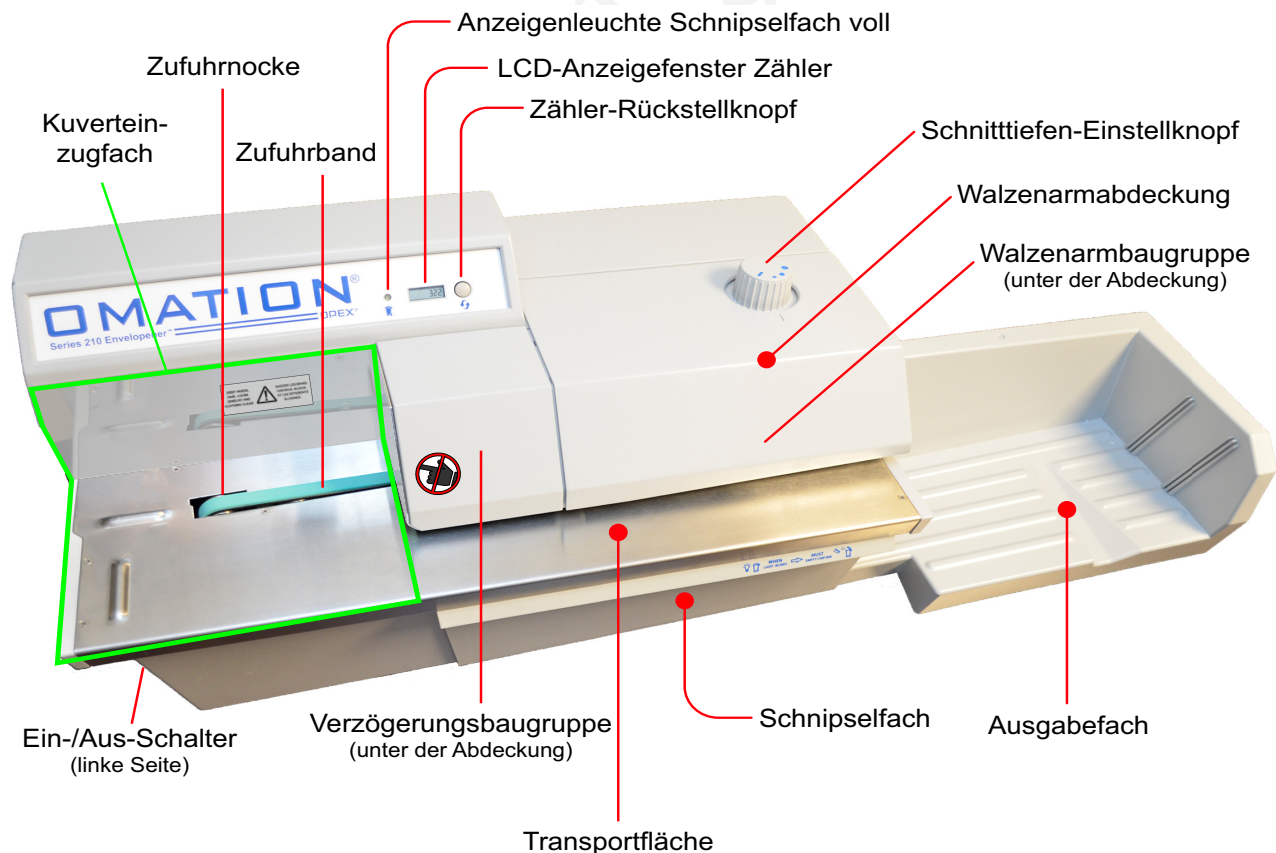
## 3.1. Systemübersicht

Der Omatation Series 210™ Envelopener® ist ein Highspeed-Kuvertöffner, der Kuverts öffnen und zählen kann.

Zu den Funktionen zählen:

- Fortschrittlicher, selbsteinstellender Einzug für eine effiziente Öffnung gemischter Post
- Fräser, der Schnipsel von lediglich 0,254 mm (die Dicke von drei Blatt Papier) entfernen kann
- Erweitertes Schnipselmanagement/Schnipselleistungsvermögen
- Drei Schnitttiefen und eine Option ohne Schnitt
- Große Vielfältigkeit der Postarten

Bitte nehmen Sie sich die Zeit, sich mit den verschiedenen Teilen der Anlage vertraut zu machen, die im Verlauf dieses Handbuchs erwähnt werden.



**Abbildung 3-1: Vorderansicht Hauptkomponenten**

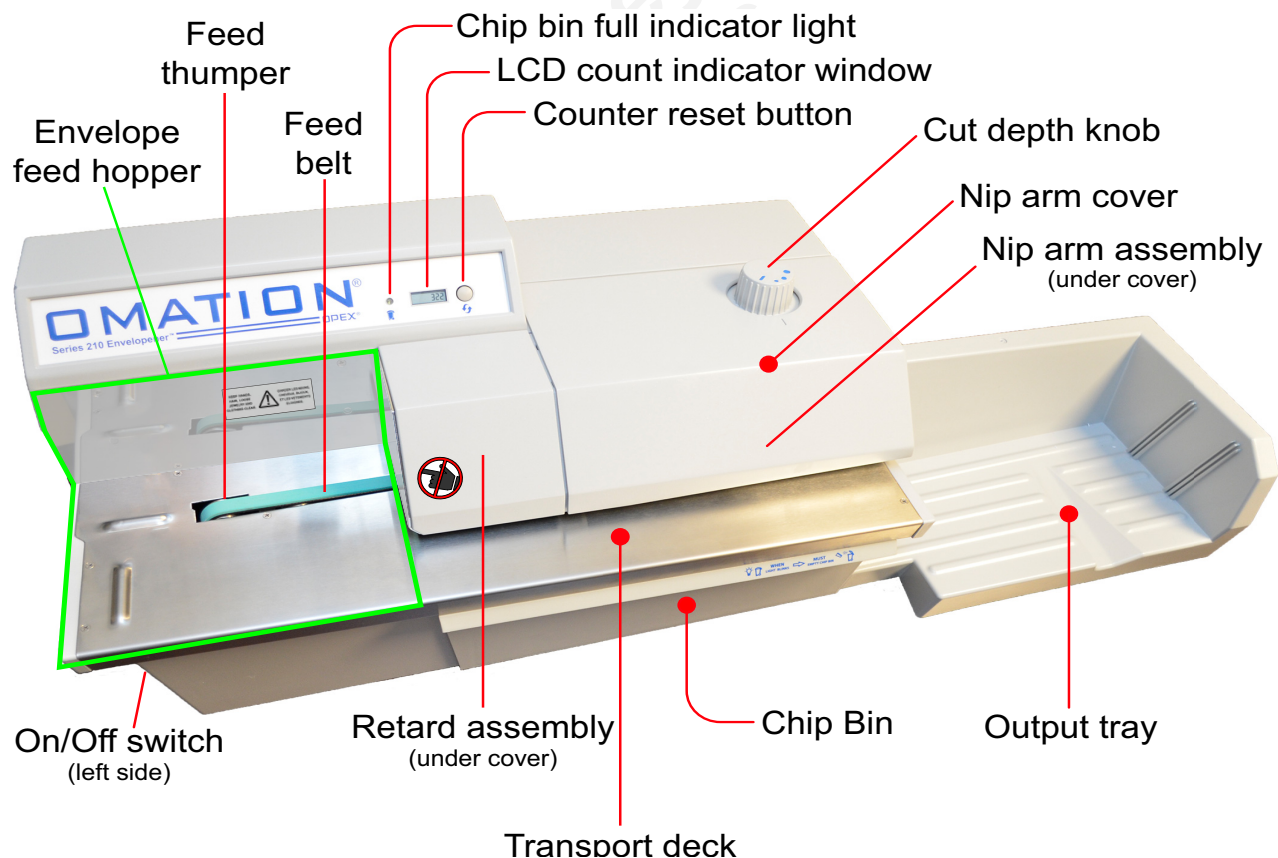
## 3.1. System Overview

The Omaton Series 210™ Envelopener® is a high-speed envelope opener that can open and count envelopes.

Features include:

- Advanced self-adjusting feeder for efficient mixed mail opening
- Milling cutter that can remove as little as 0.010" of a chip (the thickness of three sheets of paper)
- Enhanced chip management/chip capacity
- Three depths of cut and a no cut option
- Large variety of mail types

Please take time to familiarize yourself with the various parts of the machine, which are referred to throughout this manual.



**Figure 3-1: Main Components Front View**





## ACHTUNG

Lesen und befolgen Sie vor dem Betrieb des Geräts alle Informationen in [Kapitel 2: „Sicherheit“](#).

Pitney  
Bowes



## WARNING

Read and follow all information in [Chapter 2: "Safety"](#) before attempting to operate this equipment.

Pitney  
Bowes

## 3.2. Positionen der Geräteseriennummer

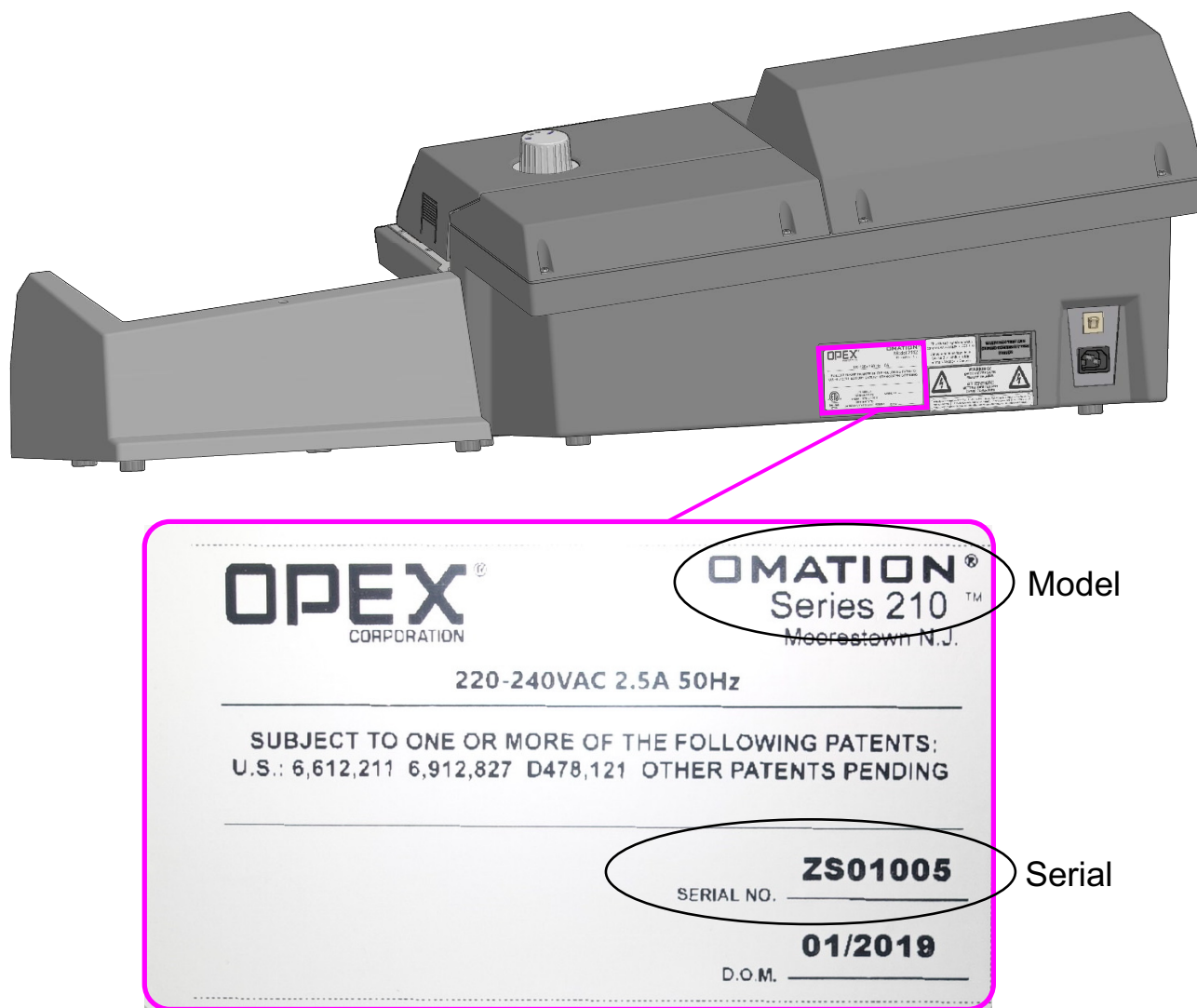
Bevor Sie sich an den technischen Support von OPEX wenden, prüfen Sie bitte die Seriennummer des Modells (Abbildung 3-2) oder das Serviceschild (nur nordamerikanische Kunden, die keine Händler sind ([Abbildung 3-3 auf Seite 35](#))) Ihrer Anlage, damit Sie dem Techniker Ihre Referenzseriennummer angeben können.



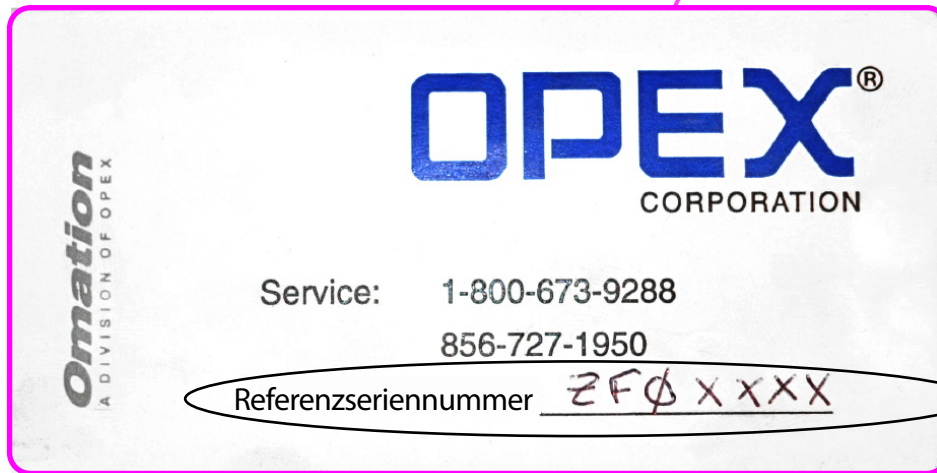
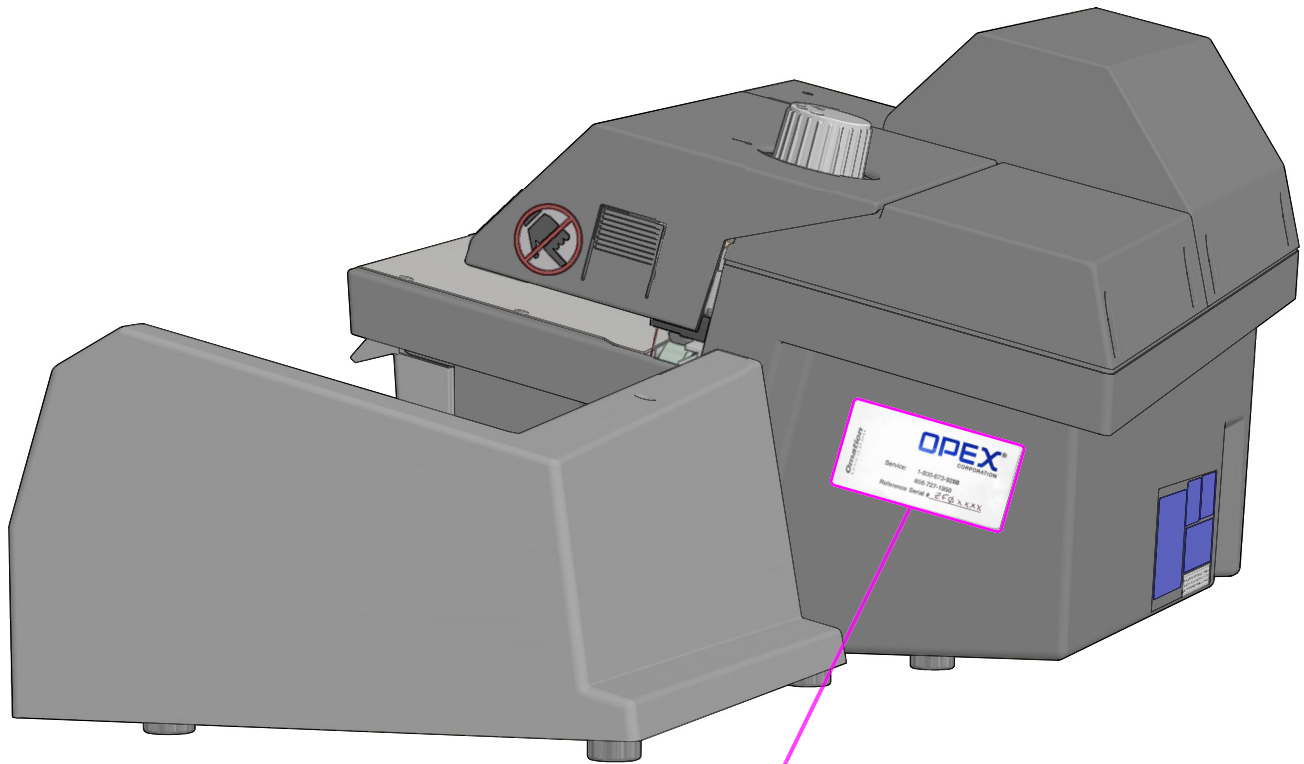
**Abbildung 3-2: Schild mit der Modellseriennummer**

## 3.2. Equipment Serial Number Locations

Before contacting OPEX Technical Support, locate the Model Serial number (Figure 3-2) or Service tag (North American non distributors only [Figure 3-3 on page 35](#)) on your machine so that you can provide the assisting technician with your reference serial number.

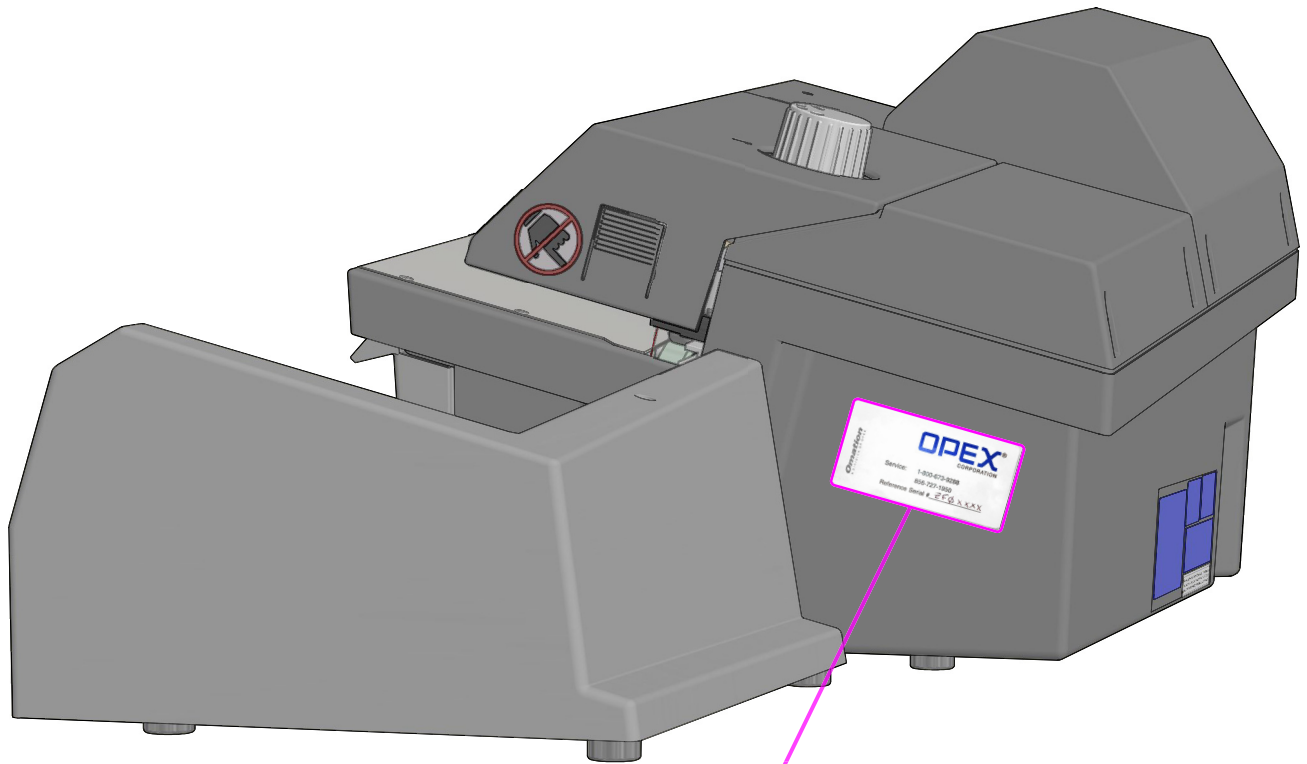


**Figure 3-2: Model Serial number label**



Seriennummer

**Abbildung 3-3: Position Serviceschild (nur nordamerikanische Kunden, die keine Händler sind)**



This PDF has been created for exclusive use for Pitney Bowes

This PDF has been created for exclusive use for Pitney Bowes



Serial

**Figure 3-3: Service tag location (NA non-distributors only)**

(Diese Seite wurde absichtlich frei gelassen.)

This PDF has been created for exclusive use for  
Pitney Bowes

This PDF has been created for exclusive use for  
Pitney Bowes

Pitney  
Bowes

(This page is intentionally blank)

Pitney  
Bowes



# 4

## 4. Betrieb

<b>4.1. Betrieb</b> .....	<b>38</b>
4.1.1. Betriebsablauf .....	38
4.1.2. Position Ausgabefach .....	45
4.1.3. Behebung von Staus .....	48
<b>4.2. Routinemäßige Wartung</b> .....	<b>49</b>
4.2.1. Reinigung des Series 210 Envelopener® .....	49
4.2.2. Justierung der Schneidvorrichtung .....	52
4.2.3. Leistungsschalter zurücksetzen .....	54

# 4

## 4. Operation

<b>4.1. Operation</b> .....	<b>38</b>
4.1.1. Order of Operation. ....	38
4.1.2. Output tray position .....	45
4.1.3. Clearing jams. ....	48
<b>4.2. Routine Maintenance</b> .....	<b>49</b>
4.2.1. Cleaning the Series 210 Envelopener® .....	49
4.2.2. Cutter Adjustment .....	52
4.2.3. Resetting the circuit breaker .....	54



---

## 4.1. Betrieb

---

### 4.1.1. Betriebsablauf

1. Netzkabel an der Rückseite der Anlage anschließen und das andere Ende in eine AC-Steckdose stecken (Abbildung 4-1).



**Abbildung 4-1: AC-Eingang an der Rückseite**

---

## 4.1. Operation

---

### 4.1.1. Order of Operation

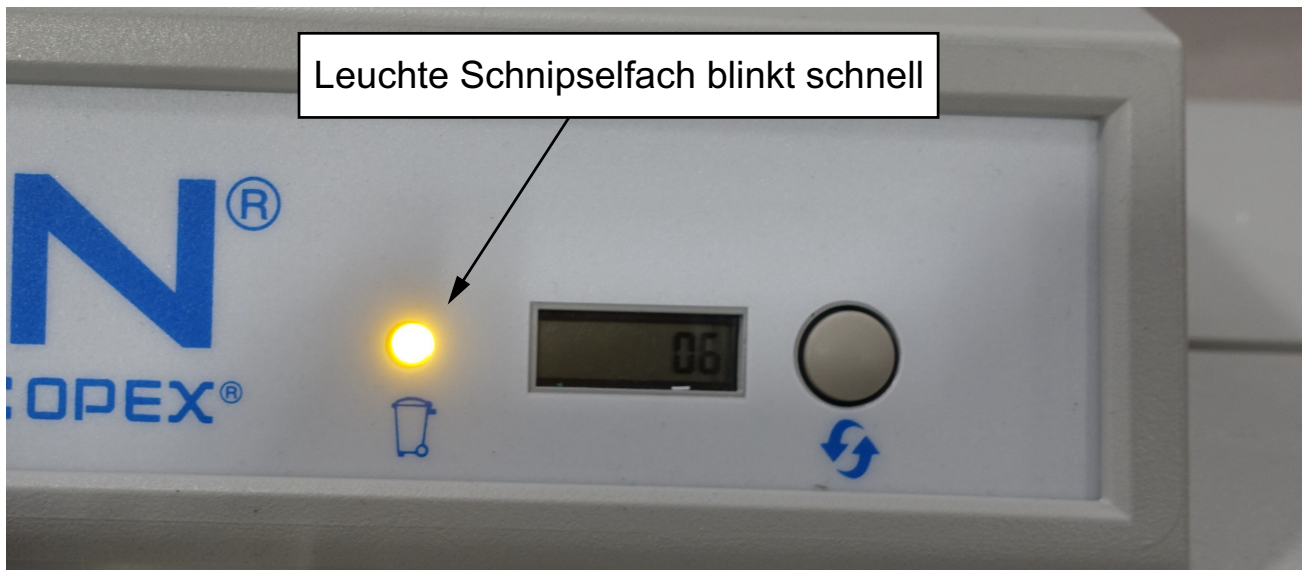
1. Connect the power cord to the back of the machine and plug the other end into an AC supplied outlet (Figure 4-1).



**Figure 4-1: AC input on back**



- Bei der ersten Verbindung des Netzkabels blinkt eventuell die gelbe Anzeigenleuchte „Schnipsselfach voll“ (Abbildung 4-2). Das liegt daran, dass die Anlage nicht bestimmen kann, ob das Schnipsselfach voll ist und geleert werden muss. Öffnen Sie das Schnipsselfach und leeren Sie es ggf. Durch das Entfernen und Wiedereinsetzen des Schnipsselfachs wird die Anzeige zurückgesetzt (Abbildung 4-3). Ein interner Zähler (nicht der der Anzeige) zählt bis zu 3.500 Kuverts, bevor die Leuchte wieder blinkt, um anzuzeigen, dass das Schnipsselfach geleert werden muss.

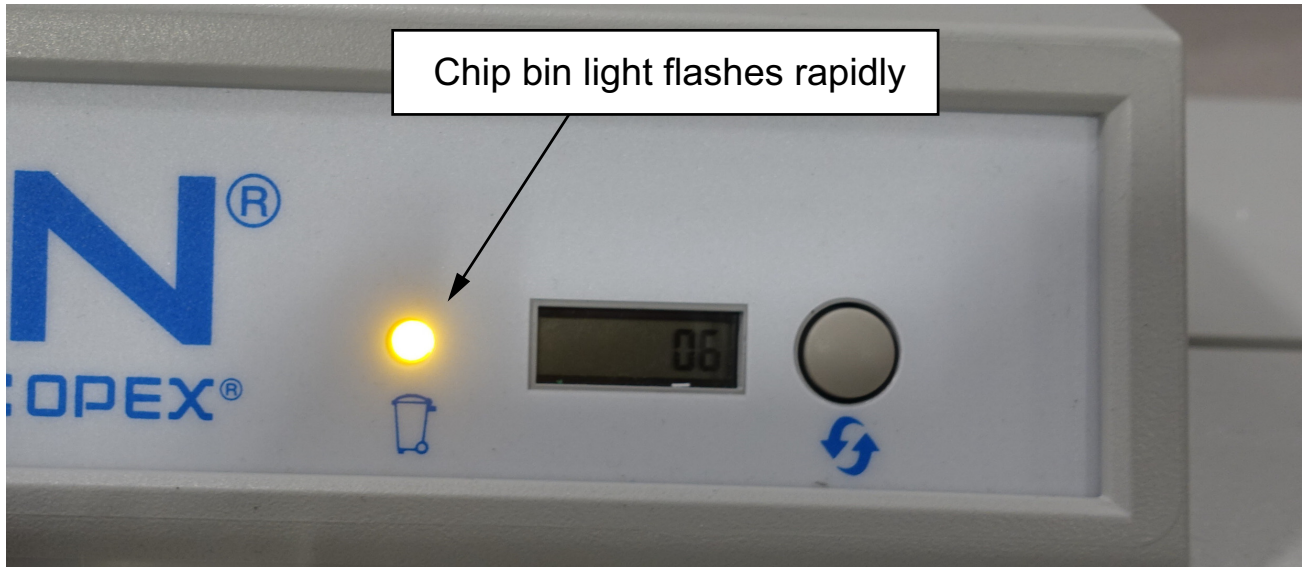


**Abbildung 4-2: Blinkende Schnipsselfachleuchte**



**Abbildung 4-3: Öffnen des Schnipsselfachs**

2. When you first connect the power cable, the Yellow Chip Bin Full Indicator Light may flash (Figure 4-2). This is because the machine cannot determine if the chip bin is full and needs to be emptied. Open the Chip Bin and empty the chips (if any). Removal and replacement of the chip bin resets the indicator (Figure 4-3). An internal counter (not the one on the display) will count up to 3500 envelopes before flashing again to inform you to empty the chip bin.



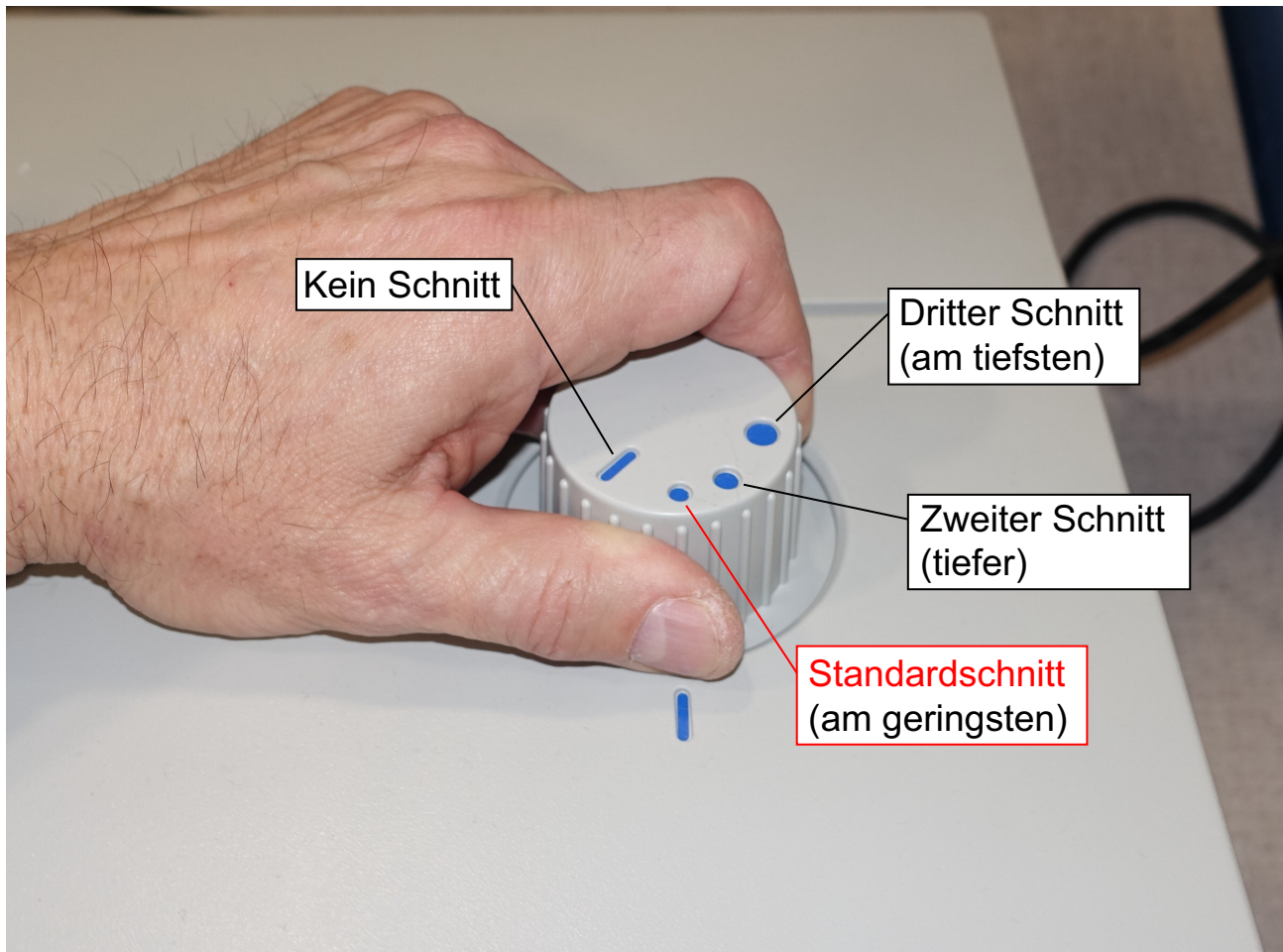
**Figure 4-2: Flashing chip bin light**



**Figure 4-3: Opening the Chip Bin tray**



3. Das Ausgabefach an der rechten Seite der Anlage befestigen ([Abbildung 4-10 auf Seite 45](#)).
4. Den Schnitttiefen-Einstellknopf auf den kleinsten Kreis neben dem Strich drehen, um einen Standardschnitt durchzuführen (Abbildung 4-4). Es wird empfohlen, zunächst diese Einstellung zum Öffnen von Post auszuwählen, um das Risiko zu reduzieren, den Inhalt zu beschädigen.

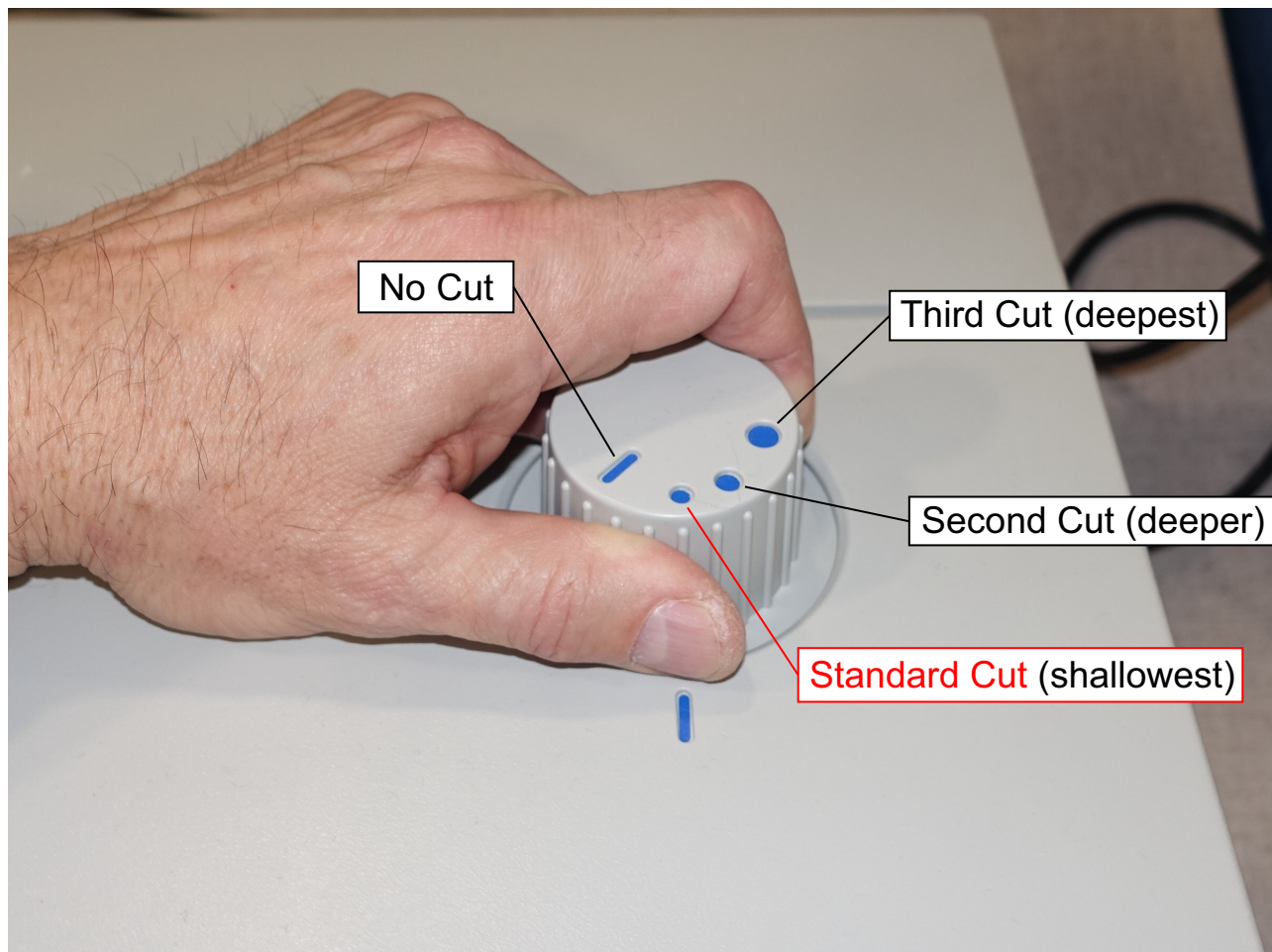


**Abbildung 4-4: Schnitttiefen-Einstellknopf**

- Sollte die Öffnung nicht ausreichend sein, wählen Sie die zweite Schnitttiefeinstellung.
- Die dritte Tiefe ist für Kuverts mit geklebten Kanten oder den Fall vorgesehen, dass die zweite Einstellung das Kuvert nicht öffnet.
- Die Position „Kein Schnitt“ wird in der Regel verwendet, wenn die Post nur gezählt wird.

**Hinweis:** Kleinere Stapel Post ermöglichen eine präzisere Zählung.

3. Connect the output tray on the right side of the machine ([Figure 4-10 on page 45](#)).
4. Turn the cut depth knob to the smallest circle next to the bar for a Standard Cut (Figure 4-4). It is recommended that the user select this setting first to cut mail to reduce the chance of cutting the contents.



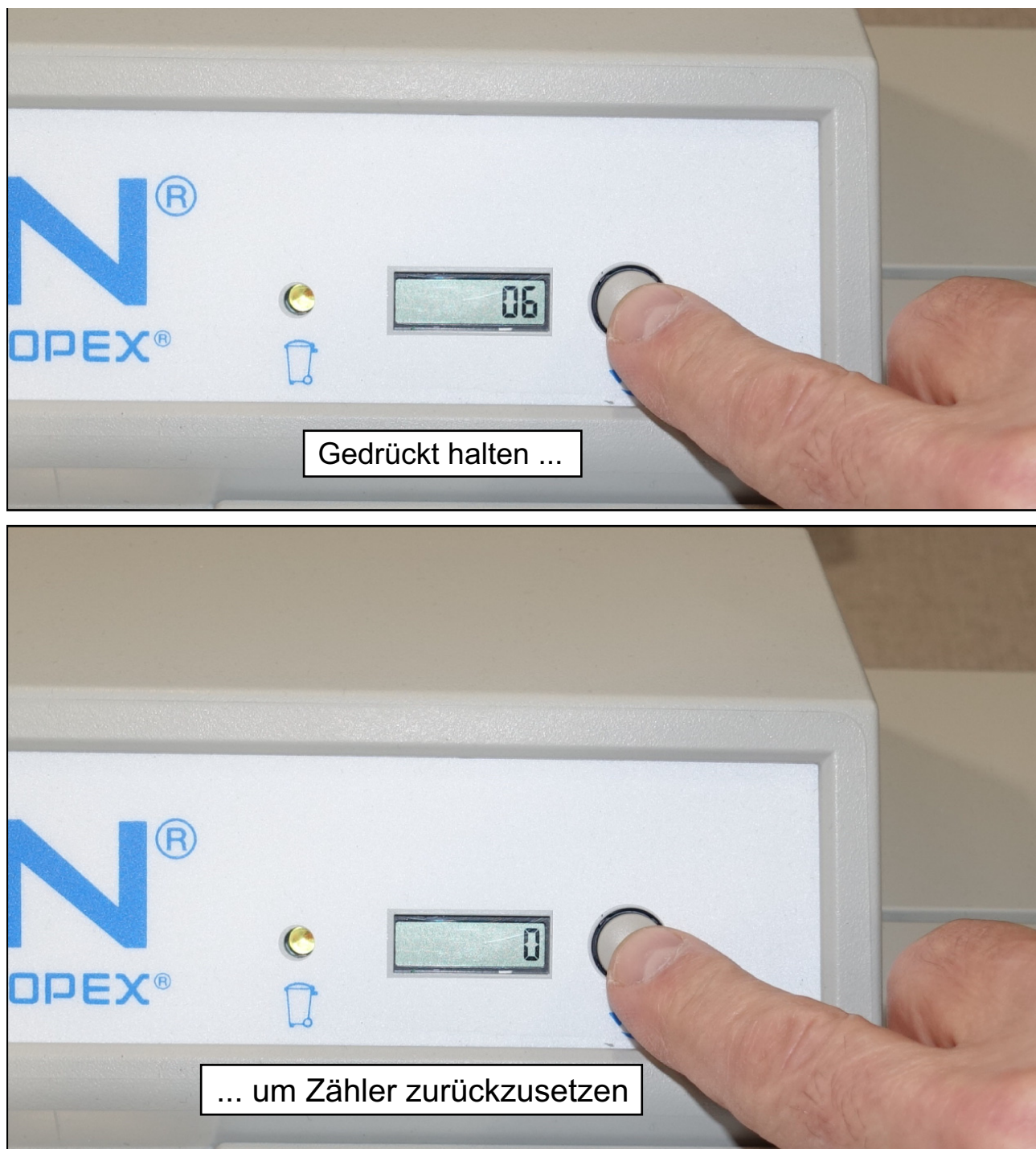
**Figure 4-4: Cutter depth knob**

- If you find incomplete cutting, use the second cut setting.
- The third depth is for envelopes with glued edges or to be used if the second is not opening the envelope.
- The No Cut position is normally used when only counting the mail.

**Note:** *More accurate counting is achieved with smaller stacks of mail.*

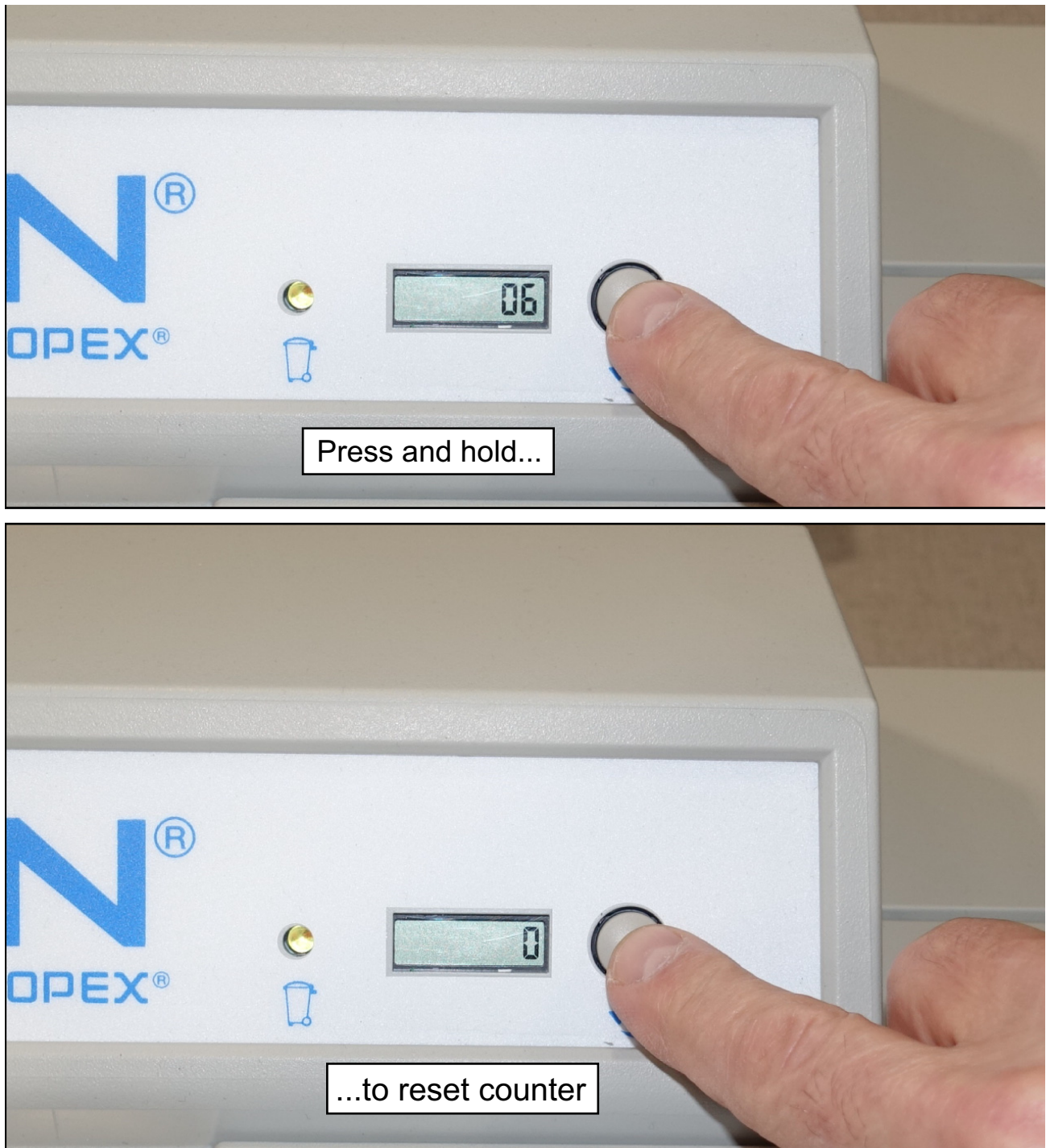


5. Den Zähler zurückstellen, indem der Zähler-Rückstellknopf neben der LCD-Anzeige gedrückt gehalten wird (Abbildung 4-5).



**Abbildung 4-5: Zähler-Rückstellknopf**

5. Reset the Counter by pressing and holding the Counter Reset button next to the LCD display (Figure 4-5).



**Figure 4-5: Counter reset button**



6. Einige Poststücke (ca. 25-30) auf das Kuverteinzugfach laden  
(Abbildung 4-6).



**Abbildung 4-6: Beladen des Kuverteinzugfachs**

7. Dabei sicherstellen, dass die Oberseite der zu öffnenden Post bündig an der Rückseite der Einzugsfachs anliegt (Abbildung 4-7).



**Abbildung 4-7: Post bündig an der Einzugsfachwand**

6. Load a handful of mail (approximately 25-50 pieces) onto the Envelope Feed Hopper (Figure 4-6).



**Figure 4-6: Loading the Envelope Feed Hopper**

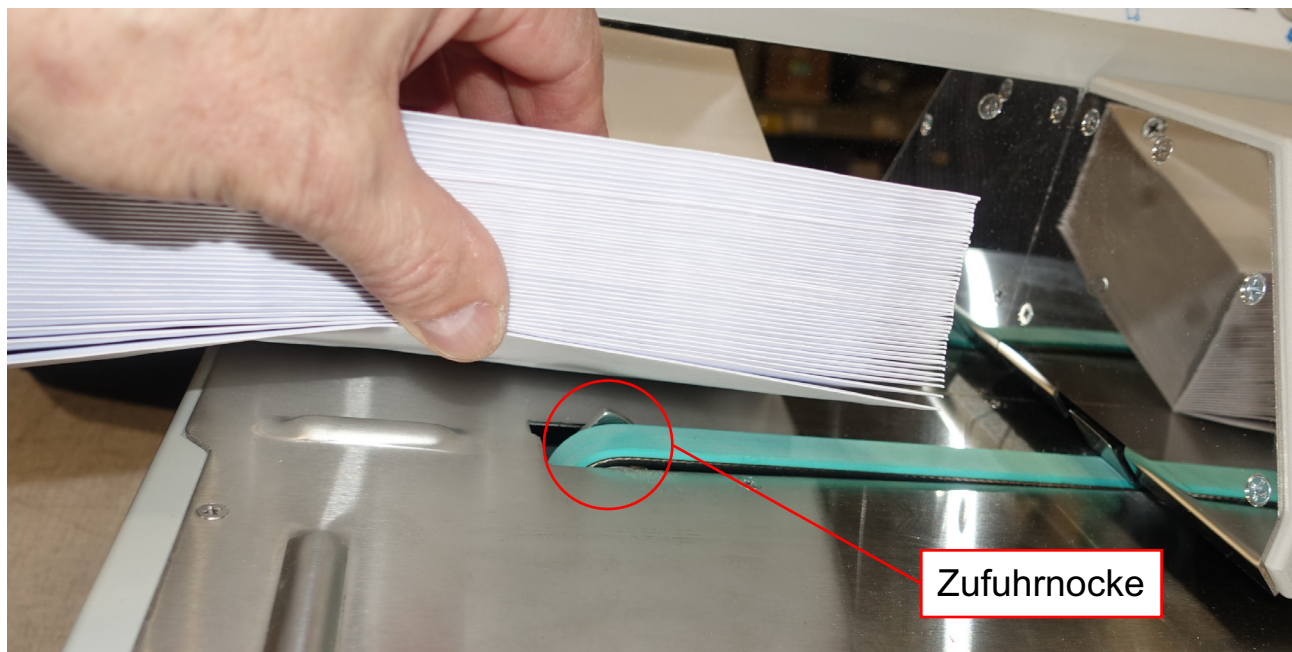
7. Be sure the top side of the mail to be cut is flush against the back of the Feed Hopper (Figure 4-7).



**Figure 4-7: Mail flush against Feed Hopper wall**



- Die Zufuhrnocke (die sich dreht Abbildung 4-8) trägt dazu bei, die Post zur Erleichterung des Einzugs nach vorne zu bewegen.



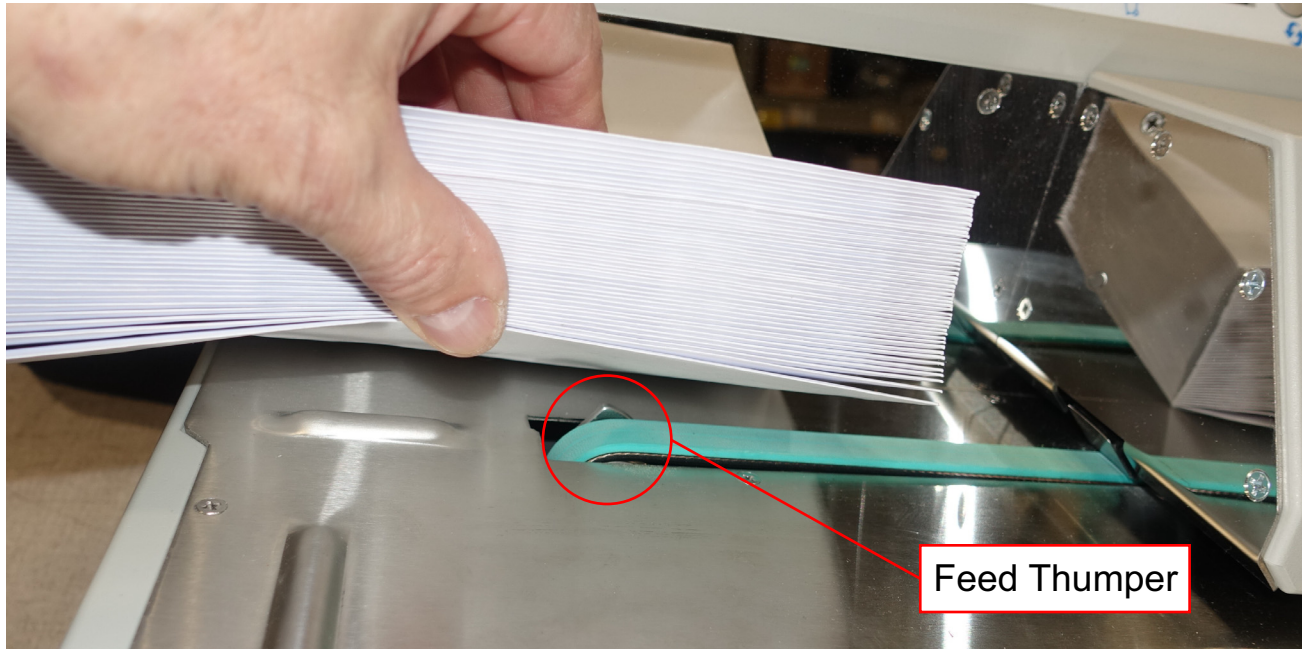
**Abbildung 4-8: Zufuhrnocke**

8. Den Netzschalter an der linken Seite der Anlage drücken, um das Gerät einzuschalten (Abbildung 4-9).



**Abbildung 4-9: Netzschalter**

- The Feed Thumper (a rotating cam Figure 4-8) helps to jog the mail for improved feeding.



**Figure 4-8: Feed Thumper**

8. Press the AC power switch on the left side of the machine to power on the machine (Figure 4-9).



**Figure 4-9: AC power switch**



9. Das Transportband zieht die Post in die Verzögerungsbaugruppe, in der diese vereinzelt (getrennt) wird.
10. Das Kuvert läuft dann unter der Schneidvorrichtung durch und wird ggf. geöffnet.
11. Dann wird das Kuvert an den Zählersensor weitergeleitet und gezählt (die Post wird immer gezählt, auch wenn sie nicht geöffnet wird).
12. Anschließend wird das Kuvert in das Postausgabefach befördert.
13. Leeren Sie das Ausgabefach, sobald das Kuverteinzugfach leer ist.
14. Bitte wiederholen Sie die obigen Schritte, um mit der Verarbeitung fortzufahren.

***Hinweis:*** Das Einzugfach kann beladen werden, während die Anlage in Betrieb ist.

9. The conveyor belt pulls the mail into the retard assembly where it is singulated (separated one at a time).
10. The envelope then passes under the cutter where it is cut if desired.
11. The envelope is then passed through the counter sensor and counted (the mail is always counted even if it is not cut).
12. The envelope then moves into the mail output tray.
13. Once the Envelope Feed Hopper is empty, empty the output tray.
14. To continue processing, repeat the above steps.

**Note:** *The feed hopper can be loaded with the machine running.*





## 4.1.2. Position Ausgabefach

Die Position des Ausgabefachs kann zur Verarbeitung größerer Kuverts justiert werden. Heben Sie dazu einfach das Ausgabefach nach oben zur gewünschten Position und drücken Sie es nach unten in die abgestufte Fachanhängevorrichtung (siehe Abbildung 4-10 bis Abbildung 4-12).

Das Ausgabefach kann in einer von drei Positionen arretiert werden:

- a. Bündig an der Anlage (Abbildung 4-10).



**Abbildung 4-10: Ausgabefach bündig an der Anlage**

**Hinweis:** Falls Sie vom Kapitel „Betrieb“ hierher verwiesen wurden, [klicken Sie hier](#), um zum nächsten Schritt zurückzukehren.

## 4.1.2. Output tray position

The position of the output tray can be adjusted for processing larger envelopes. Simply lift the output tray up, move it to the desired position, and press it down onto the stepped tray hitch (see Figure 4-10 through Figure 4-12).

The output tray can be locked in one of three positions:

- a. Against the machine (Figure 4-10).



**Figure 4-10: Output tray against the machine**

**Note:** If you were referenced here by the operation chapter, [click here](#) to return to the next step.

**b. 2,54 cm entfernt (Abbildung 4-11).**



**Abbildung 4-11: Ausgabefach 2,54 cm entfernt**

**c. 5,08 cm entfernt (Abbildung 4-12).**



**Abbildung 4-12: Ausgabefach 5,08 cm entfernt**

**Hinweis:** Falls Sie vom Kapitel „Betriebsablauf“ hierher verwiesen wurden, [klicken Sie hier](#), um zum nächsten Schritt zurückzukehren.



**b. One inch away (Figure 4-11).**



**Figure 4-11: Output tray one inch away**

**c. Two inches away (Figure 4-12).**



**Figure 4-12: Output tray two inches away**

**Note:** If you were referred here from “Order of operation,” [click here](#) to return to the next step.

d. Mehr als 5,08 cm entfernt, falls getrennt (Abbildung 4-13).



**Abbildung 4-13: Ausgabefach getrennt**

**Hinweis:** Falls Sie vom Kapitel „Betriebsablauf“ hierher verwiesen wurden, [klicken Sie hier](#), um zum nächsten Schritt zurückzukehren.

d. Further than two inches away if disconnected (Figure 4-13).



**Figure 4-13: Output tray disconnected**

**Note:** If were you referred here from “Order of operation,” [click here](#) to return to the next step.

### 4.1.3. Behebung von Staus

Gelegentlich wird es zu einem unvermeidlichen Stau kommen. Ein „Stau“ bezieht sich auf jedes Ereignis, das einen Stopp der Anlage verursacht hat, auch wenn kein Artikel die Anlage physisch blockiert. Eventuell müssen Sie die Walzenarmabdeckung entfernen. Dies wird unter [„Routinemäßige Wartung“ auf Seite 49](#) erläutert.

Pitney  
Bowes



### 4.1.3. Clearing jams

From time-to-time, you will experience the inevitable jam. A “jam” refers to any occurrence that causes the machine to stop, not necessarily because an item is physically jammed in the machine. You may have to remove the nip arm cover. This is explained in [“Routine Maintenance” on page 49](#).

Pitney  
Bowes



## 4.2. Routinemäßige Wartung

Es ist wichtig, Ihr Gerät sauber und in einem guten Betriebszustand zu halten. Dies verlängert die Gesamtlebensdauer des Geräts und führt zu längeren Betriebszeiträumen. Daher sollten Sie die folgenden Aufgaben einmal täglich durchführen:

### 4.2.1. Reinigung des Series 210 Envelopener®

1. Netzkabel abziehen.
2. Den Entriegelungsknopf an der rechten Seite der Abdeckung drücken, bis ein Klicken zu hören ist. Dann die rechte Seite anheben (Abbildung 4-14).



**Abbildung 4-14: Drücken des Entriegelungsknopfes**

---

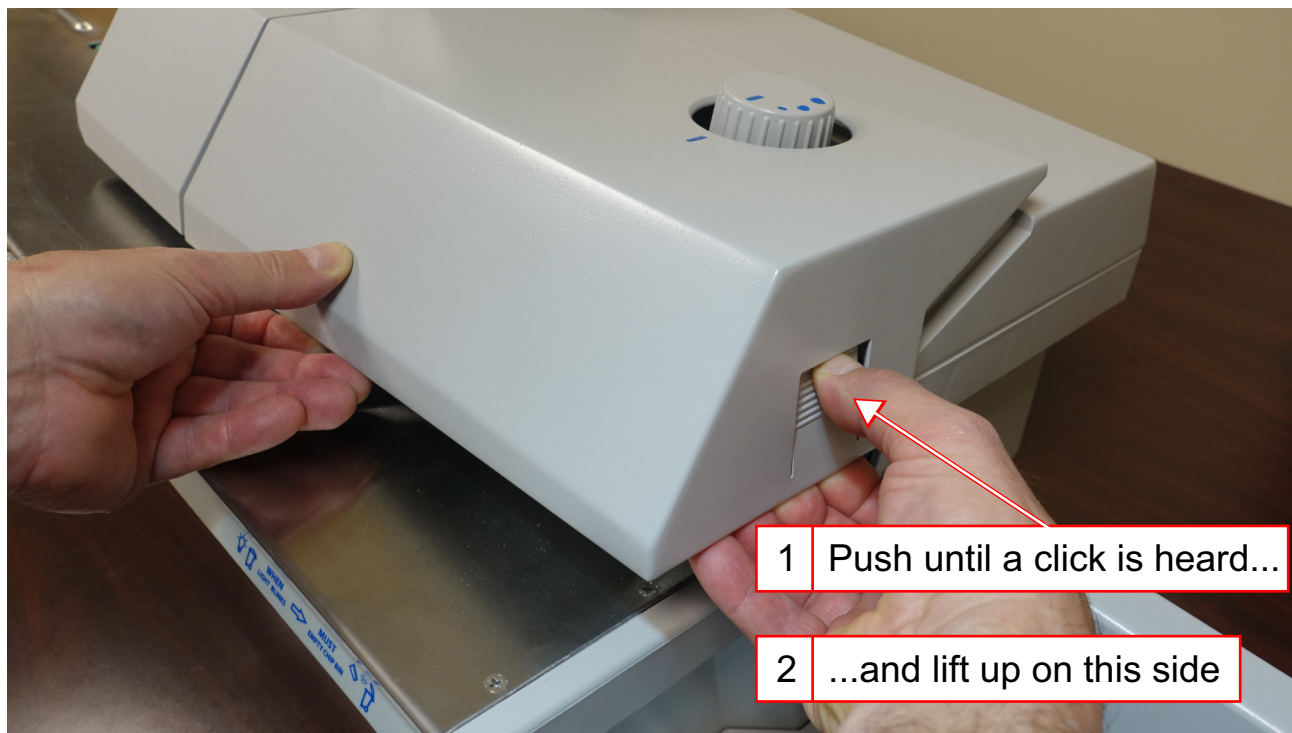
## 4.2. Routine Maintenance

---

It is important that you keep your machine clean and in good working order. This will prolong the overall life of the machine and result in longer periods of “up” time. Therefore, you should perform the following tasks once per day:

### 4.2.1. Cleaning the Series 210 Envelopener®

1. Unplug the power cord.
2. Press the catch release button on the right side of the cover until a “click” is heard and lift the right side (Figure 4-14).



**Figure 4-14: pressing the catch release button**

3. Die Abdeckung an der linken Seite anheben und entfernen (Abbildung 4-15).



**Abbildung 4-15: Anheben der Walzenarmabdeckung**

**Hinweis:** Falls Sie vom Kapitel „Justierung der Schnitttiefe“ hierher verwiesen wurden, [klicken Sie hier](#), um zu diesem Kapitel zurückzukehren.

4. Die Walzenarmrollen anheben, um darunter zu reinigen (Abbildung 4-16).



**Abbildung 4-16: Reinigung der Walzenrollen**



3. Continue lifting the cover off on the left side to remove it (Figure 4-15).



**Figure 4-15: Lifting the Nip arm cover**

**Note:** If you were referred to this section from “Adjusting Cutter Depth,” [click here](#) to return to that section.

4. Lift the Nip arm wheels to clean under them (Figure 4-16).



**Figure 4-16: Cleaning the nip wheels**

5. Schnipsel entfernen und leeren.
6. Lose Papierschnipsel und Rückstände von dem Gerät absaugen.
7. Die Außenflächen des Geräts mit einem mit einem flüssigen Reinigungsmittel benetzten Tuch abwischen.
  - Bei fleckigen Stellen ggf. denaturierten Alkohol verwenden.
    - Zur Reinigung des Geräts kann jede nicht entflammbare, gewerblich erhältliche Reinigungslösung verwendet werden. Bei der Reinigung des OPEX Ovation Series 210™ Envelopener® KEINE Reinigungssprays oder Druckluft verwenden, da viele dieser Produkte leicht entzündlich sind. Bei der Verwendung von Reinigungssprays auf OPEX-Geräten vor dem Betrieb besteht die Gefahr von Gerätefehlfunktionen und/oder Verletzungen.
    - Bitte verwenden Sie bei der Reinigung von Glas- oder Kunststoffoberflächen auf Tensiden beruhende Reinigungsmittel wie Fantastic™ oder Formula 409™. Es werden auf Tensiden beruhende Reinigungsmittel empfohlen, da diese die Komponenten nicht beschädigen.



### VORSICHT

Ein mit Reinigungslösung benetztes Tuch oder ähnliche Materialien sollten niemals zur Reinigung von Gegenständen wie Riemen oder Rollen verwendet werden, wenn der Riemen oder die Rollen von dem System angetrieben werden. Die Verwendung von Tüchern oder ähnlichen Materialien bei beweglichen Mechanismen kann zu Verletzungen von Personen führen. Falls Riemen, Riemenscheiben oder ähnliche Teile gereinigt werden müssen, sollten diese im Stillstand gereinigt oder vorher vom Strom getrennt werden.

- Wischen Sie Staub und Rückstände von den Sensoren. Die Ansammlung von Rückständen kann zu Hemmungen führen. Die Akkumulation von Schmutz und Rückständen kann die Sensoren abdecken und diese an einem korrekten Betrieb hindern. Dadurch wird die Geräteleistung beeinträchtigt.
8. Schnipsel und Walzenarmabdeckung wieder anbringen.

5. Remove and empty the chip bin.
6. Vacuum loose paper chips and debris from the machine.
7. Use a cloth moistened with liquid cleaner to wipe down the exterior of the machine.
  - Use denatured alcohol on areas with stains, if necessary.
    - Any non-flammable commercially available cleaning solution may be used to clean the machine. When cleaning the OPEX Ovation Series 210™ Envelopener®, DO NOT USE aerosol cleaners or compressed air because of the flammable nature of many of these products. There is a risk of equipment malfunction and/or injury associated with the use of aerosol cleaners on OPEX equipment prior to the operation of equipment.
    - When cleaning glass and plastic surfaces, use detergent-based cleaners such as Fantastic™ or Formula 409™. Detergent-based cleaners are recommended, because they do not cause component degradation.



### CAUTION

A cloth soaked with cleaning detergent or similar material should never be used to clean an object such as a belt or roller when the belt or roller is being driven by the system. Use of a cloth or similar material on moving mechanisms can result in personal injury. If a belt, pulley or similar part needs to be cleaned, it should be cleaned while stationary or unplugged.

- Wipe dust and debris from the sensors. Debris build-up can cause jams. Accumulations of dirt and debris can cover sensors, preventing them from working effectively. This will hinder machine performance.
8. Re-install the chip bin and nip arm cover.

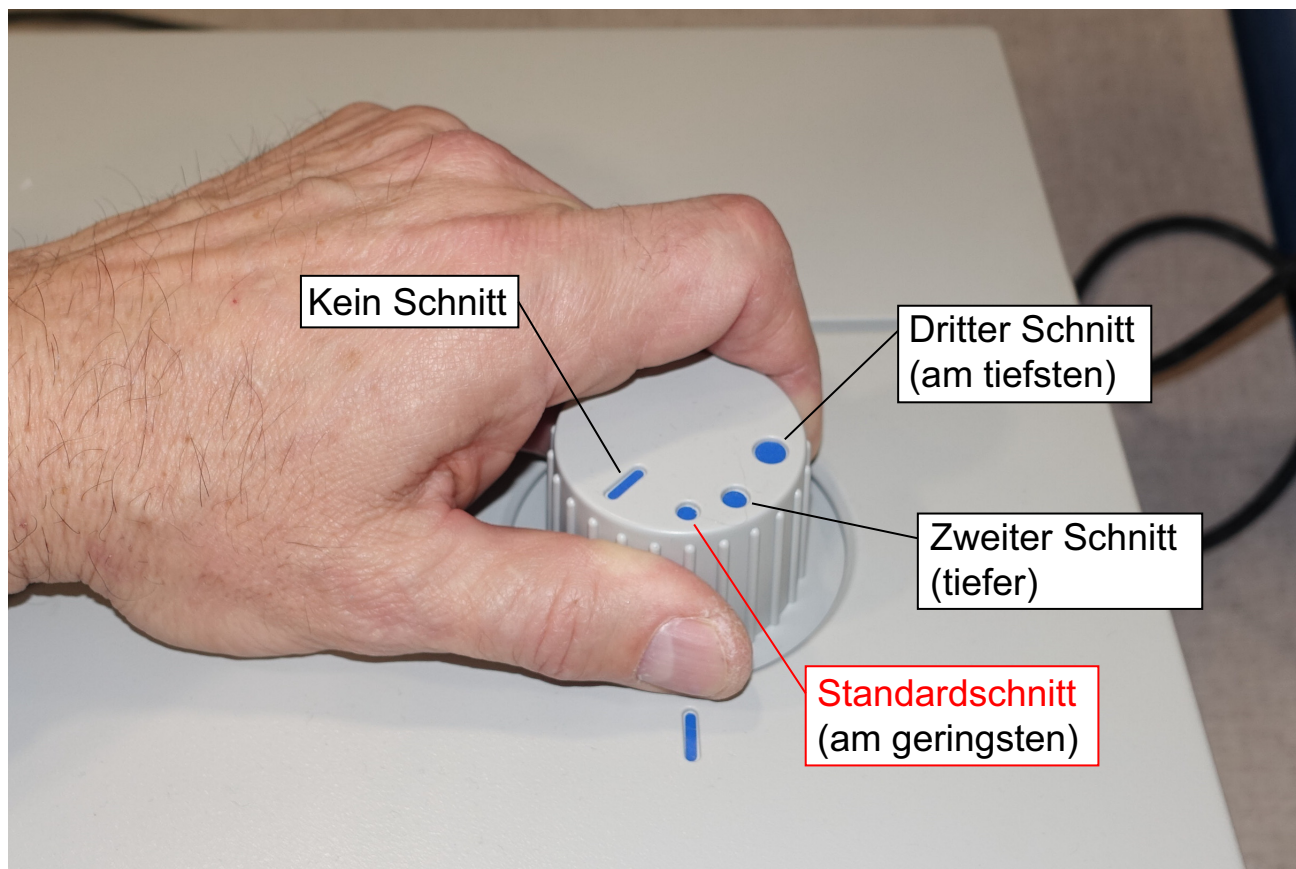


## 4.2.2. Justierung der Schneidvorrichtung

Die Tiefe der Schneidvorrichtung wurde ab Werk eingestellt und sollte nicht justiert werden. Falls die Post mit den Schnitttiefen-Einstellungen 1 und 2 nicht geöffnet werden sollte, kann die Schneidvorrichtung justiert werden.

### So justieren Sie die Schneidvorrichtung:

1. Den Einstellknopf auf die Position „**Standardschnitt**“ stellen (Abbildung 4-17). Diese Position sollte Standardpost ausreichend öffnen, um den Inhalt zu entnehmen, jedoch **ohne** diesen zu beschädigen. Diese Position ist die Referenz für die Justierung.



**Abbildung 4-17: Standardschnittposition**

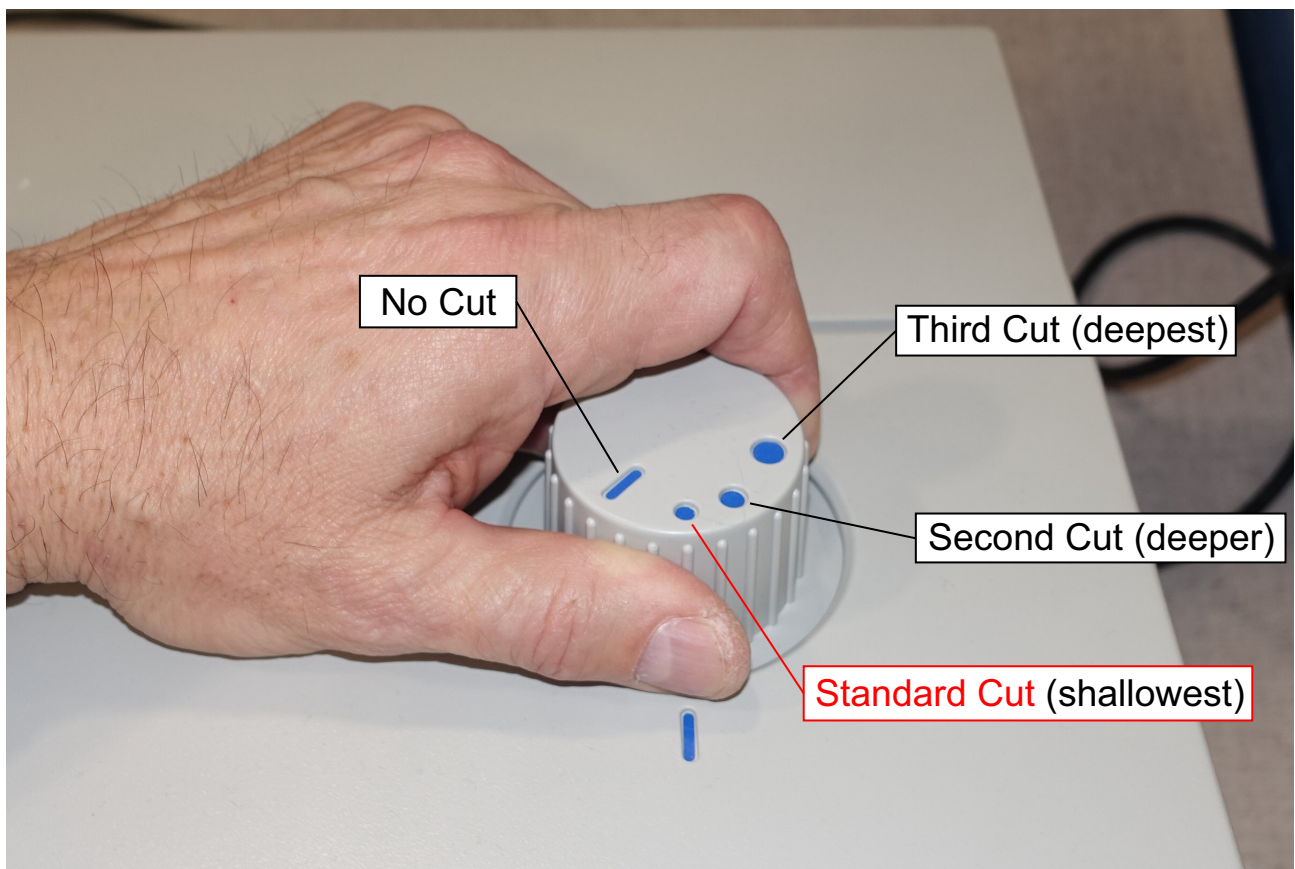
2. Walzenarmabdeckung entfernen (Siehe [„Reinigung des Series 210 Envelopener®“ auf Seite 49](#)).

## 4.2.2. Cutter Adjustment

The cutter depth has been adjusted from the factory and should not need to be adjusted. If you find that mail is not being opened on cutter setting 1 and 2, the cutter can be adjusted.

### To adjust the cutter depth:

1. Set the Cut knob to the “**Standard Cut**” position (Figure 4-17). This position should always cut standard mail deep enough to remove the contents but **not cut** any of the contents. This position will be our reference for the adjustment.



**Figure 4-17: Standard Cut position**

2. Remove the nip assembly cover (See [“Cleaning the Series 210 Envelopener®” on page 49](#)).



3. Für einen tieferen Schnitt die Schnitttiefen-Schraube zunächst mit einem Kreuzschlitzschraubendreher um 1/4-Drehung nach rechts drehen (Abbildung 4-18).



**Abbildung 4-18: Tiefenjustierung der Schneidvorrichtung**

4. Abdeckung wieder anbringen und ein Kuvert zur Überprüfung durchlaufen lassen, dass es jetzt geöffnet wurde.
5. Die Schritte 3 und 4 wiederholen, bis die Kuverts geöffnet werden. Falls der Schnitt zu tief ist, die Schraube 1/4-Drehung oder weniger nach links drehen, bis das Kuvert ohne Beschädigung des Inhalts geöffnet wird.

3. To deepen the cut, begin by turning the cutter depth screw 1/4 turn the right using a Phillips screwdriver (Figure 4-18).



**Figure 4-18: Adjusting the cutter depth**

4. Replace the cover and run an envelope through to verify if it has been cut now.
5. Repeat steps 3 and 4 until the envelopes are being cut open. If you find the cut is too deep, turn the screw to the left in 1/4 turn or smaller increments until you have the envelope being cut without cutting the contents.

### 4.2.3. Leistungsschalter zurücksetzen

1. Falls das Display nichts anzeigt, das Gerät jedoch an den Strom angeschlossen und eingeschaltet ist, sollte der Leistungsschalter an der Rückseite des Geräts geprüft werden.  
Der in Abbildung 4-19 gezeigte Leistungsschalter wurde ausgelöst und ist geöffnet.



**Abbildung 4-19: Leistungsschalter geöffnet**



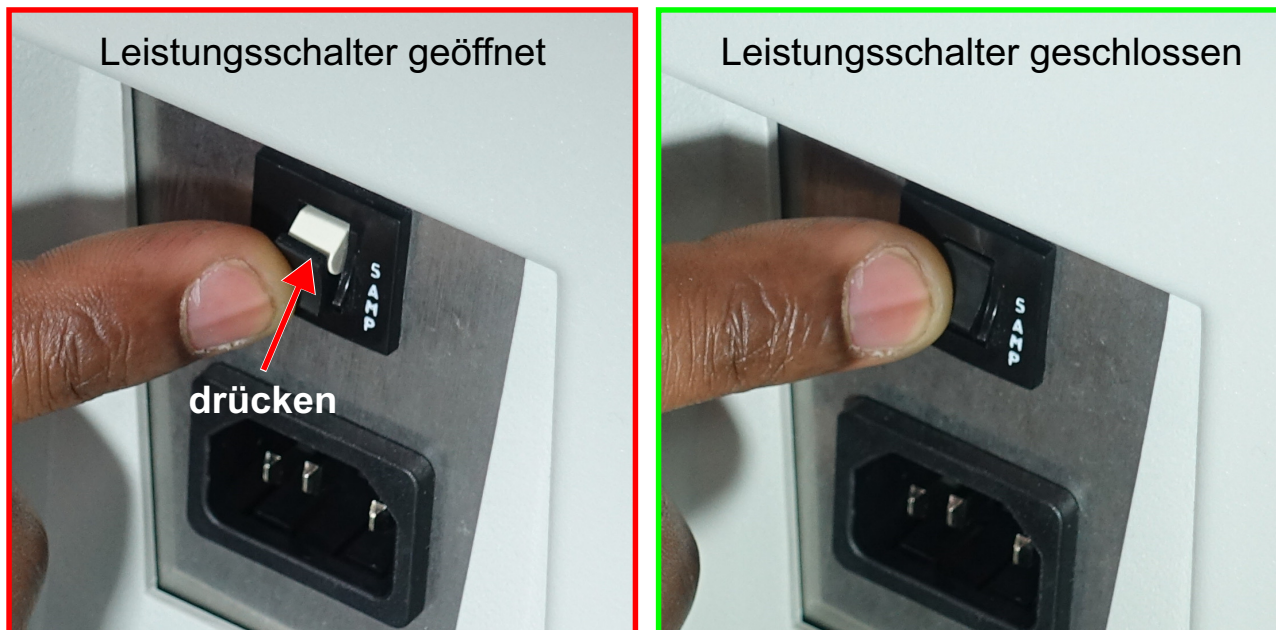
### 4.2.3. Resetting the circuit breaker

1. If the machine has no display and is plugged in and turned on, check the circuit breaker on the back of the machine.  
The circuit breaker shown in Figure 4-19 has been tripped and is open.



**Figure 4-19: Open circuit breaker**

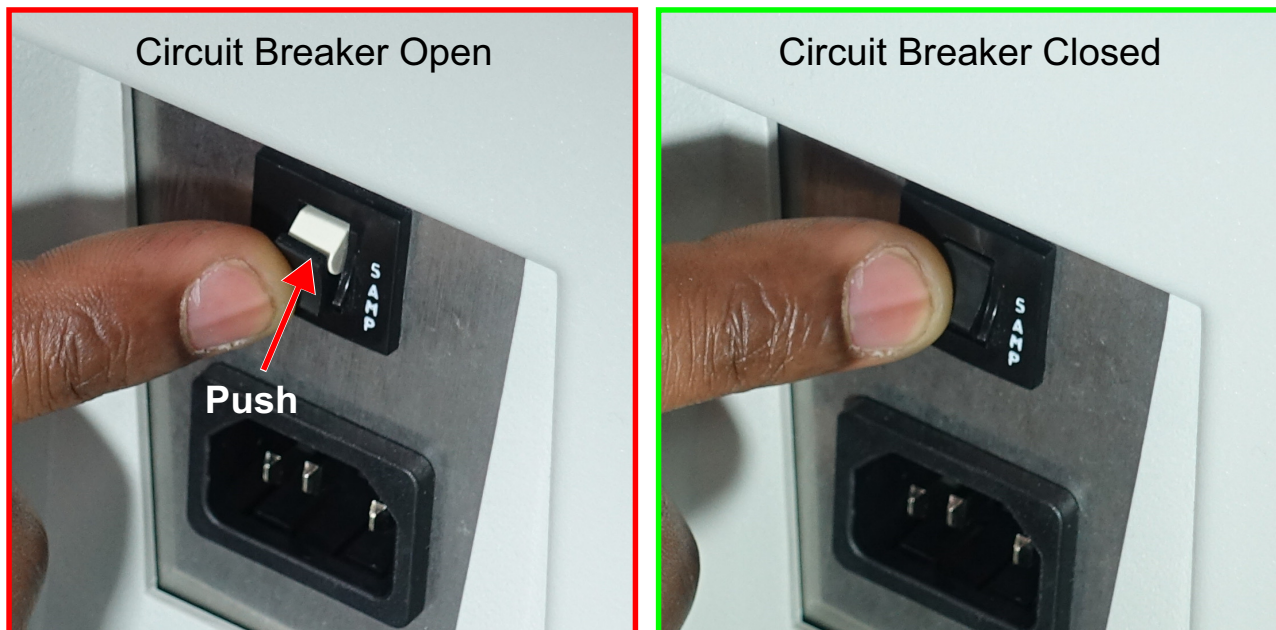
2. Netzkabel abziehen und den Leistungsschalter zum Gerät drücken, um ihn zu schließen (Abbildung 4-20).



**Abbildung 4-20: Leistungsschalter schließen**

3. Netzkabel wieder an das Gerät anschließen.
4. Prüfen, dass das Gerät Strom hat und normal arbeitet.  
Falls der Leistungsschalter erneut herauspringt, OPEX anrufen und das Gerät warten lassen (Siehe [„So erreichen Sie OPEX“ auf Seite 2](#)).

2. Unplug the power cord and push the circuit breaker toward the machine to close it (Figure 4-20).



**Figure 4-20: Closing the circuit breaker**

3. Plug the power cord back into the machine.
4. Verify the machine has power and operates normally.  
If the circuit breaker pops back out, call OPEX to have the machine serviced (See ["Contacting OPEX" on page 2](#)).

(Diese Seite wurde absichtlich frei gelassen.)

Pitney  
Bowes

(This page is intentionally blank)

This PDF has been created for exclusive use for  
Pitney Bowes

This PDF has been created for exclusive use for  
Pitney Bowes

Pitney  
Bowes



# 5. Vom Benutzer auszutauschende Teile

5.1. Übersicht ..... 58

# 5. User Replaceable Parts

5.1. Overview ..... 58

This PDF has been created for exclusive use for  
Pitney Bowes

This PDF has been created for exclusive use for  
Pitney Bowes

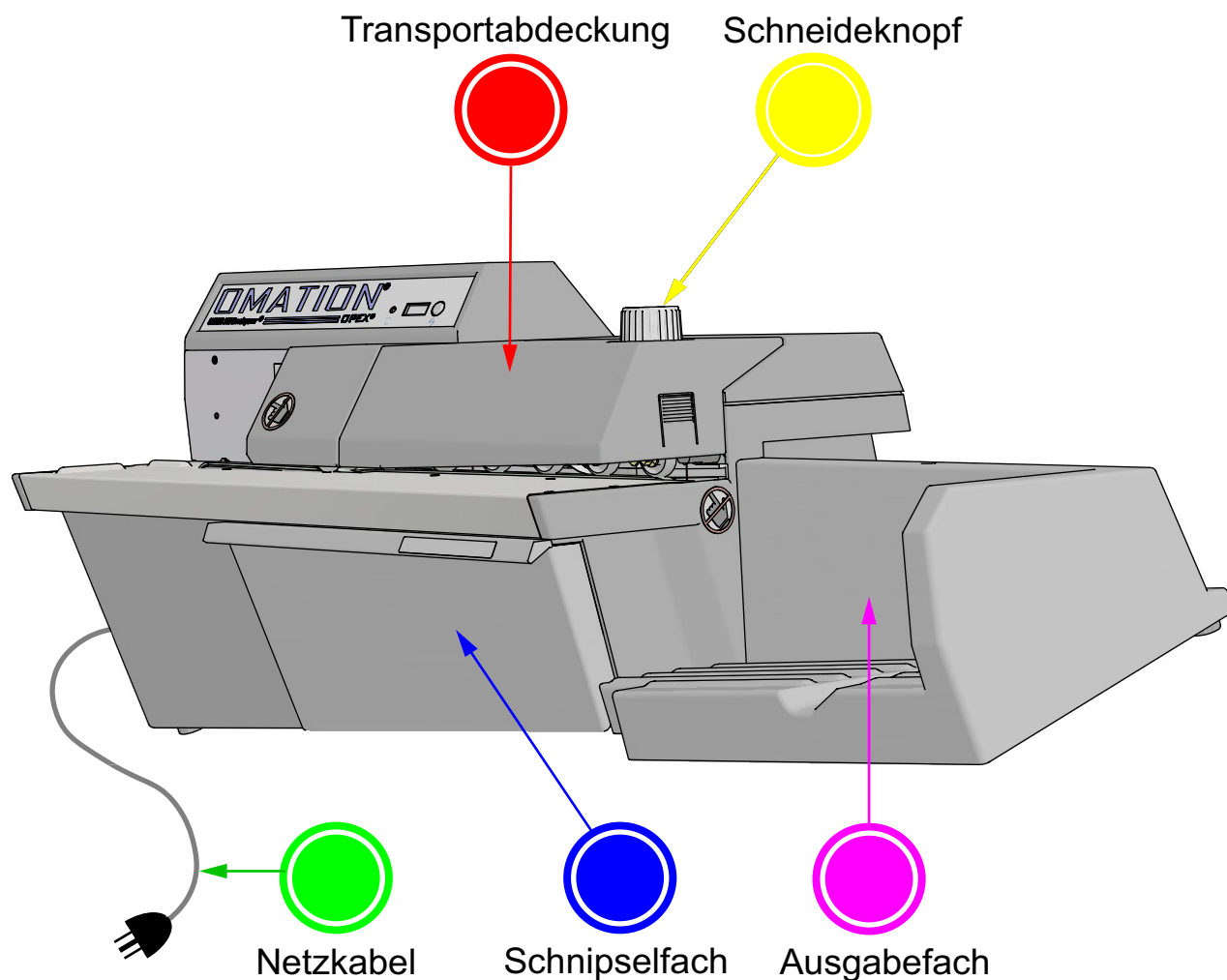
Pitney  
Bowes

**Omaton Series 210™ Envelopener®**

**Operator Manual**

## 5.1. Übersicht

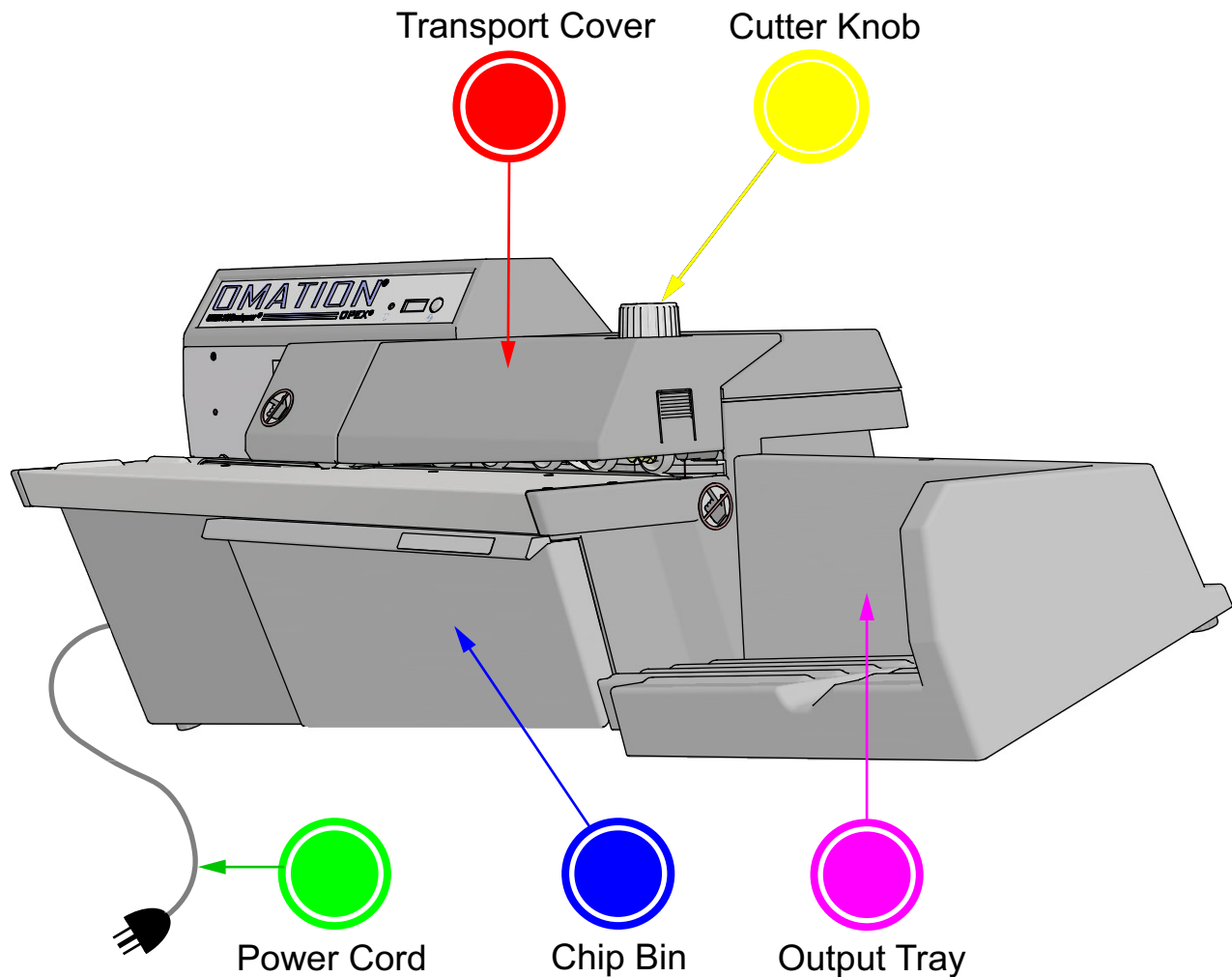
Die auf den nachstehenden Seiten aufgeführten Teile können vom Benutzer ausgetauscht werden. Falls Sie die elektronische Version des Handbuchs auf einem Tablet anzeigen, tippen Sie auf den Kreis, der das Teil markiert, um zur Seite mit den Teileinformationen zu wechseln (Abbildung 5-1).



**Abbildung 5-1: Vom Benutzer auszutauschende Teile**

## 5.1. Overview

The parts on the following pages can be replaced by the user. If you're viewing the electronic version of the manual on a tablet, tap the circle pointing to the part to jump to the page the part details are on (Figure 5-1).

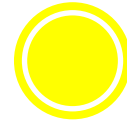
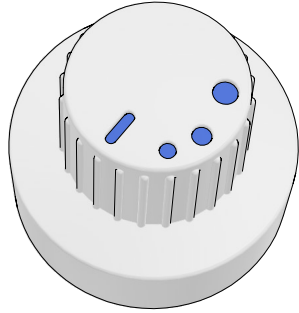


**Figure 5-1: User Replaceable Parts**

This PDF has been created for exclusive use for Pitney Bowes

This PDF has been created for exclusive use for Pitney Bowes

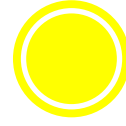
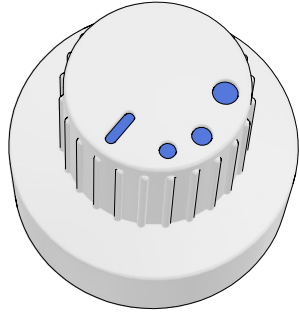
## Schnitttiefen-Einstellknopf



Klicken zum  
Zurücksetzen

**Abbildung 5-2: 8067050 Schnitttiefen-Einstellknopf**

## Cutter Depth Knob

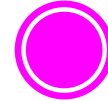
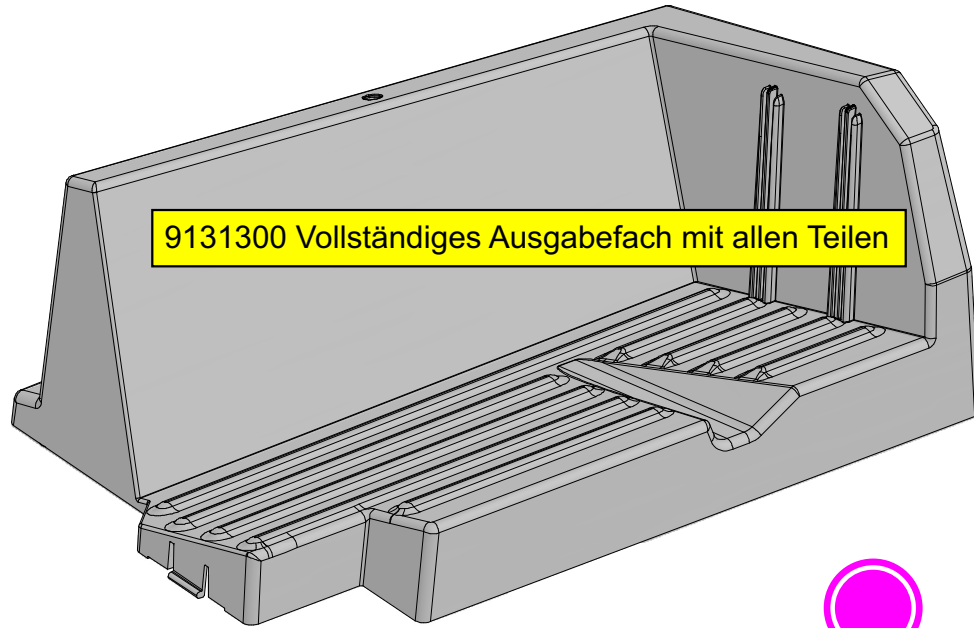


Click to return

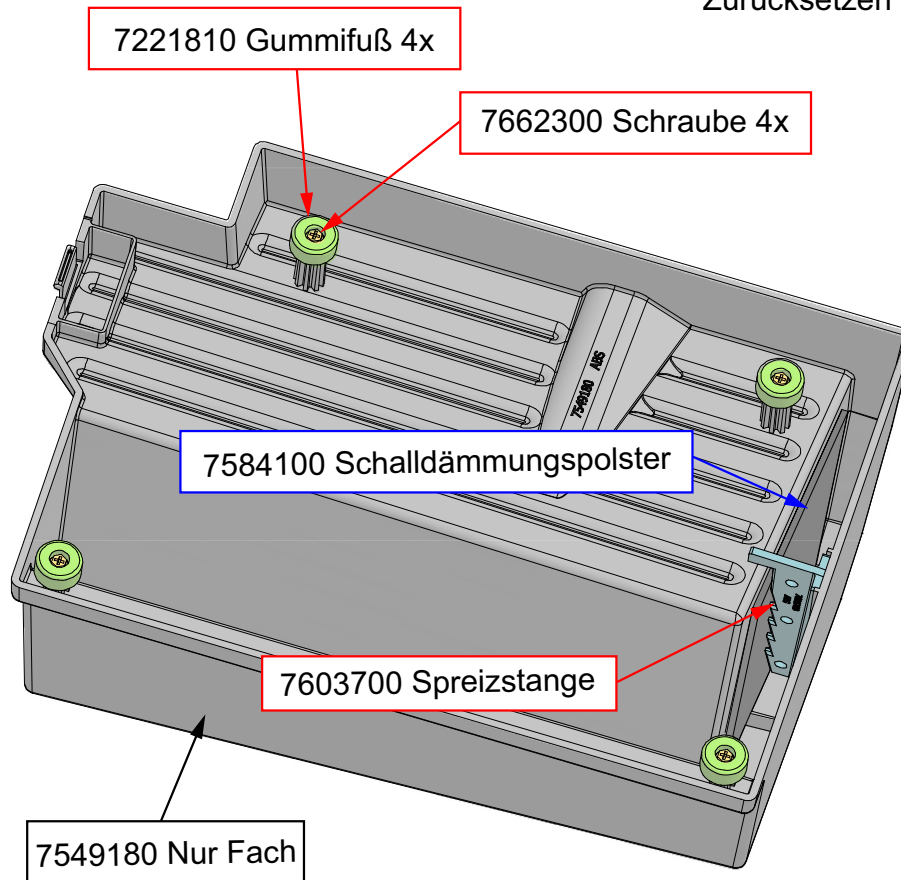
**Figure 5-2: 8067050 Cutter Depth Knob**



## Ausgabefach

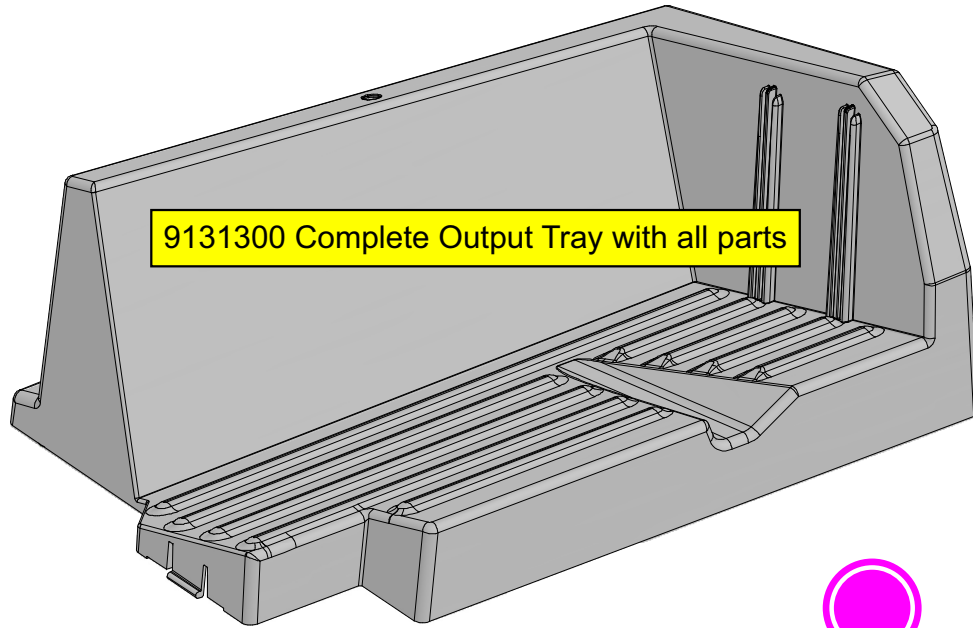


Klicken zum Zurücksetzen

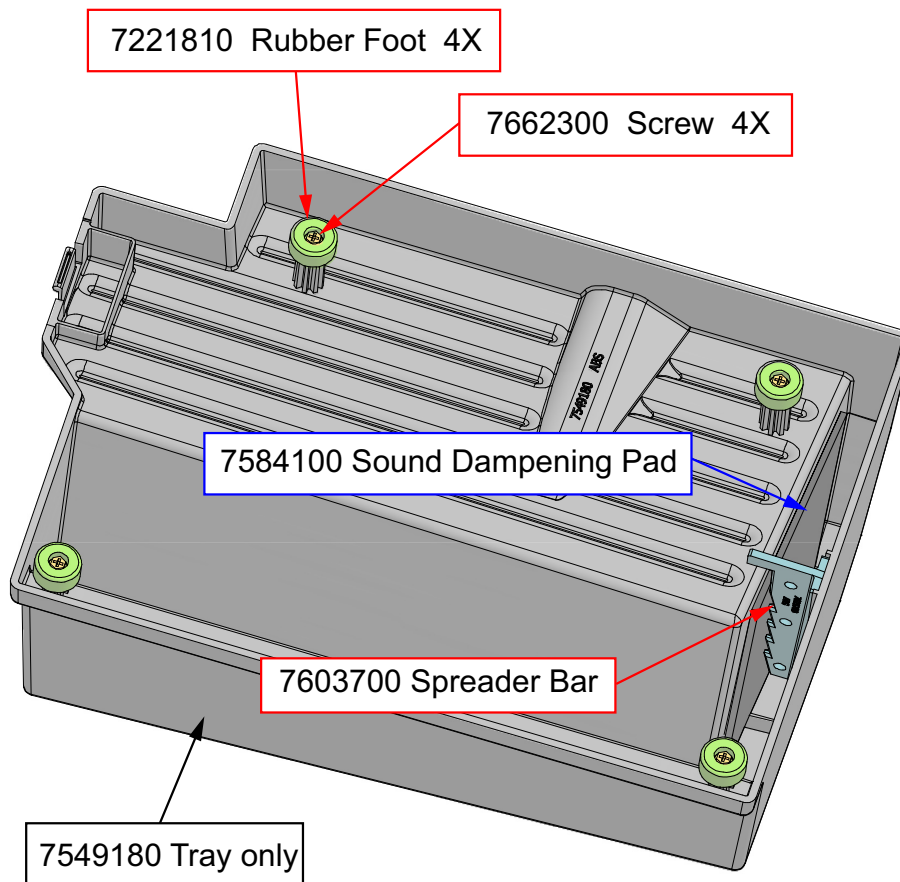


**Abbildung 5-3: Ausgabefachbaugruppe**

## Output Tray

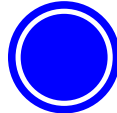
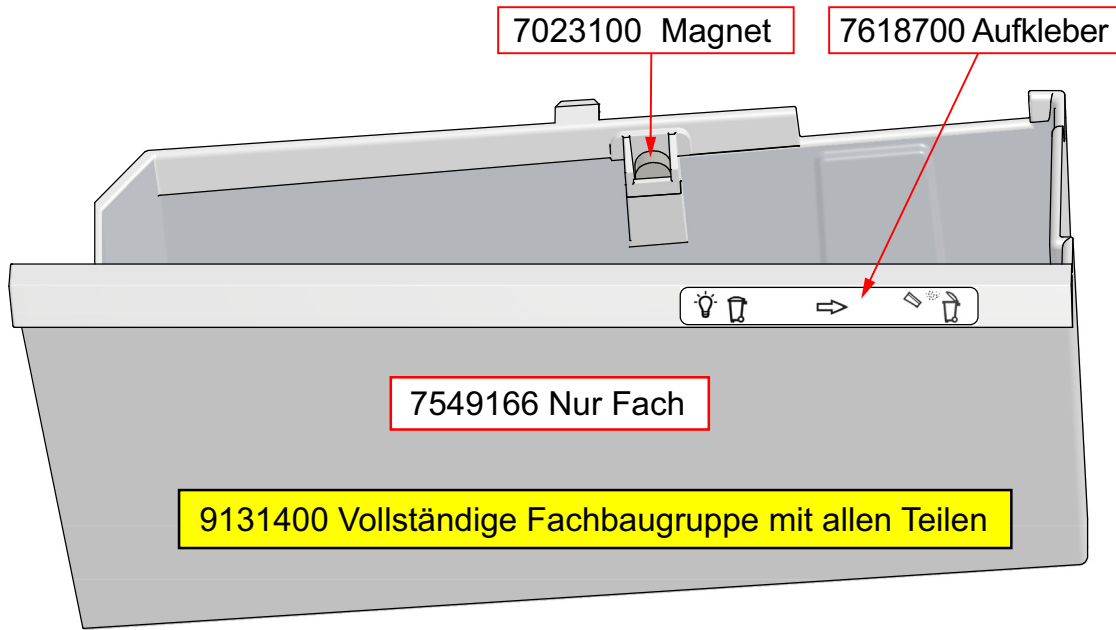


  
Click to return



**Figure 5-3: Output Tray Assembly**

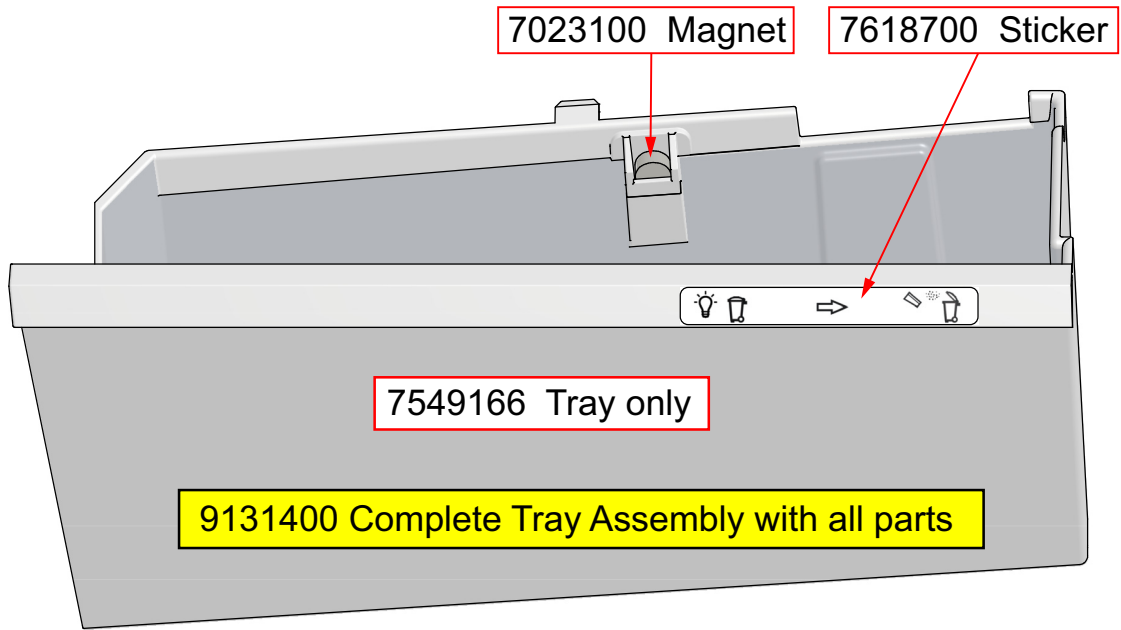
## Schnipselfach



Klicken zum Zurücksetzen

**Abbildung 5-4: Schnipselfachbaugruppe**

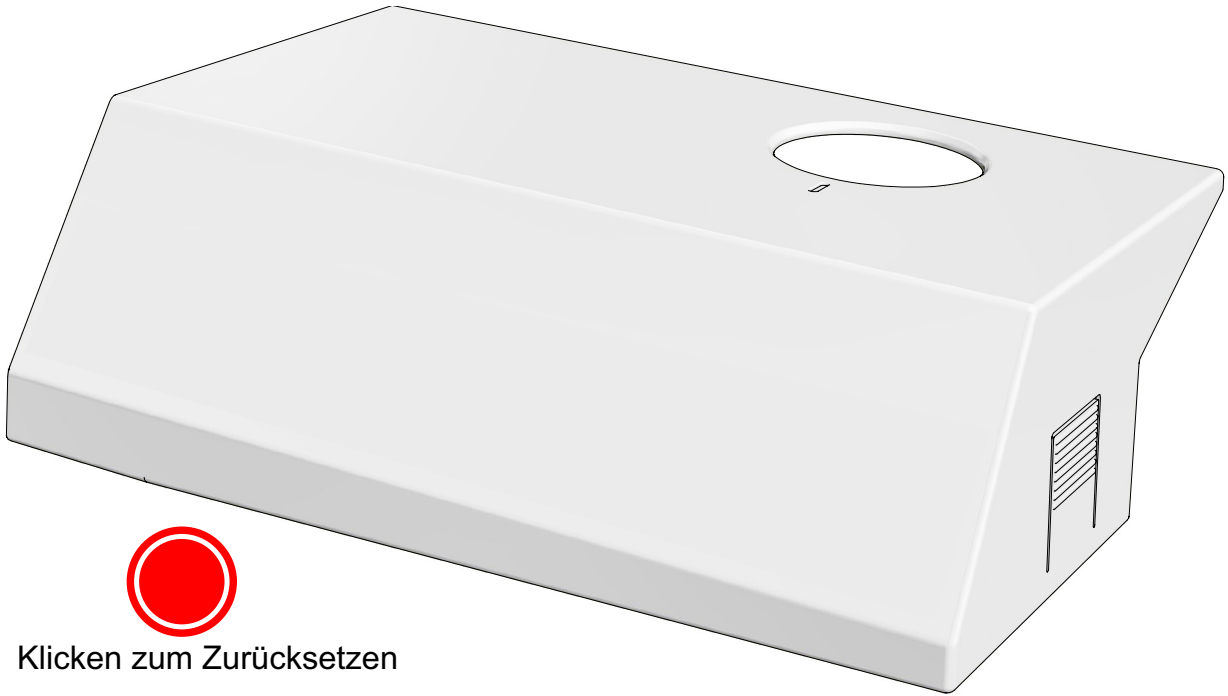
## Chip Bin Tray



Click to return

**Figure 5-4: Chip Bin Tray Assembly**

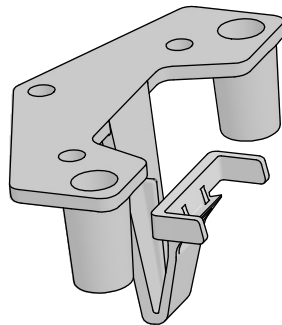
## Transportabdeckung



Klicken zum Zurücksetzen

**Abbildung 5-5: 8096700 Transportabdeckung**

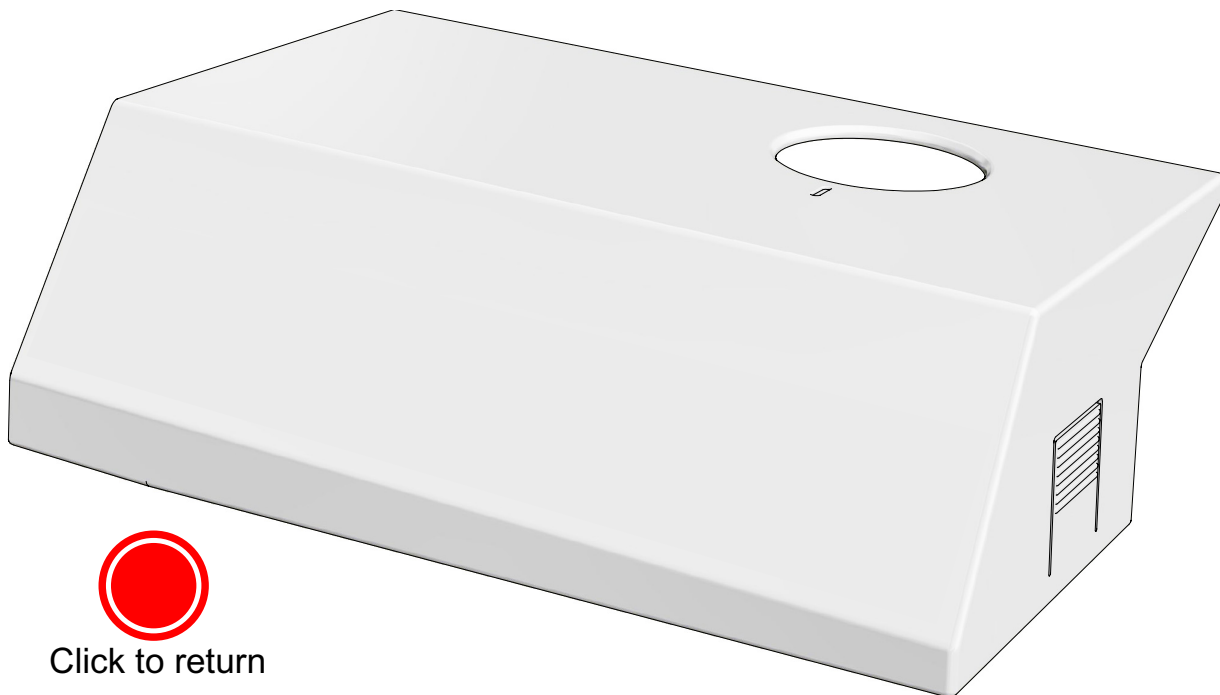
## Transportabdeckungsriegel



Klicken zum  
Zurücksetzen

**Abbildung 5-6: 8069225 Transportabdeckungsriegel  
(unter der Abdeckung)**

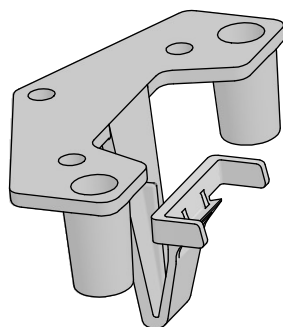
## Transport Cover



Click to return

**Figure 5-5: 8096700 Transport Cover**

## Transport Cover Latch



Click to return

**Figure 5-6: 8069225 Transport Cover Latch (under cover)**



## AC-Netzkabel

Nordamerika: Artikelnummer 109003



Vereinigtes Königreich: Artikelnummer 2282101



Frankreich, Deutschland: Artikelnummer 2282102



Klicken zum Zurücksetzen

**Abbildung 5-7: AC-Netzkabel**

**Tabelle 5-1: Zusätzliche Netzkabel**

Land	Artikelnummer
Australien	109008
Dänemark	109015
Indien, Südafrika	109016
Schweiz	109018
Italien	109019
Japan	2952200

This PDF has been created for exclusive use for Pitney Bowes

This PDF has been created for exclusive use for Pitney Bowes

## AC Power Cords

North America - Part #109003



United Kingdom - Part # 2282101



France, Germany - Part # 2282102



Click to return

**Figure 5-7: AC Power Cords**

**Table 5-1: Additional Power Cords**

Country	Part Number
Australia	# 109008
Denmark	# 109015
India, South Africa	# 109016
Switzerland	# 109018
Italy	# 109019
Japan	# 2952200

This PDF has been created for exclusive use for Pitney Bowes

This PDF has been created for exclusive use for Pitney Bowes

(Diese Seite wurde absichtlich frei gelassen.)

Pitney  
Bowes

(This page is intentionally blank)

This PDF has been created for exclusive use for  
Pitney Bowes

This PDF has been created for exclusive use for  
Pitney Bowes

Pitney  
Bowes

# 6. Technische Daten

Pitney  
Bowes

**Omaton Series 210™ Envelopener®**

**Bedienerhandbuch**

# 6. Specifications

Pitney  
Bowes

**Omaton Series 210™ Envelopener®**

**Operator Manual**



<b>Physisch Technische Daten</b>	
Länge	1028,7 mm –1079,5 mm
Tiefe	419,1 mm bzw. mit Netzkabel 457,2 mm
Höhe	363,22 mm
Gewicht (Grundmodell)	23,59 kg

<b>Im Betrieb Technische Daten</b>	
Geschwindigkeit	Bis zu 400 Kuverts/Minute (bei Verwendung von 6-Zoll-Kuverts)
Kuvertgrößen und -arten	Mindestlänge: 8,9cm Max. Länge: 35,6cm Mindesthöhe: 7,6 cm Max. Höhe 24 cm
Dicke	Bis zu 4,8 mm
Schneideinstellungen	Schnittiefenbereich von 0,25 mm bis 1,79 mm (0,01"-0,07") <b>Standardeinstellungen</b> Einstellung „Kein Schnitt“, Schnittiefe 1 = 0,254 mm Schnittiefe 2 = 0,356 mm Schnittiefe 3 = 1,524 mm Die Schneideinstellschraube ändert die Schnittiefe um 0,112 mm pro ¼-Drehung der Schraube.

<b>Leistung Technische Daten</b>	
Leistung	US: 110-120 VAC, 60 HZ, 5 A EUROPA: 220-240 VAC, 50 HZ, 3 A JAPAN: 100 VAC, 50/60 HZ, 3 A

This PDF has been created for exclusive use for  
Pitney Bowes

This PDF has been created for exclusive use for  
Pitney Bowes

<b>Physical Specifications</b>	
Length	40.5" – 42.5" (1028.7 mm –1079.5 mm)
Depth	16.5" (419.1 mm) or with power cord 18" (457.2 mm)
Height	14.3" (363.22 mm)
Weight (base model)	52 lbs (23.59kg)

<b>Operating Specifications</b>	
Speed	Up to 400 envelopes / minute (using 6" envelopes)
Envelope Sizes & Types	Min. length: 3.50" Max. length: 14.00" Min. height: 3.00" Max. height: 9.50"
Thickness	Up to 0.188" (4.8 mm)
Cutter Settings	<p>Cut depths range from 0.01"-0.07". (.25mm -1.79mm)</p> <p><b>Default settings</b></p> <p>No-cut setting, Cut depth 1 = .010 (0.254mm) Cut depth 2 = .014 (0.356mm) Cut depth 3 = .060 (1.524mm)</p> <p>The cut adjustment screw changes the cut depth .0044" for every ¼ turn of the screw.</p>

<b>Power Specifications</b>	
Power	<p>US: 110-120 VAC, 60HZ, 5A</p> <p>EURO: 220-240 VAC, 50HZ, 3A</p> <p>JAPAN: 100 VAC, 50/60HZ, 3A</p>

This PDF has been created for exclusive use for  
Pitney Bowes

This PDF has been created for exclusive use for  
Pitney Bowes

<b>Umweltangaben</b>	
BTU-Einstufung	USA: 1964 BTU/Stunde (max. bei 115 V/5 A) EUROPA: 2357 BTU/Stunde (max. bei 230 V/3 A) JAPAN: 1024 BTU/Stunde (max. bei 100 V/3 A)
Betriebs- und Lagertemperaturbereich	4,4 °C – 37,8 °C, Feuchtigkeit 10 – 90 % nicht-kondensierend.
Lärmbelastung	Der Sicherheitswert von 80 dB wird nicht überschritten.

<b>Environmental Specifications</b>	
BTU Rating	US: 1964 BTU/h (max @ 115v/5A) EURO: 2357 BTU/h (max @ 230v/3A) JAPAN: 1024 BTU/h (max @ 100v/3A)
Operating and Storage Temperature range	40°F – 100°F(4.4°C – 37.8°C), Humidity 10 – 90% Non-condensed.
Decibel Rating	Does not exceed safety standard of 80 dB.

Pitney  
Bowes

(Diese Seite wurde absichtlich frei gelassen.)

Pitney  
Bowes

(This page is intentionally blank)

Pitney  
Bowes



# G. Glossar

Pitney  
Bowes

## **Omaton Series 210™ Envelopener®**

### **Bedienerhandbuch**

# G. Glossary

Pitney  
Bowes

---

---

## G.1. Liste der Begriffe

---

---

Die nachstehende Liste von in den Unterlagen zum OMATION® Series 210 Envelopener® verwendeten Begriffen ist alphabetisch sortiert.

**Ausgabefach** – sammelt Poststücke, die die Series 210 verlassen.

**Bediener** – die Person, welche die Maschine betreibt.

**Denaturierter Alkohol** – eine Art von Alkohol, der zur Reinigung der Außenflächen des Geräts verwendet werden kann und keine Rückstände hinterlässt.

**Envelopener** – ein Gerät, das Kuverts öffnet.

**Fräser** – eine Schneidvorrichtung, die wie eine Kreissäge kleine Schnipsel von den Kanten des Kuverts entfernt.

**Kuverteinzugfach** – der Bereich, in dem die der Verzögerungsbaugruppe zuzuführenden Kuverts gestapelt werden

**Leistungsschalter** – ein Schalter, der als Sicherung dient, jedoch durch Drücken zurückgesetzt werden kann.

**LCD-Zählerfenster** – zeigt die Gesamtmenge der seit der letzten Zurücksetzung verarbeiteten Poststücke an.

**Nocke** – ein sich drehendes Rad mit exzentrischer Mittelachse, das eine Drehbewegung in eine lineare Bewegung umwandelt.

**Schnipselfach** – sammelt von der Schneidvorrichtung ausgestoßene Schnipsel.

**Schnipselfach-Anzeigenleuchte** – zeigt an, dass das Schnipselfach voll ist.

**Schnitttiefen-Einstellknopf** – der zur Einstellung der Schnitttiefe verwendete Knopf.

**Stau** – ein Problem im System, das normalerweise (jedoch nicht immer) von einer Blockade verursacht wird.

**Verriegelung** – eine Sicherheitsvorrichtung, die bei Auslösung das System abschaltet.

**Verzögerungsbaugruppe** – trennt die Post in einzelne Poststücke, während der Stapel nach oben zum Eingang der Verzögerungsbaugruppe gezogen wird.

**Vereinzeln** – trennen oder jeweils nur ein Stück auswählen.

**Walzenarme** – Rollen, die die Kuverts fest gegen das Band pressen, während sie entlang der Schneidvorrichtung befördert werden.

**Zähler-Rückstellknopf** – dieser Knopf stellt den Zähler auf null zurück.

---

---

## G.1. List of Terms

---

---

The following list of terms, used throughout the OMATION® Series 210 Envelopener® documentation, is sorted alphabetically.

**Cam** - A rotating wheel with the axle not in the center transforming rotary motion into linear motion.

**Chip bin** - Collects cuttings discharged from the cutter.

**Chip bin indicator light** - Indicates if the chip bin is full.

**Circuit breaker** - A button that acts as a fuse but can be reset by pressing it.

**Counter reset button** - This button resets the counter to zero.

**Cutter depth knob** - The knob used to set the depth of cut.

**Denatured Alcohol** - A type of alcohol that can be used for cleaning the outer surfaces of the machine that leaves no residue.

**Envelope Feed Hopper** - The area where the envelopes are stacked to be fed into the retard assembly

**Envelopener** - A machine that opens envelopes.

**Feed Thumper** - A rotating cam that helps to jog the mail for improved feeding.

**Feed belt** - This belt grabs the bottom envelope and pulls it into the retard assembly.

**Interlock** - A safety device that shuts the system down when tripped.

**Jam** - A problem with the system, typically (but not always) caused by a blockage.

**LCD count window** - Shows the total count of the mail processed since the last time it was reset.

**Milling cutter** - A cutter that chips away the edges of the envelope small bit at a time like a circular saw.

**Nip arms** - Rollers that keep the envelopes firmly pressed against the belt as they move past the cutter.

**Operator** - The person running the machine.

**Output tray** - Collects mail as it leaves the Series 210.

**Zufuhrnocke** – eine sich drehende Nocke, die dazu beiträgt, die Post zur Erleichterung des Einzugs nach vorne zu bewegen.

**Zufuhrband** – dieses Band erfasst das untere Kuvert und zieht es in die Verzögerungsbaugruppe.

**Retard Assembly** - Separates the mail to one piece at a time as the stack of mail is pulled up to the entrance of the retard assembly.

**Singulate** - To separate or choose one at a time.

Pitney  
Bowes



(Diese Seite wurde absichtlich frei gelassen.)

Pitney  
Bowes

(This page is intentionally blank)

Pitney  
Bowes

---

---

## Informationen über OPEX

---

---

Seit mehr als vier Jahrzehnten stellt OPEX Kunden zukunftsorientierte Lösungen bereit, die nach Erfolg im eCommerce oder nach Agilität und Rentabilität in einer Welt streben, die Geschwindigkeit schätzt und Service belohnt.

Während dieser mehr als vierzigjährigen Geschichte unter der Leitung der Familie Stevens hat sich OPEX einen Namen für unerschütterliche Werte gemacht: hohe Qualität, außergewöhnlicher Kundenservice, Stabilität, Verantwortung und beharrliche Unabhängigkeit.

Mit einer großen weltweiten Belegschaft eigener Mitarbeiter beliefert OPEX zahlreiche Branchen, darunter Finanzdienstleistungen, Versicherungen, Gesundheitswesen, Behörden, Einzelhandel, gemeinnützige Organisationen, Versorgungsunternehmen, Telekommunikation, Dienstleistungsunternehmen, Bildungseinrichtungen und Auftragsabwicklung.

Um unser Engagement für die Aufrechterhaltung höchster Qualitätsstandards zu bewahren, kontrollieren wir alle Aspekte der Produktkonstruktion. Unsere Hauptniederlassung in Moorestown (New Jersey) und Produktionsstandorte in Pennsauken (New Jersey) mit einer Gesamtfläche von mehr als 44.000 Quadratmetern umfassen Solarindustrietechnik, Fertigung, Lager, Produktmontage und Büroräume.

---

---

## About OPEX Corporation

---

---

For over four decades, OPEX has delivered forward-focused solutions for customers ranging from businesses aspiring to e-commerce success, to organizations striving for agility and profitability in a world that values speed and rewards service.

Throughout these 40+ years of leadership by the Stevens family, OPEX has forged a reputation for steadfast values: high quality, exceptional customer service, stability, stewardship and unwavering independence.

Utilizing a vast global workforce of direct employees, OPEX serves a variety of industries including financial services, insurance, healthcare, government, retail, non-profits, utilities, telecommunication, service bureaus, educational institutions and fulfillment operations.

To maintain our commitment to the highest standards of quality, we control all aspects of product design. Our combined Moorestown, NJ World Headquarters and Pennsauken, NJ production facilities feature 475,000 square feet of solar-powered engineering, manufacturing, warehouse, product assembly and office space.

# OMATION

## SERIES 210™ ENVELOPENER®

This PDF has been created for exclusive use for  
Pitney Bowes

This PDF has been created for exclusive use for  
Pitney Bowes



# OMATION

## SERIES 210™ ENVELOPENER®

This PDF has been created for exclusive use for  
Pitney Bowes

This PDF has been created for exclusive use for  
Pitney Bowes

