

Velocity MID-TIER®

Mise sous pli avec module d'alimentation haute vitesse MID-TIER®.

- Plieuse à 6 rouleaux (poches de pliage manuelles en standard ou automatiques en option).
- Lecture face vers le haut ou vers le bas de tous types de codes (OMR, BCR, Datamatrix, OCR). Line scan en option : lecture sur l'ensemble du document.

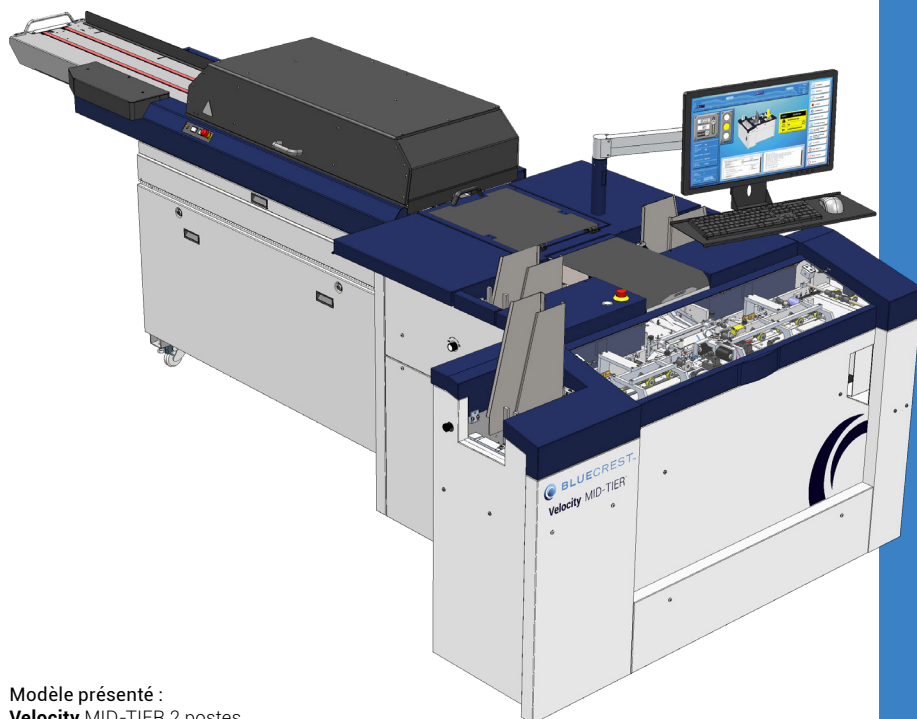

Modèle présenté :
Velocity MID-TIER 2 postes

- Capacité maximale du margeur de pages jusqu'à 3 500 feuilles.
- Chargement continu.
- Alimentation en feuilles par aspiration.
- Margeur feuille jusqu'à 30 000 feuilles par heure.
- Accumulation et pliage de groupe jusqu'à 10 feuilles pliées en 2 et 7 feuilles pliées en 3.
- Aucune diminution de la vitesse du châssis machine (12K) jusqu'à 3 feuilles pliées ensemble.
- Châssis disponible en version 2 ou 4 postes annexes.
- Format enveloppes du DL (220 x 110 mm) au C5 (229 x 162 mm).
- Option marquage industriel embarqué.
- Options disponibles en sortie machine.

Velocity MID-TIER®

Vue de devant | Velocity MID-TIER 2 postes + 4 postes

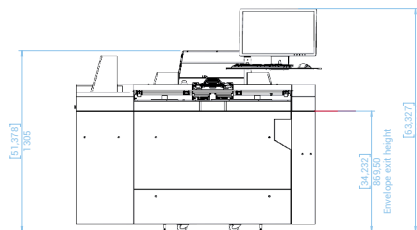

Vue de côté | Velocity MID-TIER 2 postes

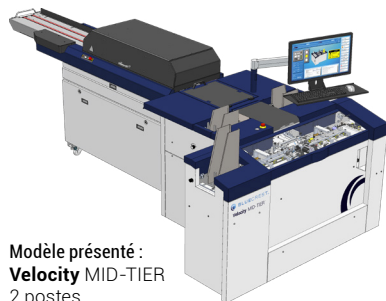
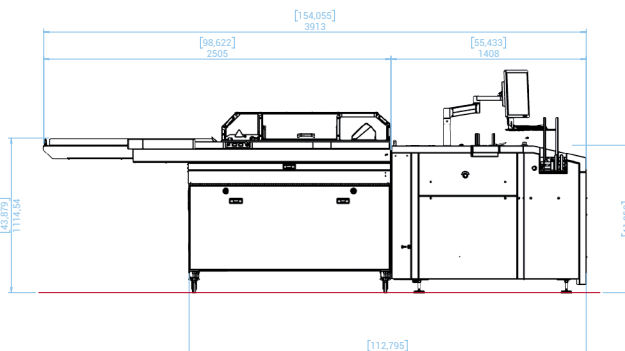

Modèle présenté :
Velocity MID-TIER
2 postes

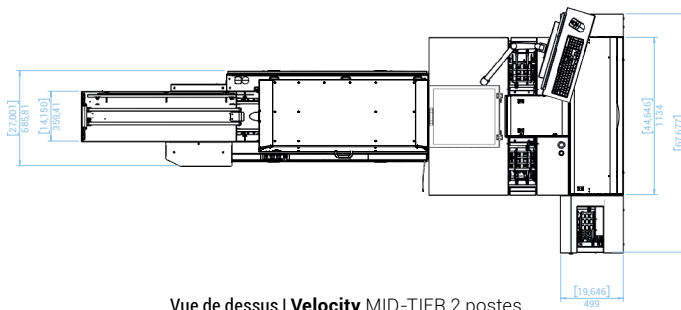

Vue de dessus | Velocity MID-TIER 2 postes

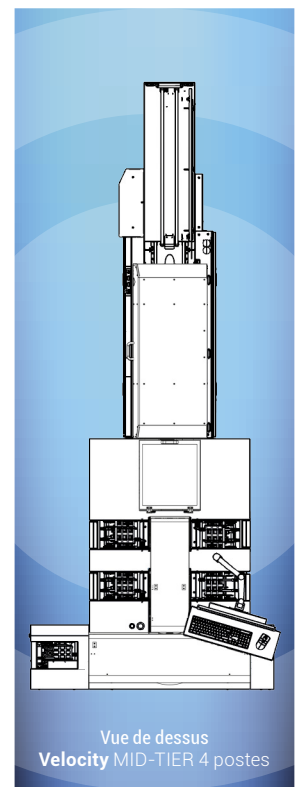

Vue de dessus
Velocity MID-TIER 4 postes

Spécifications Techniques	Velocity MID-TIER 2 postes	Velocity MID-TIER 4 postes
Dimensions maxi. (L x l x h)	3 913 x 1 719 x 1 608 mm	4 336 x 1 719 x 1 608 mm
Poids Net	890 kg	970 kg
Option	Jusqu'à 2 postes annexe	Jusqu'à 4 postes annexe
Alimentation électrique	• 120 / 240 V ca • 50 / 60 Hz • 14 A	
Température en exploitation	• Min. 15 °C • Max. 30 °C	
Humidité relative	• Min. 20 % • Max. 80 %	
Cadence max. des enveloppes	Max. 12 000 / heure, de 1 à 3 documents pliés ensemble	
Format des enveloppes	Du DL (220 x 110 mm) au C5 (229 x 162 mm)	
Épaisseur maxi des enveloppes	C6/5 et C5 : 3,5 mm	
Types d'enveloppes	• Enveloppe papier standard • Enveloppes mécanisables	